

IT TRADUZIONE DELLE ISTRUZIONI PER L'USO E IL MONTAGGIO ORIGINALI

Automazione per cancelli a battente twist XL

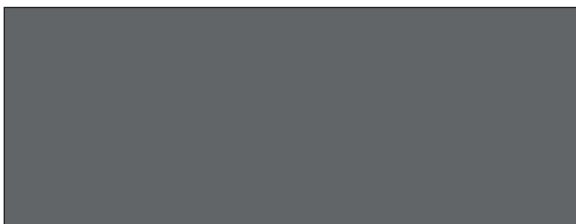

Scarica l'ultima versione
delle istruzioni:



Indice

Informazioni generali	3	Funzioni e collegamenti	27
Simboli.....	3	Norme di sicurezza.....	27
Norme di sicurezza.....	3	Jumper	27
Uso conforme	3	Pulsante su centralina	27
Uso non conforme	3	Potenziometro per lunghezza anta.....	27
Uso combinato	4	Connettore radio.....	27
Dimensioni consentite dell'anta della porta	4	Interfaccia TorMinal	27
Dati tecnici.....	4	Diodi luminosi (LED).....	28
Dimensioni.....	5	DIP switch	29
Descrizione del funzionamento	5	Chiusura automatica	30
Preparativi per l'installazione	7	Fusibili	31
Norme di sicurezza.....	7	Collegamento trasformatore.....	31
Utensili necessari	7	Elettroserratura DC 24 V	31
Dispositivi di protezione personale.....	7	Collegare il lampeggiatore.....	32
Dotazione	7	Collegamento del pulsante a muro.....	32
Installazione	8	Collegamento selettore a chiave	33
Consigli per l'installazione	8	Collegamento del pulsante a muro (apertura definita).....	33
Posizione di installazione dell'automazione	8	Collegamento del pulsante a muro (porta STOP)	33
Tabella misure A/B (valori orientativi)	9	Collegamento del pulsante a muro (chiusura definita).....	33
Staffe	10	Collegamento dell'arresto di emergenza.....	34
Montaggio delle staffe	10	Collegamento della fotocellula a 2 fili	34
Montaggio della centralina	11	Collegamento della fotocellula a 4 fili	34
Collegare la centralina alla rete elettrica (AC 230 V) ...	12	Connettere un carico esterno	34
Collegare l'automazione alla centralina.....	14	Collegamento contatto relè a potenziale zero	35
Situazione di montaggio: «Apertura porta verso l'esterno»	15	Collegamento motore	35
Regolazione fincorsa.....	16	Collegamento kit cavi di collegamento	35
Bloccare e sbloccare l'automazione.....	17	Interruttore principale	35
Messa in funzione	18	Cura e manutenzione	36
Norme di sicurezza.....	18	Norme di sicurezza.....	36
Preparazione della modalità continua	18	Verifiche periodiche	36
Impostazione della lunghezza anta	18	Varie	37
Attivazione della modalità continua	18	Smontaggio	37
Eseguire la programmazione	19	Smaltimento	37
Eseguire l'azzeramento della centralina.....	19	Garanzia e assistenza clienti.....	37
Radioricevitore (versione – Somloq Rollingcode)	20	Aiuto in caso di guasti	38
Collegamento dell'antenna esterna.....	21	Suggerimenti per la ricerca guasti.....	38
Radioricevitore (versione – SOMloq2)	22	Schema di collegamento	40
Funzionamento/uso	25	Centralina DTA-1	41
Norme di sicurezza.....	25	Impostazioni dei DIP switch	41
Sblocco di emergenza in caso di blackout	25	Impostazioni TorMinal.....	41
Modalità di funzionamento normale	25	Schema di cablaggio	42
Riconoscimento degli ostacoli	25		
Funzionamento in estate/inverno	25		
Aprire e chiudere la porta	25		

Informazioni generali

Simboli



SEGNALE DI ATTENZIONE:

Importanti avvertenze di sicurezza!

Per garantire la sicurezza delle persone è di vitale importanza osservare tutte le istruzioni. Conservare le presenti istruzioni!



SEGNALE DI AVVISO:

Informazioni, indicazioni utili!



Rimanda ad un'illustrazione corrispondente, all'inizio o all'interno del testo.

Norme di sicurezza

generali

- Le presenti istruzioni di montaggio e d'uso devono essere lette, comprese e osservate dal personale incaricato del montaggio, del funzionamento o della manutenzione dell'automazione.
- Il produttore declina ogni responsabilità per danni o guasti al funzionamento derivanti dal mancato rispetto delle istruzioni d'installazione ed uso.
- Osservare e rispettare le norme sulla prevenzione degli infortuni e le norme nazionali vigenti.
- Durante il montaggio e il funzionamento, osservare e rispettare le norme e le direttive applicate, ad es.: EN 12453, EN 12604, EN 12605.
- Osservare e rispettare la direttiva «Regolamento tecnico per siti produttivi ASR A1.7» della Commissione tedesca per siti produttivi (ASTA) (in vigore in Germania per l'operatore).
- Prima di eseguire interventi sulla porta o sull'automazione togliere la tensione ed escluderne la riattivazione.
- Fissare bene i cavi elettrici e assicurarsi che non si possano spostare.
- Le parti meccaniche ed i bordi di chiusura della porta possono costituire fonti di pericolo di schiacciamento e di taglio.
- Non attivare mai un'automazione difettosa.
- Dopo il montaggio e la messa in funzione, a tutti gli utenti devono essere spiegati il funzionamento e i comandi dell'automazione per cancelli a battente.
- Utilizzare esclusivamente componenti di ricambio, accessori e materiale di fissaggio originali.

per l'immagazzinaggio

- L'automazione deve essere conservata esclusivamente in locali chiusi ed asciutti ad una temperatura ambiente compresa tra -20 °C a +70 °C.
- Conservare l'automazione in posizione orizzontale.

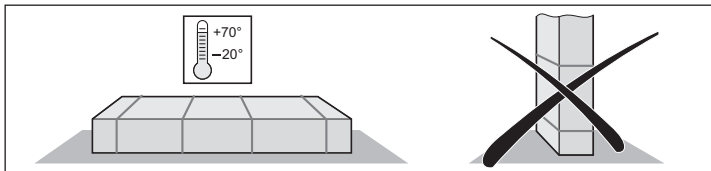

per il funzionamento

- I bambini o le persone a cui non è stato spiegato il funzionamento non possono utilizzare la centralina porta.
- Durante l'apertura o la chiusura della porta nella zona di movimentazione non devono trovarsi bambini, persone, animali o oggetti.
- Non toccare mai la porta in movimento né i suoi componenti mobili.
- Controllare ad intervalli regolari le funzionalità di sicurezza e protezione e ripristinarle immediatamente il funzionamento. Vedi «Cura e manutenzione».
- Superare la soglia solo dopo la completa apertura della porta.
- Selezionare una tolleranza di forza che sia la più bassa possibile.
- Con chiusura automatica i lati di chiusura principale e secondario devono essere protetti come da direttive e norme vigenti.
- Rimuovere la chiave per impedire l'utilizzo non autorizzato.

per il comando a distanza

- Se si può verificare un incidente a causa di disturbi radio del telecomando o del ricevitore, prevedere ulteriori misure di sicurezza.
- Utilizzare i comandi a distanza solo se l'area di azionamento del cancello è visibile e priva di ostacoli.
- Custodire il telecomando in modo tale da escluderne l'azionamento involontario, ad es. da parte di bambini o animali.
- I comandi a distanza non può essere utilizzati in prossimità di luoghi o impianti sensibili alle emissioni radio ad es.: aeroporti, ospedali.
- In presenza di interferenze di notevole entità causate da impianti esterni, rivolgersi all'ente locale per le telecomunicazioni dotato di apparecchiature di rilevamento delle interferenze radio (radiolocalizzazione).

Targhetta di identificazione

- La targhetta di identificazione è applicata sul lato interno della calotta della centralina di comando.

Uso conforme



AVVERTENZA!

Dopo l'installazione dell'automazione, la persona responsabile dell'installazione stessa è tenuta a rilasciare, in conformità alla direttiva macchine 2006/42/CE, una dichiarazione di conformità CE per l'impianto e ad applicare la marcatura CE unitamente alla targhetta di identificazione. Quanto sopra vale anche per il settore privato e per il caso in cui una porta ad azionamento manuale viene successivamente dotata di automazione. Tale documentazione rimane presso l'utilizzatore insieme alle istruzioni d'installazione ed uso.

- L'automazione è destinata esclusivamente all'apertura ed alla chiusura di cancelli a battenti a 1 e 2 ante. Un impiego che esuli da questa funzione è da considerarsi improprio.
- Il produttore declina ogni responsabilità per danni causati da un impiego non conforme. Il rischio è esclusivamente a carico dell'utilizzatore.
- Utilizzare l'automazione solo se in condizioni tecnicamente perfette e secondo la destinazione d'uso, nella consapevolezza delle condizioni di sicurezza e di pericolo. Osservare le istruzioni di montaggio e d'uso.
- Utilizzare l'automazione twist XL solo con centralina DTA-1.
- Utilizzare l'automazione twist XL e la centralina DTA-1 solo in ambito privato e non industriale.
- Eliminare immediatamente i guasti.
- Utilizzare l'automazione solo con cancelli conformi alle norme ed alle direttive europee vigenti, ad es. EN 12453, EN 12604, EN 12605.
- Mantenere le distanze di sicurezza secondo la norma EN 12604 fra il battente e l'ambiente circostante.
- Utilizzare solo ante stabili e resistenti alla torsione. Quando si aprono e si chiudono non devono piegarsi, subire deflessioni o svergolamenti.
- Fare in modo che il gioco dell'anta nelle cerniere sia minimo.

Uso non conforme

- Apertura o chiusura di botole ad es. per l'accesso ai tetti di case o simili.

Informazioni generali

Uso combinato

- Possibile funzionamento misto 1x twist XL e 1x twist 350.
- Funzionamento misto 1x twist XL e 1x twist 200 E o 200 EL possibile solo insieme alla centralina DTA-1 e kit «twist XS» (Cod. articolo: 3248V000).

Dimensioni consentite dell'anta della porta

- Pendenza porta: 0 %



Tabella riempimento

Altezza (m)	Riempimento (%)						
	1,5	2	3	4	5	6	7
5	100	100	70	40	20	–	–
4	100	100	90	50	30	20	–
3	100	100	100	60	40	30	20
2	100	100	100	100	60	40	30
1	100	100	100	100	100	90	60
Lunghezza (m)	1,5	2	3	4	5	6	7

Indicazioni valide con misura B 300 mm e misura A 140 mm; valori rilevati con spessore anta di 50 mm e punto di rotazione centrale, riferito al peso massimo del cancello indicato.

Porte con pendenza

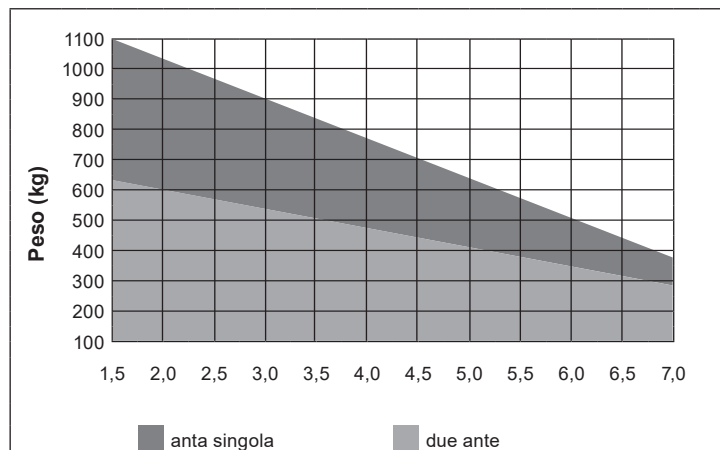

ATTENZIONE!

Pericolo di lesione per chiusura incontrollata se non bloccate in caso di porte con pendenza il cui peso non è stato equilibrato!

- Usare solo porte in grado di annullare l'effetto della pendenza.
- Per le porte in pendenza utilizzare solo della ferramenta adatta: Ferramenta (Cod. articolo: 7634V000).

- Peso: max. 300 kg
- Lunghezza: min. 1.5 m
max. 5 m
- Pendenza porta: max. 10 %

Dati tecnici

	twist XL
Alimentazione	AC 220–240 V
Frequenza nominale	50–60 Hz
Posizioni di memoria nel radiorecettore	112 ⁽¹⁾ 40/450 ⁽²⁾
Intermittenza di lavoro	S3 = 40 %
Corsa standard	450 mm
Temperatura di esercizio	↕ -25 °C a ↕ +70 °C
Emissioni in base all'ambiente di utilizzo	58 dB(A)
Protezione IP Centralina	IP65
Protezione IP Automazione	IP44
Classe di protezione	I
Velocità massima	20 mm/s
Forza di trazione e pressione massima (per anta)	4.500 N
Forza nominale, forza di trazione e forza di spinta (per anta)	1.500 N
Assorbimento di potenza max. (per anta)	245 W
Assorbimento di corrente max. (per anta)	1,2 A
Assorbimento di potenza nominale (per anta)	115 W
Assorbimento di corrente nominale (per anta)	0,6 A
Potenza assorbita in modalità risparmio energetico	4,5 W
Peso max. della porta (per anta)*	1.100 kg
Lunghezza min. anta (per anta)	1.5 m
Lunghezza max. anta** (per anta)	7 m
Pendenza porta***	10 %

* Larghezza max. 1,5 m, impianto ad 1 anta.

** Max. 400 kg, impianto ad 1 anta e max. 300 kg, impianto a 2 ante.

*** Vedi «Porte con pendenza» a pagina 4.

(1) 112 Somloq Rollingcode

(2) 40 SOMloq2 (Memo 450)

Informazioni generali

Dimensioni

Tutte le misure sono in mm.

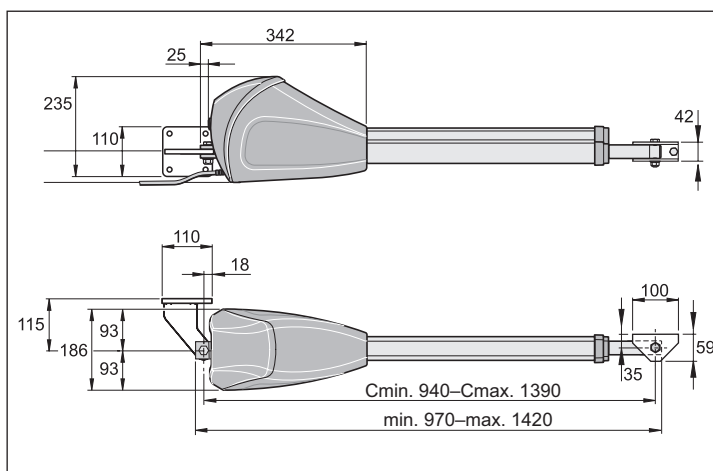
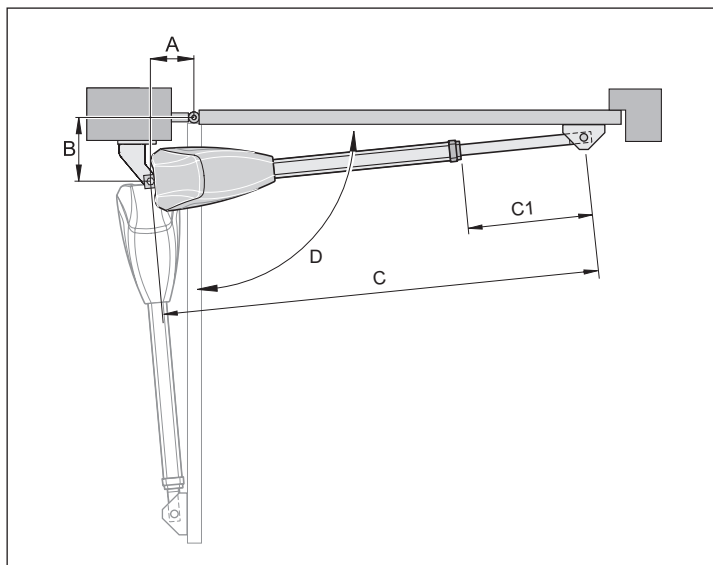

Descrizione del funzionamento



AVVERTENZA!

Le posizioni finali «porta APERTA» + «CHIUSA» vengono regolate tramite dei finecorsa interni dell'automazione e riconosciuti durante il funzionamento.

L'estensione e il rientro dell'attuatore determina l'apertura e la chiusura dell'anta. Al raggiungimento delle posizioni finali impostate, l'automazione si interrompe automaticamente grazie al finecorsa.

Chiusura della porta



AVVERTENZA!

La presenza di una battuta nella posizione finale porta APERTA e porta CHIUSA è obbligatoria. Un'elettroserratura può essere usata come ulteriore dispositivo di chiusura.

L'anta non ha bisogno di una serratura per bloccare, dato che l'automazione è a bloccaggio automatico. La porta non può essere aperta manualmente senza danneggiare l'automazione o le parti metalliche.

Funzionamento a radiofrequenza

L'automazione può essere attivata con il telecomando. Il telecomando deve essere stato programmato nel radiricevitore.

Dispositivi di sicurezza

La centralina di comando è dotata di un monitoraggio automatico della forza. La forza richiesta deve essere memorizzata durante la programmazione.

Se l'automazione ha bisogno di una forza superiore a quella impostata, l'automazione si ferma e inverte la direzione di marcia.

Alla centralina possono essere collegati diversi dispositivi di sicurezza, vedi capitolo «Funzioni e collegamenti».

Esempi:

- Fotocellula
- Costa di sicurezza con unità di controllo dedicata

Dichiarazione di conformità semplificat

Con la presente **SOMMER Antriebs- und Funktechnik GmbH** attesta che il sistema di radiocomando (twist XL) è conforme alla direttiva 2014/53/UE. Il testo completo della Dichiarazione di conformità UE per l'apparecchiatura radio è disponibile qui:



<https://som4.me/mrl>

Informazioni generali

Dichiarazione di incorporazione

di una quasi-macchina in conformità alla
direttiva macchine 2006/42/CE, allegato II, sezione 1, parte B

SOMMER Antriebs- und Funktechnik GmbH

Hans-Böckler-Straße 27

73230 Kirchheim/Teck

Germany

con la presente si dichiara che la centralina di comando

twist XL

sono state sviluppate, costruite e realizzate secondo la

- direttiva macchine 2006/42/CE
- direttiva bassa tensione 2014/35/EU
- direttiva per compatibilità elettromagnetica 2014/30/EU
- direttiva RoHS 2011/65/EU.

Sono state applicate le seguenti norme:

- EN ISO 13849-1, PL «C» Cat. 2 Sicurezza delle macchine – Componenti di sicurezza dei comandi – Parte 1: Principi generali
- EN 60335-1/2, se applicabile Sicurezza di dispositivi elettrici/Azionamenti per porte
- EN 61000-6-3 Compatibilità elettromagnetica (CEM) – Interferenze
- EN 61000-6-2 Compatibilità elettromagnetica (CEM) – Resistenza alle interferenze
- EN 60335-2-103 Sicurezza dei dispositivi elettrici per utilizzo domestico e scopi simili – Parte 2: Requisiti speciali per automazioni di cancelli, porte e finestre

I seguenti requisiti dell'allegato 1 della direttiva macchine 2006/42/CE vengono soddisfatti:

1.1.2, 1.1.3, 1.1.5, 1.2.1, 1.2.2, 1.2.3, 1.2.4, 1.2.6, 1.3.2, 1.3.4, 1.3.7, 1.5.1, 1.5.4, 1.5.6, 1.5.14, 1.6.1, 1.6.2, 1.6.3, 1.7.1, 1.7.3, 1.7.4

La documentazione tecnica speciale è stata redatta come da Allegato VII Parte B e viene inoltrata agli enti competenti se richiesta.

La quasi macchina è destinata esclusivamente all'installazione in un impianto di aperture cancelli per diventare una macchina completa così come indicato nella direttiva macchine 2006/42/CE.

Il cancello può essere messo in funzione solo ed esclusivamente dopo essersi accertati che l'intero l'impianto sia pienamente conforme alle direttive CE di cui sopra.

Responsabile per la redazione della documentazione tecnica è il firmatario.

Kirchheim,
20.04.2016



i.V.

Jochen Lude
Responsabile della documentazione

Preparativi per l'installazione

Norme di sicurezza



ATTENZIONE! PERICOLO DI DANNEGGIAMENTO PER PUNTE DI TENSIONE!

Le punte di tensione, ad es. causate da saldatrici, possono danneggiare irrimediabilmente la centralina.

- Collegare la centralina alla rete elettrica solo al termine di tutti i lavori di montaggio.



ATTENZIONE!

Prima di eseguire interventi sulla porta o sulla centralina dell'automazione togliere la tensione ed escluderne la riattivazione.

- Posare il cavo in tubi omologati per questo tipo di uso, ad esempio per essere posati nel suolo.
- Far collegare la centralina alla rete elettrica da personale elettricista qualificato.
- Eseguire il montaggio come da istruzioni di installazione ed uso.
- Prima di installare l'automazione, smontare o disattivare i dispositivi di serraggio (chiusure elettriche o catene) non compatibili con l'automazione.
- Eseguire un fissaggio sul montante/colonna e sull'anta che sia stabile poiché durante l'apertura e la chiusura sono sottoposte a forze elevate.
- Le scintille possono danneggiare l'automazione, ad esempio in caso durante la saldatura di montanti o ante. Prima di eseguire lavori di saldatura, coprire l'automazione o smontarla.
- Se per l'apertura o la chiusura viene utilizzato un pulsante a muro, questo deve essere montato ad un'altezza minima di 1,6 m, così da evitare che i bambini possano attivarlo.
- Utilizzare esclusivamente materiale di fissaggio omologato.

Utensili necessari

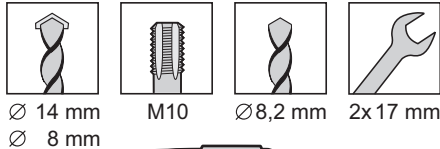
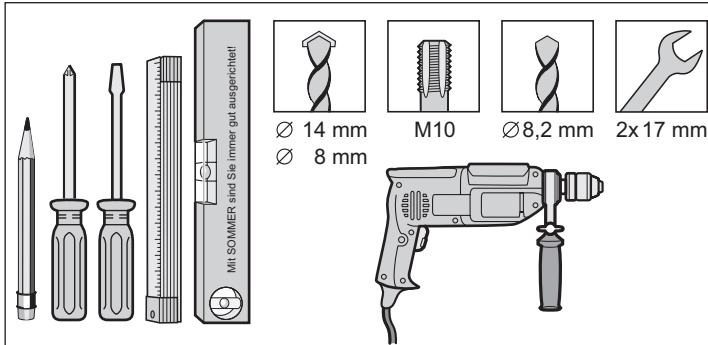

Dispositivi di protezione personale

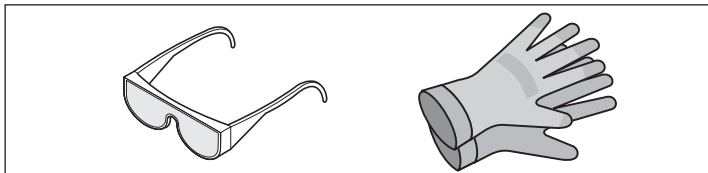

- Occhiali di protezione (per le operazioni di foratura)
- Guanti

Dotazione

- Per evitare lavori e costi inutili, prima di iniziare con l'installazione, controllare che il contenuto sia completo.
- La dotazione standard può variare a seconda della versione dell'automazione.

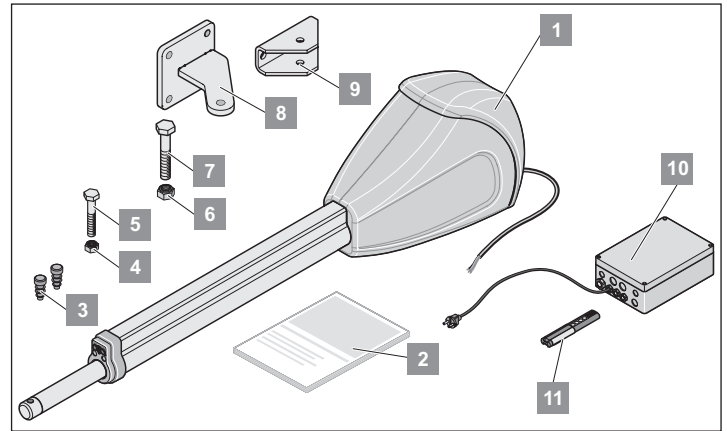

Set automazione		Anta singola	Due ante
Peso (solo automazione)		12,5 kg	2 x 12,5 kg
Imballaggio (L x L x A)		982 x 243 x 202 mm	
1	Automazione con cavo	1x	2x
2	Istruzioni di montaggio e d'uso	1x	1x
3	Tappi lamellari	2x	4x
4	Dado autobloccante (M10)	1x	2x
5	Vite 6kt (M10 x 55 mm)	1x	2x
6	Dado autobloccante (M12)	1x	2x
7	Vite 6kt (M12 x 50 mm)	1x	2x
8	Staffa per montante/colonna	1x	2x
9	Staffa per anta	1x	2x

Set centralina		Anta singola	Due ante
Peso (solo centralina)		2,8 kg	2,8 kg
Imballaggio (L x L x A)		120 x 245 x 285 mm	
10	Centralina con alloggiamento (incl. radiorecettore, trasformatore e spina elettrica)	1x	1x
11	Telecomando con batteria	1x	1x

Installazione

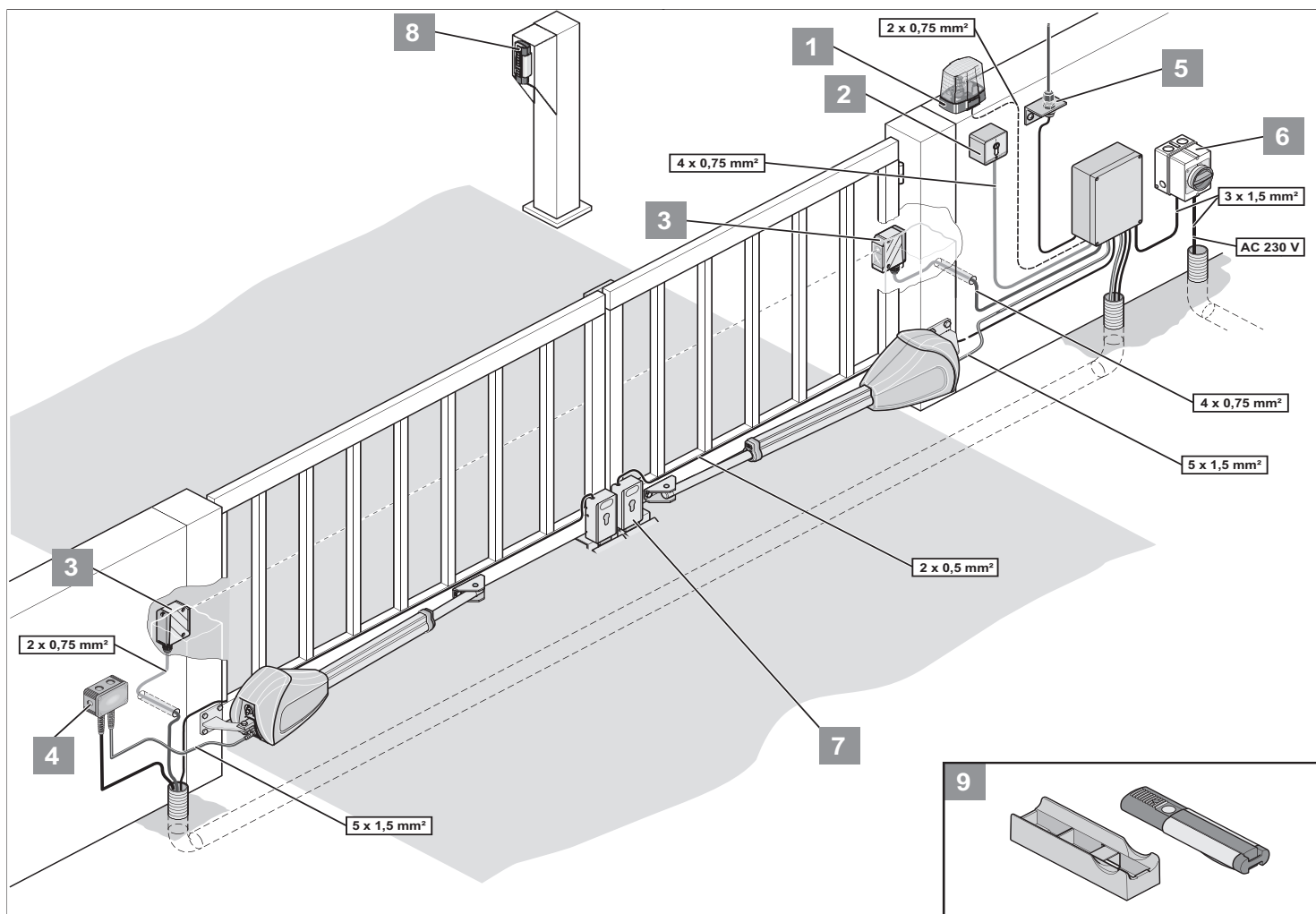

1	Lampeggiatore DC 24 V/24 W
2	Selettore a chiave (1 o 2 contatti)
3	Fotocellula
4	Kit cavi per il collegamento 12 m (IP67)
5	Antenna esterna (con cavo)
6	Interruttore principale (con serratura)
7	Elettroserratura DC 24 V/È possibile collegare un interruttore elettrico su ogni anta
8	Telecody
9	Supporto auto/parete per telecomando

Consigli per l'installazione

Individuare con l'utente la posizione di installazione della centralina.

Per prevenire danni vandalici all'alloggiamento e alla centralina, montare l'alloggiamento in una posizione non visibile dalle persone non autorizzate.

Installare una battuta sul suolo o una costa sull'anta:

- lunghezza anta superiore a 2,5 m
- cancello a due ante



AVVERTENZA!

Sono disponibili altri attuatori quali: telecomando, Telecody, pulsante radiotrasmittente e selettore a chiave.

Per il telecomando, il Telecody e il pulsante radiotrasmittente non è necessario installare alcun collegamento al motore.

Posizione di installazione dell'automazione

Montare l'automazione in posizione orizzontale. Osservare la posizione di installazione del motore. Il motore deve essere sempre rivolto verso l'alto.

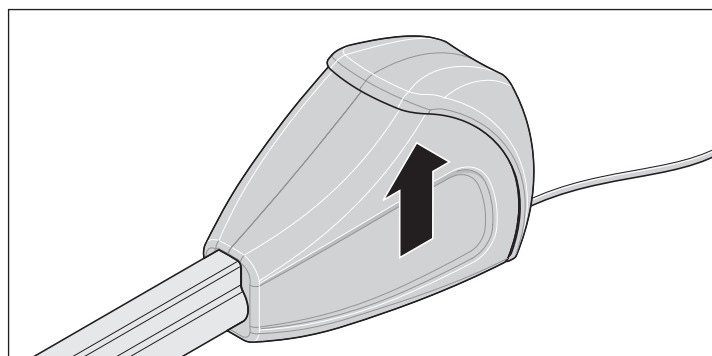

Installazione

Tabella misure A/B (valori orientativi)



AVVERTENZA!

Prima dell'installazione stabilire le misure A/B.
Senza le misure A/B l'automazione non può essere montata ed azionata in modo preciso.

- Tenere in considerazione le diverse misure di montanti e colonne.

Campi in bianco: area di montaggio solo per porte orizzontali

Campi in grigio: area di montaggio per porte con pendenza e porte orizzontali

Attenzione: Per le porte in pendenza utilizzare solo della ferramenta adatta: Ferramenta (Cod. articolo: 7634V000).

B	A		140	160	180	200	220	240	Larghezza anta massima Senza elettroserratura										
	C	C1								D									
160	1243	360	1273	391	1314	431	1360	477	1385	503	1385	501	91°	93°	102°	110°	110°	103°	3,5 m
180	1265	382	1295	412	1335	452	1372	490	1384	501	1377	494	91°	95°	102°	108°	103°	96°	4,0 m
200	1287	404	1317	434	1354	471	1383	500	1376	493	1385	502	91°	95°	101°	103°	95°	93°	
220	1306	423	1339	456	1373	490	1385	502	1385	502			90°	95°	100°	97°	92°		
240	1328	446	1361	478	1390	507	1386	503					90°	95°	98°	91°		4,5 m	
260	1351	468	1381	498	1390	507							90°	94°	91°				
280	1374	491											90°						
300	1397	514											90°					5,0 m	



AVVERTENZA!

Scegliere le misure A/B in modo da ottenere l'angolo di apertura desiderato (D). L'angolo di apertura indicato è un valore di riferimento per l'angolo più grande possibile.

Con lunghezze delle ante superiori a 3,5 m, la misura B deve ammontare a min. 260 mm.

I valori riportati nella tabella possono variare a seconda della meccanica del cancello; pertanto, si raccomanda di verificarli prima preventivamente.



AVVERTENZA!

I valori orientativi della tabella sono stati calcolati sulla base dei seguenti dati:

- Velocità del vento 28,3 m/s
- Altezza cancello 2,0 m
- Larghezza cancello 2,5 m
- Riempimento cancello 35 %, distribuito uniformemente
- Senza elettroserratura

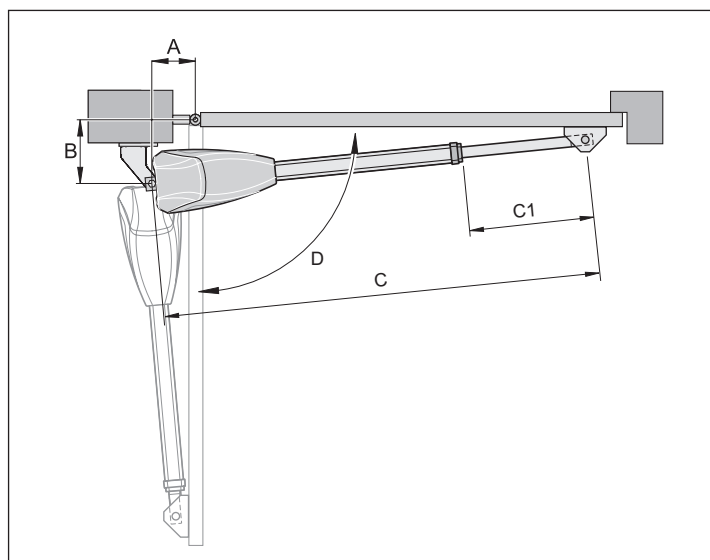

Installazione

Staffe



AVVERTENZA!

La rigidità delle staffe in dotazione è in base all'automazione. In caso di utilizzo di altre staffe, la garanzia decade.



AVVERTENZA!

La misura B deve essere di almeno 160 mm (vedi «tabella con le misure A e B»). Pareggiare le dimensioni B inferiori mediante una piastra distanziatrice sotto la staffa del montante.

- Rispettare le norme attualmente vigenti per le distanze tra anta e montante o anta e automazione.



ATTENZIONE!

Utilizzare esclusivamente materiale di fissaggio omologato!

- Fissare le staffe su montanti di calcestruzzo o pietra mediante tasselli ad espansione o dispositivi di ancoraggio. Il fissaggio non deve allentarsi una volta in funzione.
- Le scintille possono danneggiare l'automazione, ad esempio in caso durante la saldatura di montanti o ante. Prima di eseguire lavori di saldatura, coprire l'automazione o smontarla.



ATTENZIONE!

I residui di saldatura e abrasione accelerano la corrosione delle staffe.

- Una volta eseguita l'installazione, non saldare o smerigliare le staffe.

Montanti di acciaio

- Osservare lo spessore del montante.
- La staffa può essere saldata o avvitata direttamente sul montante di acciaio.

Montanti di pietra o calcestruzzo

- Osservare la distanza dei fori di fissaggio dal bordo del montante. La distanza dipende dal tipo di tassello ad espansione o dei dispositivi di ancoraggio con fissaggio a colla. Osservare i consigli del produttore.

Staffa montante/colonna

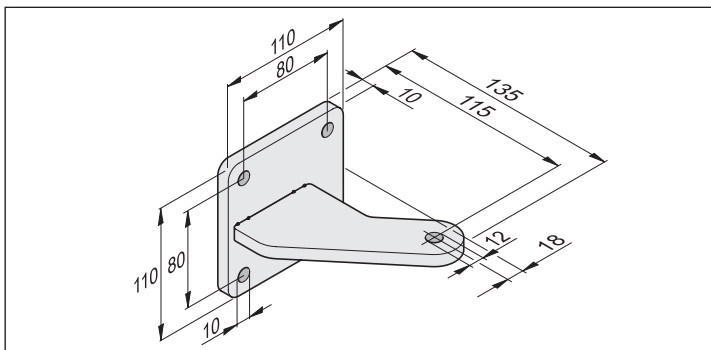

Staffa anta

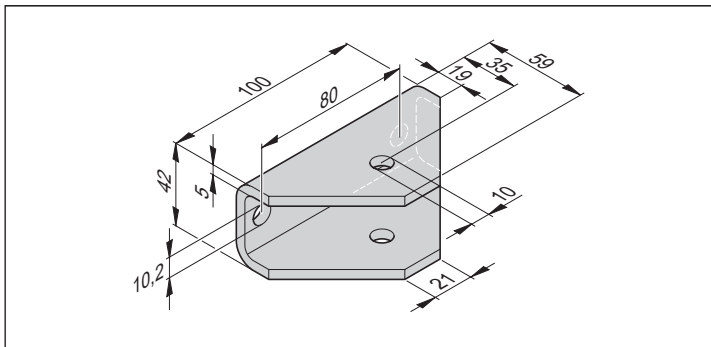

Montaggio delle staffe

1. Chiudere manualmente la porta.
2. Confrontare le misure A e B con i valori riportati in tabella A/B.
3. Fissare provvisoriamente la staffa del montante/colonna (ad es. con un morsetto).
4. Verificare la situazione e le misure per l'installazione.
⇒ Mantenere la distanza dal pavimento: almeno 50 mm.
5. Fissare la staffa montante/colonna.

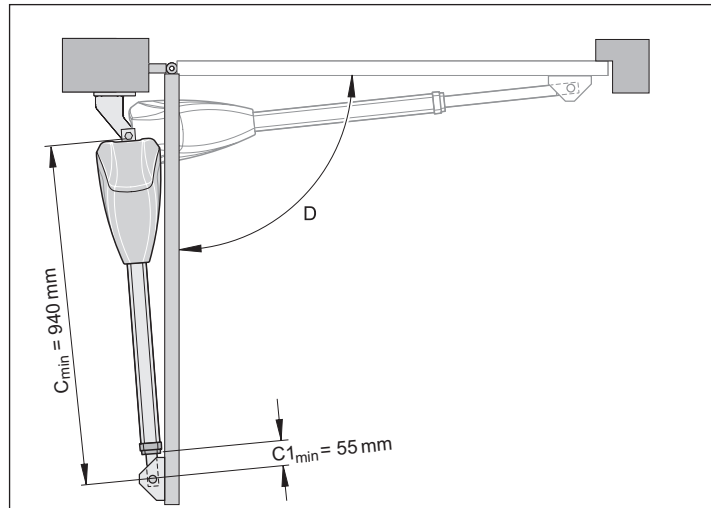

6. Spostare il cancello manualmente nella posizione «porta APERTA» selezionata. Osservare il massimo angolo di apertura possibile D indicato nella tabella delle misure A/B.
7. Appendere l'automazione sulla staffa del montante e avvitare con una vite.
⇒ Alla consegna l'attuatore dell'automazione è completamente rientrato.
8. Estrarre l'attuatore, almeno su C1_min.
9. Fissare la staffa dell'anta sull'attuatore.
10. Inserire la vite dall'alto.
11. Fissare provvisoriamente la staffa dell'anta sul cancello (ad es. con un morsetto).
12. Sbloccare l'automazione, vedi capitolo «Sbloccaggio dell'automazione».
13. Chiudere manualmente la porta.

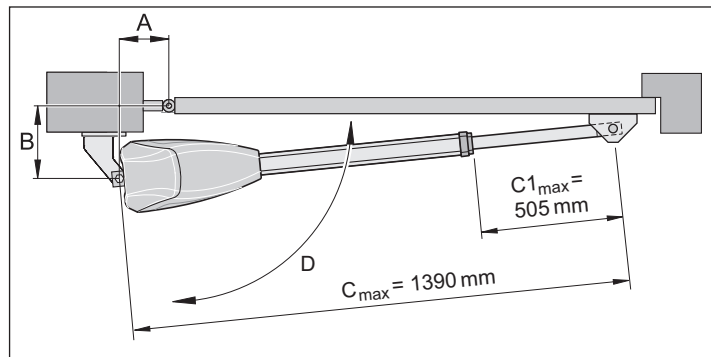

AVVERTENZA!

Più è piccola la misura C1, più è alta la stabilità.

14. Rilevare la misura C1 e impostarla tra C1_min e C1_max.
Non superare C1_max.

Installazione

15. Controllare l'orientamento orizzontale dell'automazione nelle posizioni:

- «Porta APERTA»
- «Porta CHIUSA»
- Aperta a 45°

16. Verificare la posizione della staffa dell'anta.

17. Fissare la staffa dell'anta.

18. Stringere i dadi delle viti di collegamento (tra automazione e staffa) facendo in modo che il cancello con l'automazione si possa ancora ruotare facilmente.

Fare attenzione alla riserva di cavo

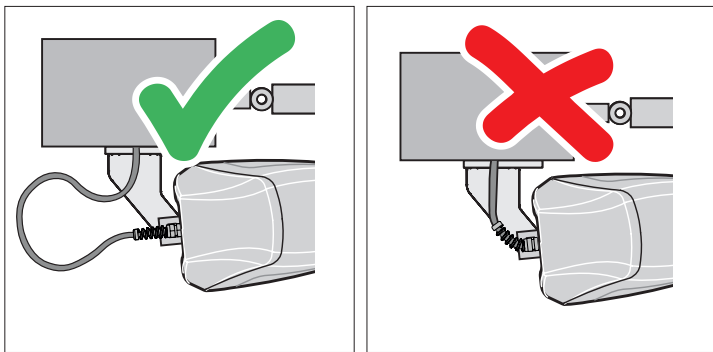

Fig. 1 corretta

Fig. 2 errata

1. Per quanto riguarda la situazione di installazione e l'apertura del cancello (verso l'interno/verso l'esterno), lasciare un'adeguata riserva di cavo (collegamento del cavo) della rispettiva automazione.



AVVERTENZA!

Il raggio del cavo deve essere abbastanza grande da evitare che possa essere in tirare.

Raggi troppo stretti possono provocare la rottura del cavo.

Deviazione dalle staffe del montante

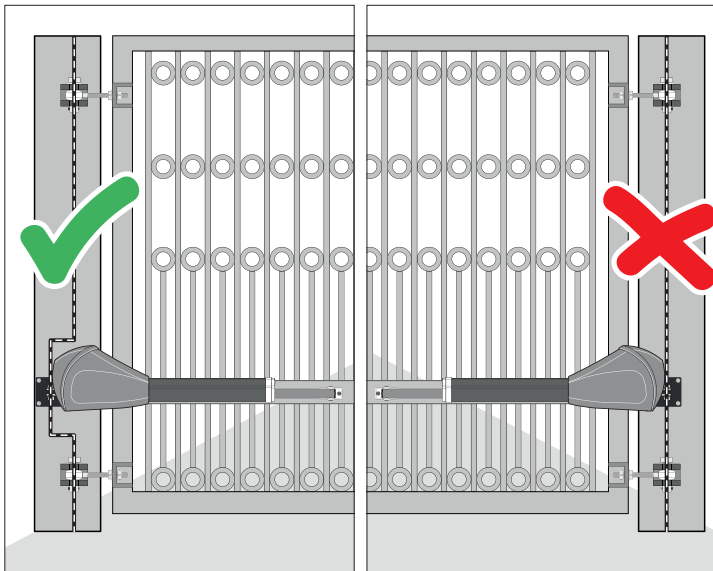

Fig. 1 punto di articolazione corretto Fig. 2 punto di articolazione errato

1. Il punto di articolazione dell'automazione è montato sfalsato rispetto al cardine (in base alle specifiche A/B della tabella delle misure).
2. Il punto di articolazione dell'automazione e il cardine del cancello sono montati su una linea parallela (**quota A = 0**). L'automazione non si apre di 90°!

Montaggio della centralina



ATTENZIONE! PERICOLO DI DANNEGGIAMENTO PER PRESENZA DI UMIDITÀ!

Le infiltrazioni di umidità danneggiano irreparabilmente la centralina.

- Avvitare l'alloggiamento solo nei punti di fissaggio previsti.
- Montare l'alloggiamento in posizione verticale con i passacavi rivolti verso il basso.
- Diametro del cavo consentito per i passacavi: Da 1,5 mm² a 2,5 mm². In caso di diametri dei cavi ridotti deve essere applicata una riduzione.
- Montare la calotta a filo.

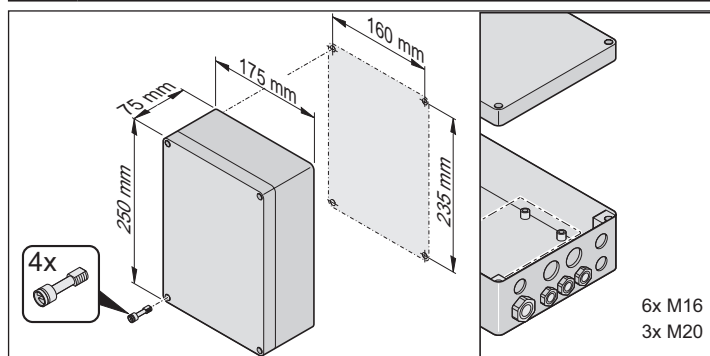

Collegare la centralina alla rete elettrica (AC 230 V)



ATTENZIONE! PERICOLO DI FOLGORAZIONE!

La centralina di comando deve essere collegata alla rete elettrica da un elettricista specializzato!

- L'allacciamento alla rete deve essere eseguito secondo la norma EN 12453 (dispositivo per lo scollegamento di tutti i poli).
- Prima di eseguire interventi sulla porta o sull'automazione togliere la tensione ed escluderne la riattivazione.



ATTENZIONE!

Il cavo in dotazione non è omologato per il funzionamento continuo o in ambienti esterni.

- Utilizzare il cavo di rete solo per l'installazione e la messa in funzione delle automazioni.
- Al termine dell'installazione e della messa in funzione: Sostituire il cavo di rete con un cavo posato in modo definitivo.



AVVERTENZA!

Per garantire la funzionalità dell'impianto tecnico, si consiglia di rispettare la lunghezza massima e la sezione minima specificate per i cavi di alimentazione!

Linee di interconnessione	Linee di trasmissione dei segnali
Lunghezza massima 20 m	Lunghezza massima 25 m
Sezione minima 1,5 mm ²	

Diametri cavo consentiti per tutti i morsetti:
1 mm²-2,5 mm².



AVVERTENZA!

- Rimuovere la guaina del cavo di rete solo nell'alloggiamento!
- Inserire la guaina del cavo di collegamento fino all'alloggiamento della centralina.
- Rimuovere la guaina come illustrato in figura.

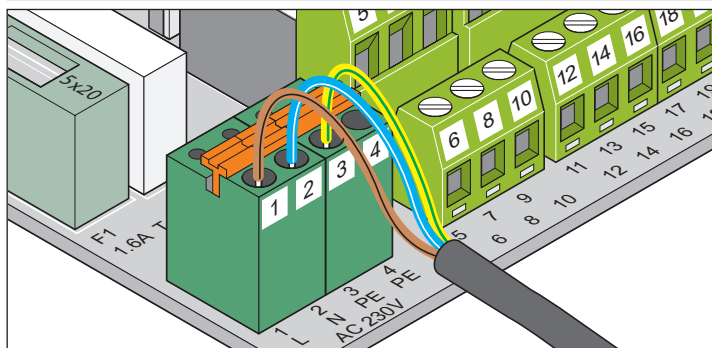
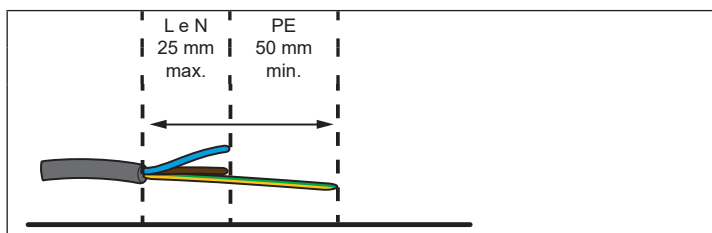

Morsetto	Denominazione	Descrizione
1	L1	Conduttore esterno AC 230 V
2	N	Cavo neutro
3 + 4	PE	Conduttore di protezione



AVVERTENZA!

Fissare i cavi con i fermacavi!

Installazione

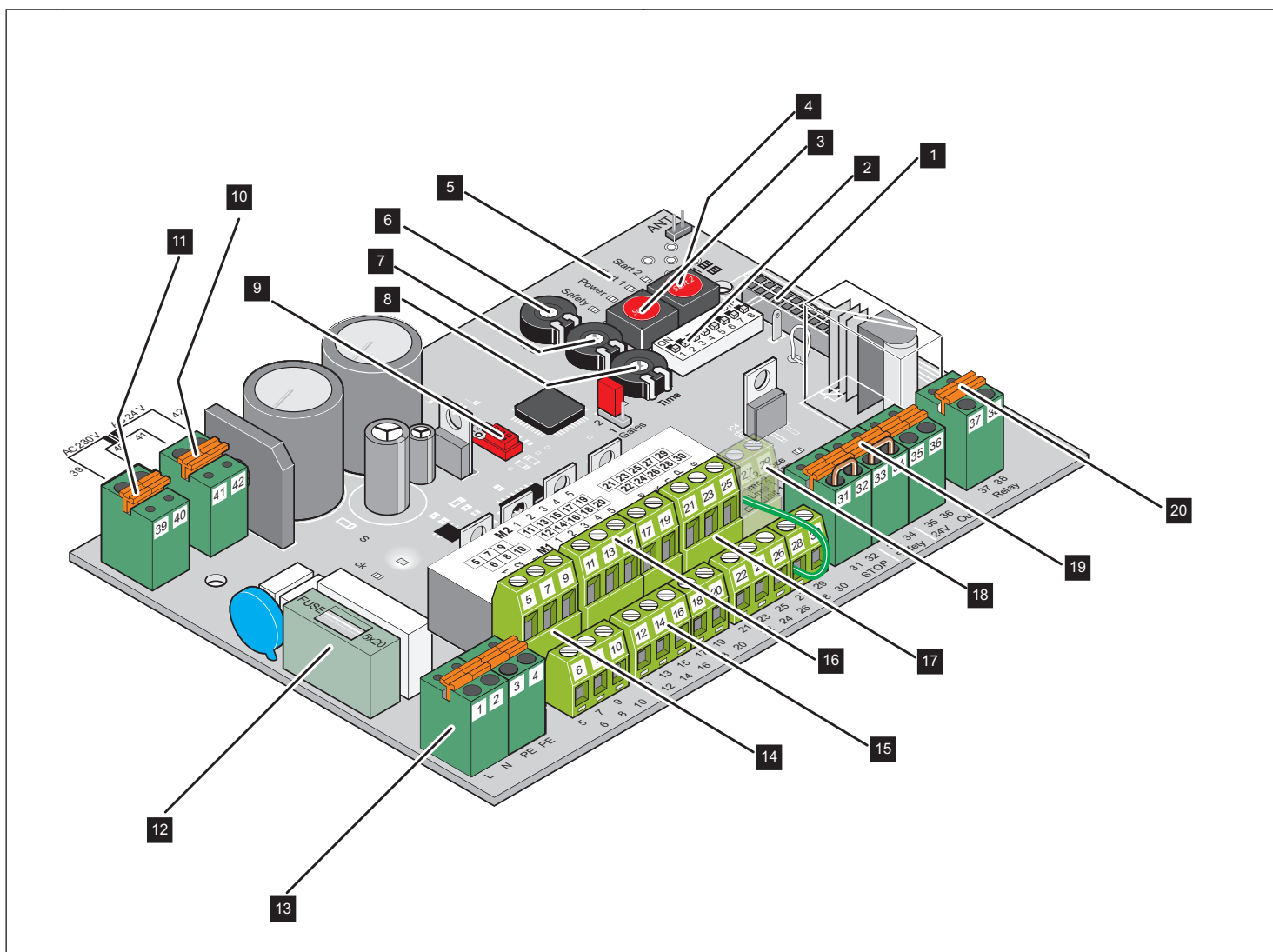

- | | | | |
|-----|---|-----|---------------------------------------|
| 1. | Connettore radio | 11. | Trasformatore primario |
| 2. | DIP switch | 12. | Fusibile 1,6 A ritardato |
| 3. | Pulsante a muro (Start 1) | 13. | Collegamento alla rete elettrica |
| 4. | Pulsante a muro (Start 2) | 14. | Collegamento accessori |
| 5. | Diodi (Start 1, Start 2, Power, Safety) | 15. | Collegamento motore 1 (M1) |
| 6. | Potenzimetro (Gate 2) tolleranza di forza motore 2 (M2) | 16. | Collegamento motore 2 (M2) |
| 7. | Potenzimetro (Gate 1) tolleranza di forza motore 1 (M1) | 17. | Collegamento pulsante a muro |
| 8. | Potenzimetro (Time) chiusura automatica | 18. | Diodi (fincorsa) |
| 9. | Interfaccia TorMinal | 19. | Collegamento dispositivo di sicurezza |
| 10. | Trasformatore secondario | 20. | Contatto relè a potenziale zero |

Installazione

Collegare l'automazione alla centralina



ATTENZIONE! PERICOLO DI FOLGORAZIONE!

Prima di eseguire interventi sulla porta o sull'automazione togliere la tensione ed escluderne la riattivazione.

L'automazione viene riconosciuta correttamente dalla centralina solo dopo il collegamento senza tensione.



ATTENZIONE!

Non collegare mai direttamente l'automazione all'alimentazione AC 230 V. Pericolo di folgorazione!



AVVERTENZA!

Osservare l'impostazione del jumper per impianti ad anta singola e a due ante!

Cancello ad anta singola

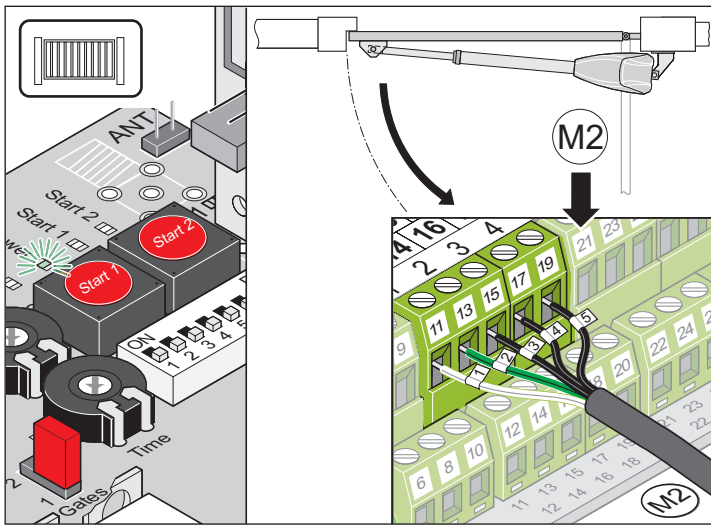

Morsetto	Denominazione	Descrizione
11	1	Collegamento motore 2 (M2)
13	2	
15	3	Finecorsa porta CHIUSA
17	4	Finecorsa porta APERTA
19	5	Finecorsa GND

Cancello a due ante

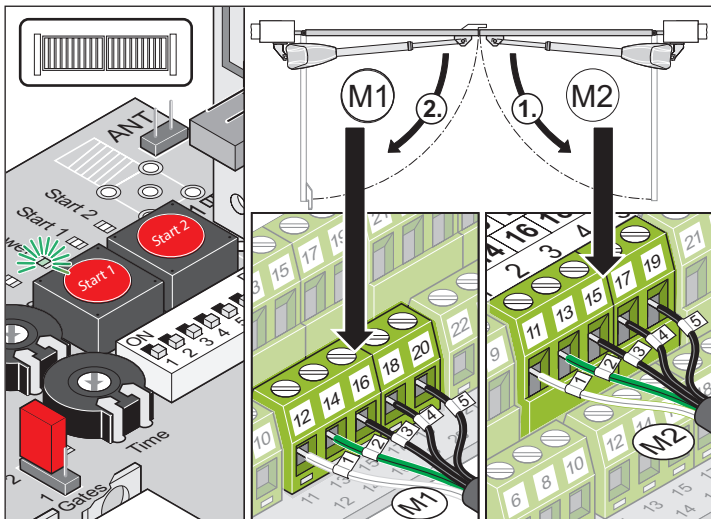

Morsetto	Denominazione	Descrizione
12	1	Collegamento motore 1 (M1)
14	2	L'anta con la battuta si apre per ultima.
16	3	Finecorsa porta CHIUSA
18	4	Finecorsa porta APERTA
20	5	Finecorsa porta GND
11	1	Collegamento motore 2 (M2)
13	2	L'anta primaria si apre per prima.
15	3	Finecorsa porta CHIUSA
17	4	Finecorsa porta APERTA
19	5	Finecorsa porta GND

1. Collegare e impostare il motore 1 (M1) anta secondaria.
(Anta secondaria: anta che si apre per ultima e si chiude per prima)
2. Collegare e impostare il motore 2 (M2) anta primaria.
(Anta primaria: anta che si apre per prima e si chiude per ultima)

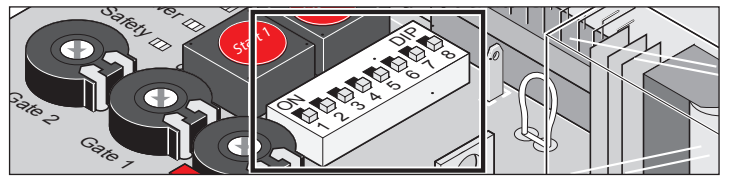

3. Posizionare tutti i DIP switch su OFF.

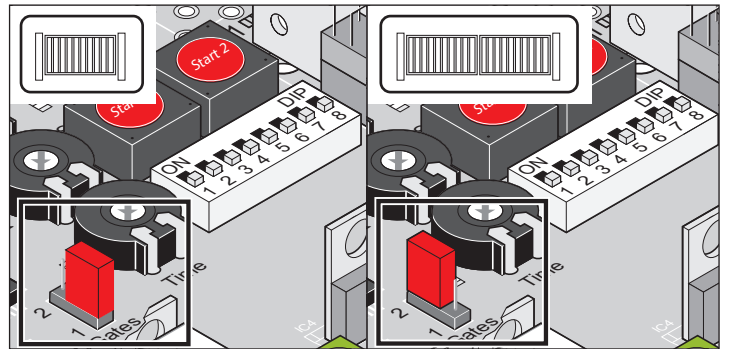

4. Impostare il jumper: Cancello ad anta singola o a due ante.

5. Collegare la centralina alla rete elettrica.

⇒ Il LED «Power» è acceso.

⇒ Il LED «Status» lampeggia.

⇒ I LED per i finecorsa (LED «Limit 1 open», LED «Limit 1 close», LED «Limit 2 open» e LED «Limit 2 close») sono accesi o spenti (dipende se l'attuatore è aperto oppure no).

Installazione

Situazione di montaggio: «Apertura porta verso l'esterno»



AVVERTENZA!

Le staffe per montante illustrate nella seguente figura sono esempi di staffe. Le staffe devono essere prodotte singolarmente da un carpentiere per porte e infissi in metallo in base alle dimensioni della porta e del montante.

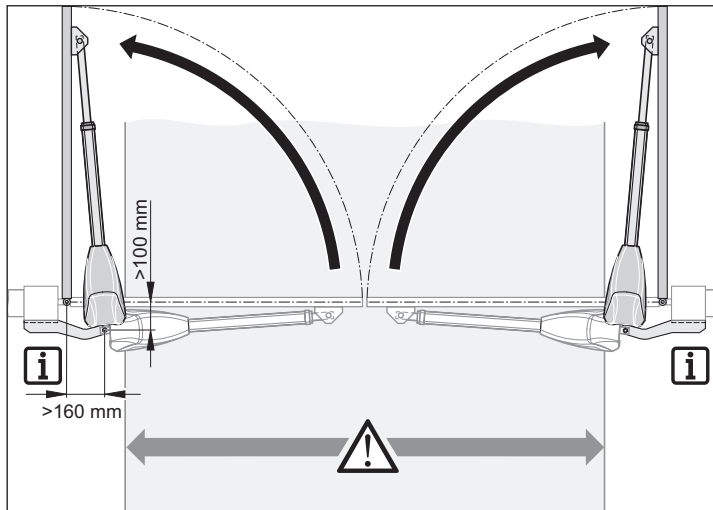

ATTENZIONE!

In base alla situazione di montaggio, le automazioni sporgono di circa 250 mm per lato nel passaggio e ne riducono la larghezza.

- Invertire le misure di A e B:
Misura A = Misura B nella tabella delle misure A/B.
Misura B = Misura A nella tabella delle misure A/B.
- Dimensionare le staffe dei montanti/pilastrini in base alla misura A/B.



AVVERTENZA!

Con questa tipologia di installazione (apertura del cancello verso l'esterno) il collegamento si differenzia da quello standard. Osservare il seguente schema di collegamento!

Inoltre, la logica dei finecorsa è invertita, cfr. nota a Pagina 16.

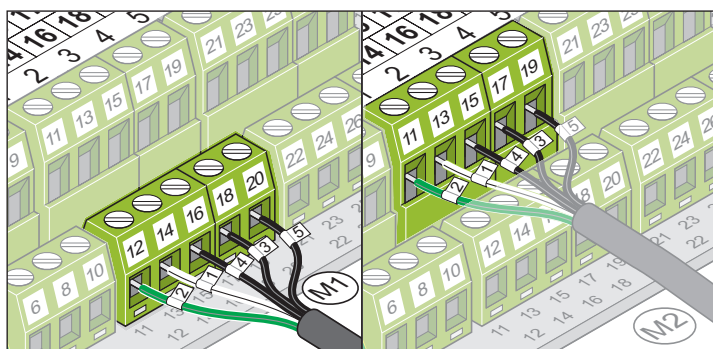

Cancello ad anta singola

Morsetto	Denominazione	Descrizione
11	2	Collegamento motore 2 (M2)
13	1	
15	4	End switch CLOSE
17	3	End switch OPEN
19	5	End switch GND

Cancello a due ante

Morsetto	Denominazione	Descrizione
12	2	Collegamento motore 1 (M1) L'anta con la battuta si apre per ultima.
14	1	
16	4	End switch OPEN
18	3	End switch CLOSE
20	5	End switch GND
11	2	Collegamento motore 2 (M2) L'anta con porta pedonale si apre per prima.
13	1	
15	4	End switch OPEN
17	3	End switch CLOSE
19	5	End switch GND

Installazione

Regolazione finecorsa

ATTENZIONE! PERICOLO DI FOLGORAZIONE!
Prima di eseguire interventi sulla porta o sull'automazione togliere la tensione ed escluderne la riattivazione.

ATTENZIONE!
Non collegare mai direttamente l'automazione all'alimentazione AC 230 V. Pericolo di folgorazione!

ATTENZIONE!
Lo spostamento dei finecorsa con avvitatore elettrico o utensile analogo ne causa la rottura.
• Utilizzare gli utensili consigliati.

ATTENZIONE!
Se si spostano i finecorsa, i cavi di collegamento potrebbero incastrarsi nella guaina.
• Per la regolazione dei finecorsa, seguire e mantenere sempre raccolto l'intero cavo di collegamento, in modo da evitare che i singoli trefoli rimangano impigliati o incastrati nella carcassa.

AVVERTENZA!
1 giro = corsa di 1,25 mm per la regolazione dei finecorsa.

AVVERTENZA!
Con la variante di installazione «Apertura del cancello verso l'esterno» (cfr. Pagina 15), la logica dei finecorsa viene invertita. La posizione finale «Porta APERTA» viene regolata mediante la vite «close», la posizione finale «Porta CHIUSA» mediante la vite «open».

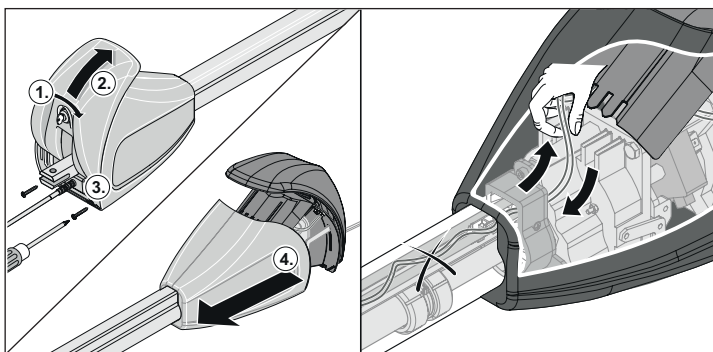

AVVERTENZA!
Con nessun Motore 1 non collegato, i led «Limit 1 open» e «Limit 1 close» sono perennemente accesi.

1. Controllare la regolazione delle posizioni finali

- Sbloccare l'automazione, cfr. sezione «Sbloccare l'automazione» a pagina 17.
- Portare l'automazione in posizione finale (a tal fine aprire e chiudere manualmente il cancello).
- Quando viene raggiunta la posizione finale dell'automazione, si accendono i LED – «Limite 1 o 2 aperto» o «Limite 1 o 2 chiuso».

2. Regolazione posizione finale «porta APERTA/open»

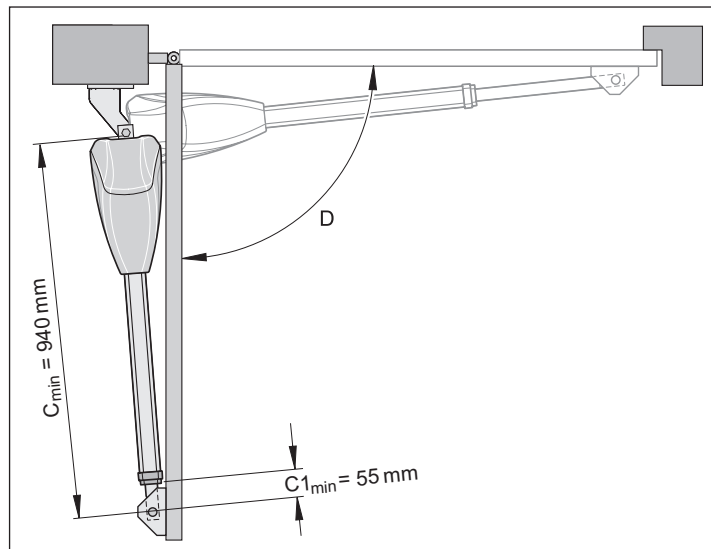

AVVERTENZA!
Posizione «porta APERTA/open» preimpostata su C1_{mm}.

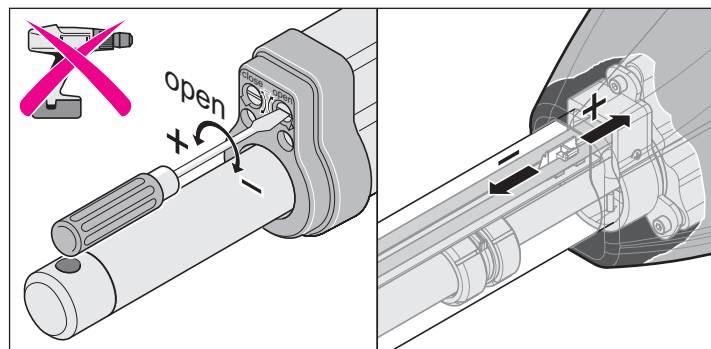

In caso di necessità, regolare la posizione finale con un cacciavite.

- Prolungare la corsa: Girare la vite «open» verso (+).
- Accorciare la corsa: Girare la vite «open» verso (-).

AVVERTENZA!
Quando viene raggiunto il punto di contatto del finecorsa, si accende il LED «Limit 1 open» o «Limit 2 open».



Installazione

3. Regolazione posizione finale «porta CHIUSA/close»

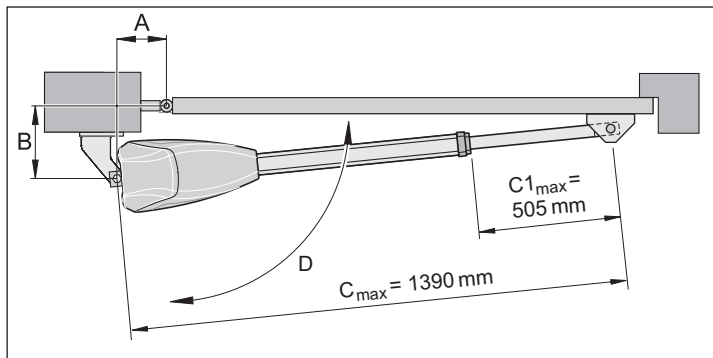

i **AVVERTENZA!**
Posizione «porta CHIUSA/close» preimpostata su $C1_{mm}$.
Non superare i valori massimi: $C1_{max}$ e C_{max} .

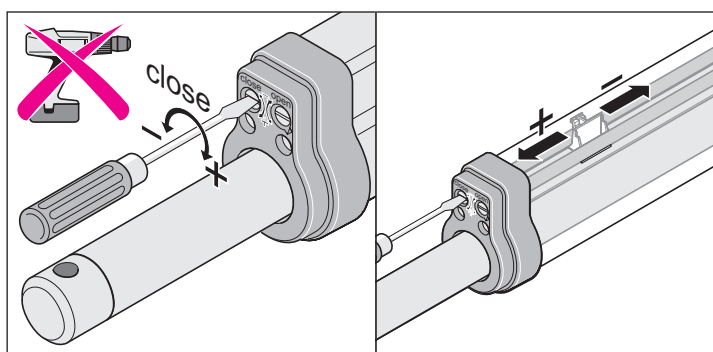

In caso di necessità, regolare la posizione finale con un cacciavite.

- Prolungare la corsa: Girare la vite «close» verso (+).
- Accorciare la corsa: Girare la vite «close» verso (-).

i **AVVERTENZA!**
Quando viene raggiunto il punto di contatto del finecorsa, si accende il LED «Limit 1 close» o «Limit 2 close».

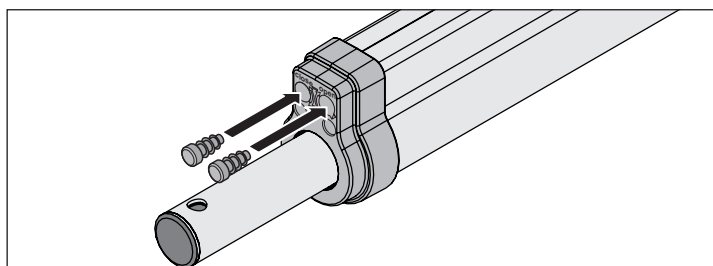
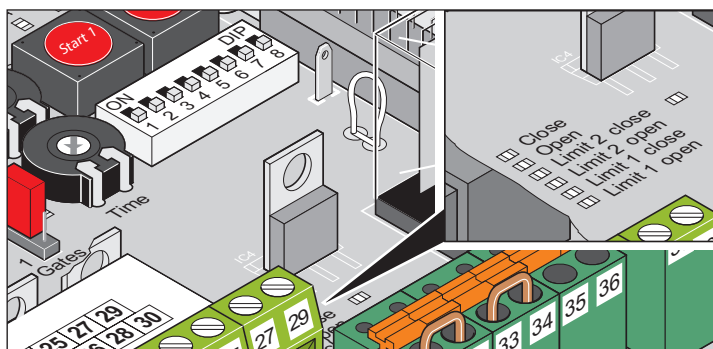

- Dopo aver completato il lavoro di regolazione, inserire il tappo lamellare.

Bloccare e sbloccare l'automazione



ATTENZIONE!

Prima di eseguire interventi sulla porta o sull'automazione togliere la tensione ed escluderne la riattivazione.



AVVERTENZA!

La leva di emergenza può essere mossa solo applicando sufficientemente forza. Lo scatto è udibile.

In caso di interruzione di corrente il cancello può essere mosso manualmente a sblocco avvenuto.

Sbloccare l'automazione

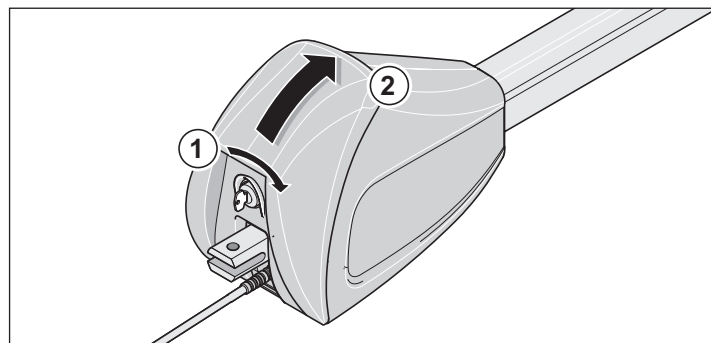

1. Inserire la chiave (1) e ruotarla di 90° in senso orario.
2. Muovere la leva di emergenza (2) verso l'alto fino alla battuta.
⇒ Il motore viene sbloccato.
⇒ Il cancello può essere spostato manualmente.

Blocco dell'automazione

1. Muovere la leva di emergenza verso il basso (2) e bloccarla.

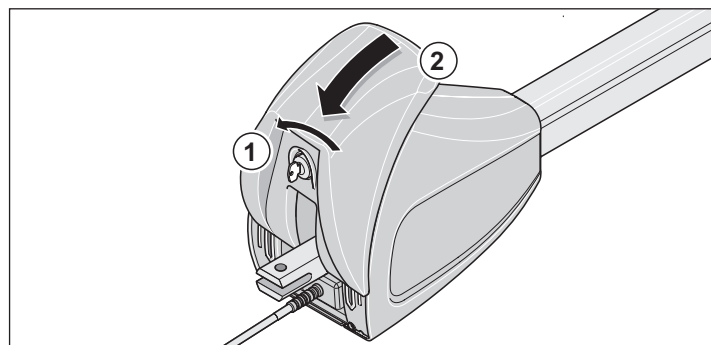

2. Ruotare la chiave (1) di 90° in senso antiorario e rimuoverla.
⇒ Il motore viene sbloccato.
⇒ Il cancello può essere movimentato solo con l'automazione.

Messa in funzione

Norme di sicurezza



ATTENZIONE!

Dopo l'installazione dell'automazione, la persona responsabile dell'installazione stessa è tenuta a rilasciare, in conformità alla direttiva macchine 2006/42/CE, una dichiarazione di conformità CE per l'impianto e ad applicare la marcatura CE unitamente alla targhetta di identificazione. Quanto sopra vale anche per il settore privato e per il caso in cui una porta ad azionamento manuale viene successivamente dotata di automazione. Tale documentazione rimane presso l'utilizzatore insieme alle istruzioni d'installazione ed uso.



ATTENZIONE!

La regolazione della tolleranza di forza è rilevante per la sicurezza e deve essere effettuata con la massima cura da persone qualificate. Una tolleranza di forza troppo elevata può provocare lesioni a persone e animali ne arrecare danni alle cose. Selezionare la tolleranza di forza più bassa possibile, in modo da consentire un rilevamento rapido e sicuro di eventuali ostacoli.



ATTENZIONE!

Poiché le automazioni si muovono sempre con il massimo della forza, eseguire la programmazione sempre facendo un controllo a vista. Pericolo per persone, animali e oggetti che si trovano nell'area di movimento della porta.



ATTENZIONE!

Prima di eseguire interventi sulla porta o sull'automazione scollegare sempre l'alimentazione e assicurarsi che questa non possa essere reinserita.

- Il LED «Status» e un lampeggiatore connesso (accessorio) lampeggiano durante la programmazione e in stato di fermo.
- Durante la messa in funzione, la centralina rileva e memorizza la forza necessaria per l'apertura e la chiusura, i tempi e i ritardi per la chiusura.

Preparazione della modalità continua



AVVERTENZA!

Per impostare il DIP switch non utilizzare oggetti metallici poiché il DIP switch o la scheda potrebbero venire danneggiati. Spostare il DIP switch servendosi di un oggetto di plastica sottile e piatto.

- I componenti per cancello d ad anta singola o a due ante sono collegati e impostati, vedi capitolo «Funzioni e collegamenti».
 - Collegamento alla rete eseguito e tensione (AC 230 V) presente sulla centralina. Il LED «Power» è acceso.
 - Le viti di fissaggio delle staffe sono serrate, la centralina può essere facilmente spostata.
1. Fare scattare il blocco di emergenza e chiudere con la serratura.
 2. Chiudere la porta.

Impostazione della lunghezza anta

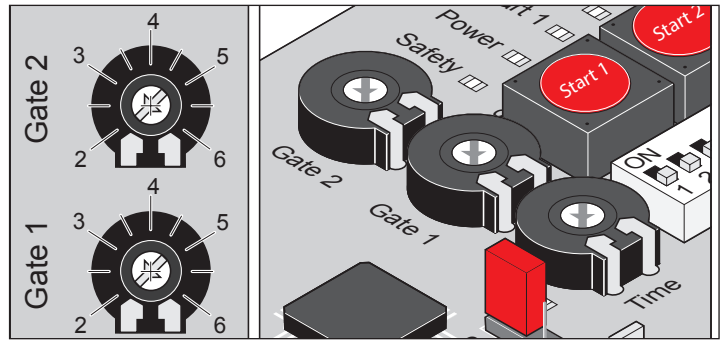

Impostazione	Lunghezza anta	Descrizione
2	ca. 2 m	Cancello piccolo • Velocità elevata • Bassa tolleranza di forza
3,5	ca. 3,5 m	Cancello grande • Velocità bassa • Maggiore tolleranza di forza
Da 3,5 a 7		Equilibratura influenza mediante misure A e B

Modifica della lunghezza anta dopo avvenuta programmazione dell'automazione

1. Eseguire l'azzeramento della centralina di comando.
2. Impostazione della lunghezza anta.
3. Eseguire la programmazione.

Attivazione della modalità continua

- Il LED «Status» lampeggia fino a quando forze, tempi e ritardo di chiusura sono stati programmati e memorizzati.



AVVERTENZA!

Sequenza di chiusura del cancello a due ante.

- A chiudersi per primo è il motore 1 (M1) su anta con battuta.
- A chiudersi per ultimo è il motore 2 (M2) su anta con porta pedonale.

1. Controllare la regolazione dei finecorsa.
2. Aprire e chiudere la porta.
3. Se l'automazione si ferma correttamente in entrambe le posizioni finali: Eseguire la programmazione.

Messa in funzione

Eseguire la programmazione



ATTENZIONE!

Poiché le automazioni si muovono sempre con il massimo della forza, eseguire la programmazione sempre facendo un controllo a vista. Pericolo per persone, animali e oggetti che si trovano nell'area di movimento della porta.

1. Bloccare l'automazione, vedi capitolo «Bloccaggio e sbloccaggio dell'automazione».

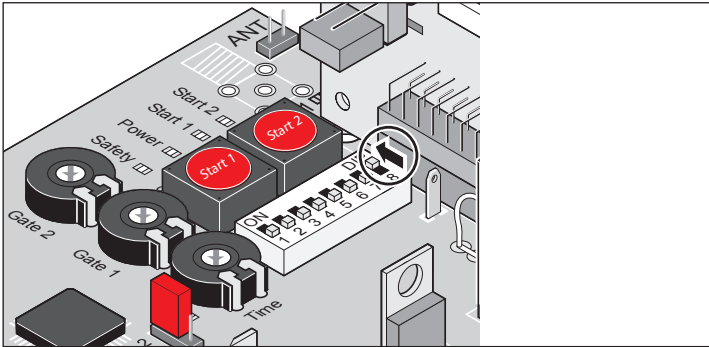

2. Spostare il DIP switch 8 in posizione ON.

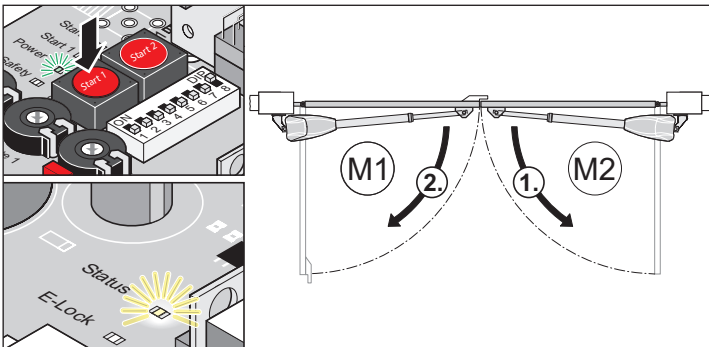

AVVERTENZA!

Verificare la direzione di movimento: Dopo il primo comando l'automazione deve muoversi in direzione «porta APERTA». Se l'automazione si muove in direzione «porta CHIUSA», invertire i cavi di collegamento dell'automazione nella centralina.

3. Premere il pulsante a muro (Start 1).
 - ⇒ Le automazioni si muovono nella posizione finale porta «APERTA/open».
 - ⇒ Il LED «POWER» si accende, il LED «Status» lampeggia.

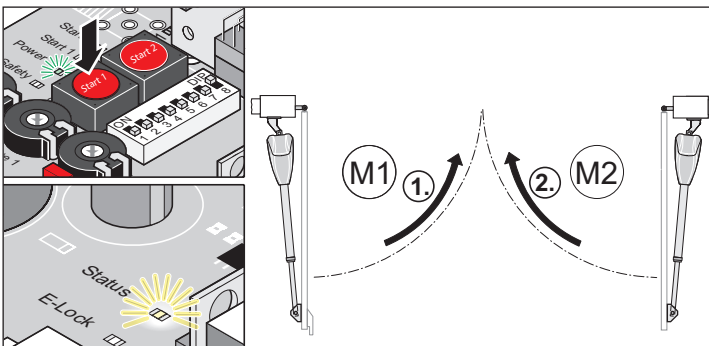

4. Premere il pulsante a muro (Start 1).
 - ⇒ Le automazioni si muovono nella posizione finale porta «CHIUSA/close».
 - ⇒ Il LED «POWER» si accende, il LED «Status» lampeggia.

5. Ripetere i passi 3 e 4.
 - ⇒ Quando tutti i valori sono stati memorizzati: il LED «Status» si spegne in entrambe le posizioni finali.
6. Procedura di programmazione conclusa.
7. Dopo corsa di inizializzazione riuscita.
 - ⇒ Le automazioni vengono avviate e fermate con la corsa soft. A ogni apertura e chiusura, la centralina controlla la forza necessaria, il tempo di ciclo e il ritardo di chiusura e adatta questi valori al raggiungimento della posizione finale.



AVVERTENZA!

Dopo la corsa di inizializzazione le automazioni devono essere aperte e chiuse più volte affinché la centralina sia in grado di impostare correttamente la corsa dolce per le posizioni finali. A seconda del tipo di cancello, questa procedura può richiedere 5-10 movimenti del cancello.

8. Lasciare il DIP switch 8 in posizione ON.

Riconoscere un errore di programmazione

- Muovere gli azionamenti senza corsa soft.
 - Il LED «Status» lampeggia in entrambe le posizioni finali.
1. Eseguire l'azzeramento della centralina di comando.
 2. Eseguire la programmazione.

Eseguire l'azzeramento della centralina

Resettando la centralina si cancellano tutti i valori programmati (ad es. i valori di forza: forza necessaria per l'automazione per aprire e chiudere la porta, ritardo di chiusura).

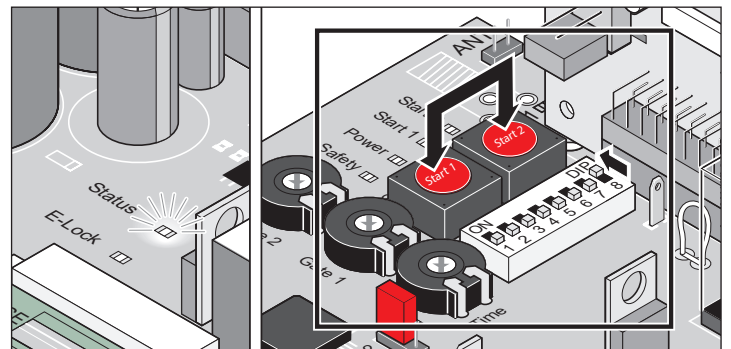

1. Premere e mantenere premuti contemporaneamente i pulsanti a muro (Start 1 + Start 2).
 - ⇒ Il LED «Status» lampeggia.
 - ⇒ Il LED «Status» si spegne.
 - ⇒ Tutti i valori sono stati cancellati.
2. Rilasciare i pulsanti.
 - ⇒ Il LED «Status» lampeggia.
3. Eseguire la programmazione, vedi capitolo «Eseguire la programmazione».

Messa in funzione

Radoricevitore (versione – Somloq Rollingcode)

Norme di sicurezza

- L'operatore non è in alcun modo protetto dalle interferenze di altri dispositivi o impianti di telecomunicazione (ad es. impianti radio autorizzati ad operare sulla stessa gamma di frequenze).
- In caso di problemi di ricezione, sostituire la batteria del telecomando.

Segnali e pulsanti

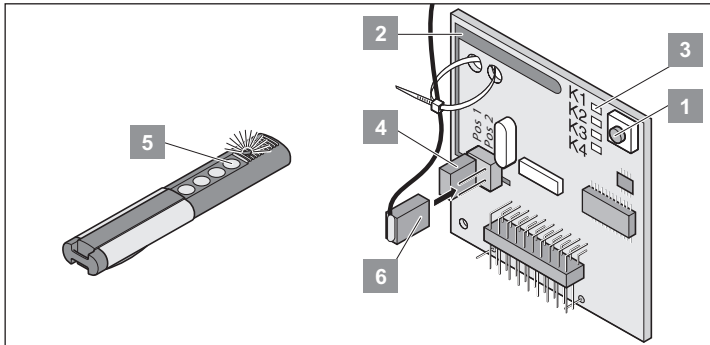

N.	Descrizione
1	Pulsante di programmazione
2	Antenna interna
3	I LED mostrano il canale selezionato K1 = canale radio 1 -> stessa funzione di «Start 1» (impulsi) K2 = canale radio 2 -> stessa funzione di «Start 2» (anta primaria) ! K3 = canale radio 3 -> nessuna funzione ! K4 = canale radio 4 -> nessuna funzione
4	Presca per collegamento antenna esterna (6)
5	Pulsante del radiocomando
6	Antenna esterna

* cfr. capitolo «Apertura e chiusura del cancello».



AVVERTENZA!

Prima della messa in funzione dei telecomandi: Cancellazione della memoria del radoricevitore.

Cancellazione della memoria del radoricevitore

- In caso di smarrimento di un telecomando, per motivi di sicurezza è possibile cancellare tutti i telecomandi dal radoricevitore! Tutti i telecomandi dovranno essere programmati nel radoricevitore.
1. Premere il pulsante di programmazione (1) e tenerlo premuto.
 - ⇒ Dopo 5 secondi lampeggia il LED. Dopo altri 10 secondi si accende il LED.
 - ⇒ Dopo 25 secondi in tutto si accenderanno tutti i LED.
 2. Rilasciare il pulsante di programmazione (1).
 - ⇒ Tutti i LED si spengono. Memoria cancellata.

Programmazione del telecomando

Cancello ad anta singola

- Pulsante 1 sul canale 1.

Cancello a due ante

- Tasto 1 sul canale 1 (entrambe le ante si aprono).
- Tasto 2 sul canale 2 (si apre solo l'anta della porta pedonale).

1. Premere il pulsante di programmazione (1):
 - una volta per il canale 1, il LED «K1» s'illumina.
 - due volte per il canale 2, il LED «K2» s'illumina.
2. Premere uno dei pulsanti del telecomando (5).
 - ⇒ Il telecomando trasmette il codice radio al radoricevitore.
 - ⇒ Quando il codice è stato memorizzato: Il LED si spegne.
3. Interrompere la modalità di programmazione: premere ripetutamente il pulsante di programmazione (1) fino a che tutti i LED sono spenti.



AVVERTENZA!

Se entro 10 secondi non viene inviato alcun codice, il radoricevitore si porta nella modalità di funzionamento normale.

Controllo

1. Premere il pulsante 2.
 - ⇒ Solo l'anta con porta pedonale si apre.
 2. Premere il pulsante 1.
 - ⇒ Entrambe le ante si aprono.
 3. Programmare altri telecomandi: Ripetere la procedura «Programmare il telecomando».
- Il radoricevitore può memorizzare al massimo 112 diversi codici radio (tasti del telecomando).
 - Se l'utente di un garage collettivo si trasferisce e desidera portare con sé il suo telecomando, tutti i codici radio del telecomando devono essere cancellati dal radoricevitore.

Cancellazione dei codici radio

1. Premere il pulsante di programmazione (1) e tenerlo premuto per 5 secondi.
 - ⇒ Il LED «K1» o «K2» lampeggia.
2. Rilasciare il pulsante di programmazione (1).
 - ⇒ Il radoricevitore è in modalità di cancellazione.
3. Premere il pulsante del telecomando del codice radio.
 - ⇒ Il LED si spegne. Cancellazione terminata.

Cancellazione di tutti i codici radio di un canale

1. Premere il pulsante di programmazione (1) e tenerlo premuto per 5 secondi.
 - 1 volta per il canale 1
 - 2 volte per il canale 2
 - ⇒ Il LED del canale lampeggia.
2. Premere il pulsante di programmazione (1) e tenerlo premuto per 10 secondi.
 - ⇒ Il LED del canale si accende.
3. Rilasciare il pulsante di programmazione (1). L'operazione di cancellazione è conclusa.

Messa in funzione

Soluzione dei guasti

Tutti i LED lampeggiano

- Tutte le 112 posizioni di memoria del radiorecettore sono occupate. Se si desidera programmare ulteriori telecomandi è necessario prima cancellare degli altri codici dal radiorecettore.

Il LED è acceso

- Modalità di apprendimento: Radiorecettore attende un codice radio di un telecomando.
- Radiorecettore riceve un codice radio di un telecomando.

Importante per informazioni più dettagliate

Mediante la scansione del codice QR è possibile accedere alle istruzioni per l'uso e il montaggio separate (radiorecettore a 4 canali – Somloq Rollingcode/868,8 MHz/434,42 MHz).



<https://downloads.sommer.eu/?category=40>

Collegamento dell'antenna esterna

- Per prevenire dei carichi meccanici sul radiorecettore, installare sul cavo dell'antenna un fermacavo.
- Se la portata dell'antenna interna non dovesse risultare sufficiente, si può ricorrere ad un'antenna esterna.
- Inserire il cavo di collegamento dell'antenna esterna.
- Individuare con l'utente la posizione di installazione dell'antenna.

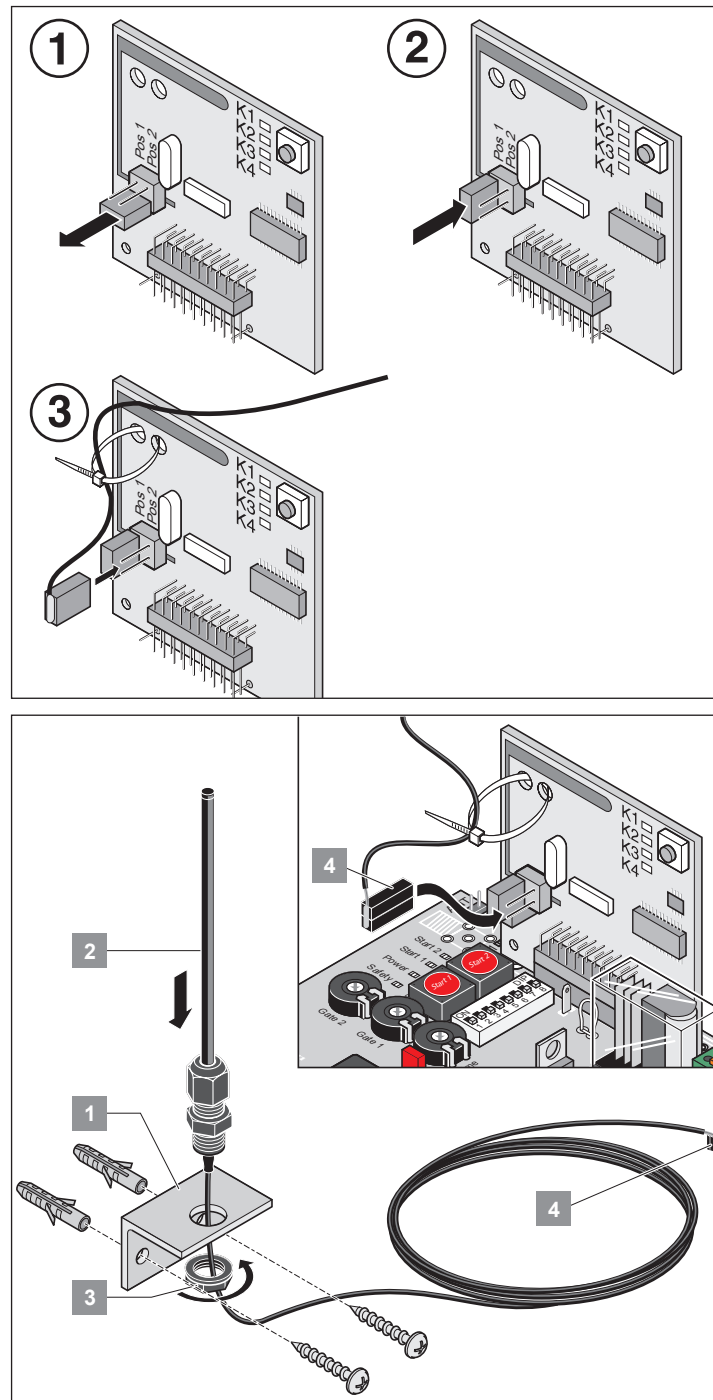

Messa in funzione

Radoricevitore (versione – SOMloq2)

Informazioni su SOMloq2

Grazie al trasferimento dati bidirezionale tra trasmettitore e ricevitore possono essere realizzate numerose funzioni. La speciale codifica assicura che la trasmissione dei dati avvenga in modo affidabile e a prova di intercettazioni. Non sono necessarie antenne dedicate o altre installazioni.



i **AVVERTENZA!**
Il ricevitore è compatibile con SOMlink!

Avvertenze sulla sicurezza

- ! ATTENZIONE!**
- È severamente vietato aprire il dispositivo. L'apertura del dispositivo comporta la decadenza della garanzia.
 - I dispositivi difettosi possono essere riparati solo da personale autorizzato dal produttore.
 - Per la sicurezza di funzionamento dovranno essere rispettate le norme di sicurezza applicabili a questo impianto! Per informazioni in merito rivolgersi alle associazioni di categoria e agli enti competenti.

Uso conforme

- In impianti che comportano un rischio di infortuni, il controllo remoto può avvenire solo in presenza di un contatto visivo diretto!
- È vietato l'utilizzo del controllo remoto in dispositivi e impianti a elevato rischio d'infortunio (ad es. impianti di sollevamento)!
- L'utilizzo di questo dispositivo di comando a distanza è consentito esclusivamente per apparecchi e impianti nei quali un eventuale malfunzionamento del radiocomando o del radoricevitore non comporta rischi per persone, animali o cose o nei quali tali rischi sono annullati da altri dispositivi di sicurezza.
- Il responsabile dell'impianto non è in alcun modo protetto dalle interferenze di altri impianti o terminali di telecomunicazione (ad es. anche di impianti radio autorizzati ad operare sulla stessa gamma di frequenze).
- Dopo un'interruzione di corrente (ad es. caduta della tensione) il radoricevitore mette tutte le uscite in posizione **OFF**. Riattivare un impianto di allarme controllato dopo un'interruzione di corrente o proteggerlo mediante una batteria tampone.

Segnali e pulsanti

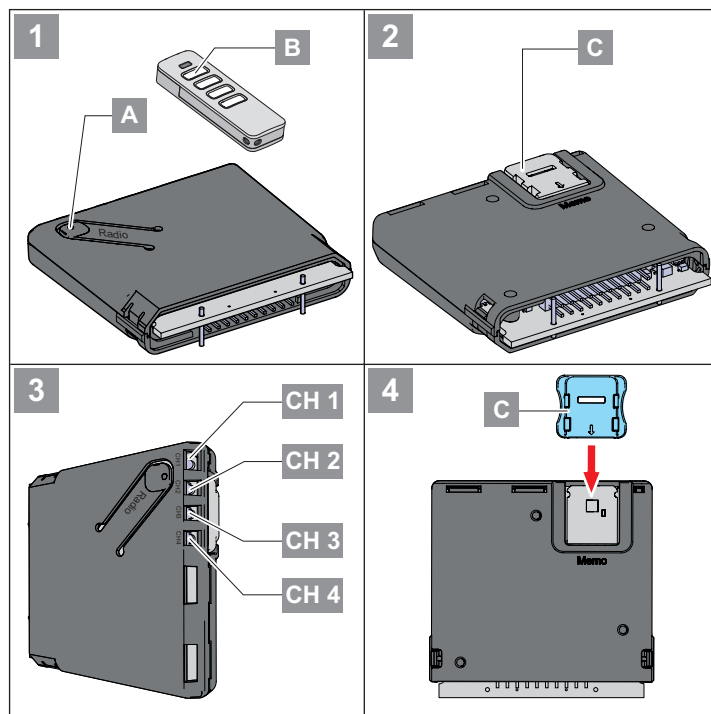

- i** **AVVERTENZA!**
- Se durante i primi 30 secondi non viene riconosciuta la pressione di un pulsante del radiocomando, il LED del canale radio (CH) selezionato si spegne e la modalità programmazione viene terminata.

1. Selezionare il canale radio (CH) desiderato premendo più volte il pulsante radio (A) della centralina.

	1x	2x	3x	4x
LED				
CH 1				
CH 2				
CH 3				
CH 4				

LED	Descrizione
	I LED mostrano il canale selezionato
CH 1	Canale radio 1 -> stessa funzione di «Start 1» (impulsi)
CH 2	Canale radio 2 -> stessa funzione di «Start 2» (anta primaria)
CH 3	Canale radio 3 -> nessuna funzione
CH 4	Canale radio 4 -> nessuna funzione

Messa in funzione

Programmazione trasmettitore



AVVERTENZA!

Durante la programmazione il trasmettitore deve trovarsi in prossimità del ricevitore!

1. Premere brevemente il pulsante **(A)**.
 - 1 volta per il canale 1,
⇒ Il LED CH 1 si accende in verde.
 - 2 volte per il canale 2,
⇒ Il LED CH 2 si accende in verde.
 - 3 volte per il canale 3,
⇒ Il LED CH 3 si accende in verde.
 - 4 volte per il canale 4,
⇒ Il LED CH 4 si accende in verde.

⇒ Se entro 30 secondi non viene inviato alcun comando, il radiorecettore passa in modalità di funzionamento normale.

⇒ Interrompere la modalità di programmazione: Premere ripetutamente il pulsante di programmazione **(A)** fino a quando tutti i LED sono spenti.
2. Mantenere premuto il pulsante del radiocomando desiderato **(B)** fino a quando il LED del canale selezionato lampeggia brevemente prima di spegnersi.
 - ⇒ Termine della programmazione.
3. Per programmare altri radiocomandi su questo radiorecettore, ripetere i passaggi 1–2.

Installazione di accessori

È consentito esclusivamente il collegamento di accessori **SOMMER**.

Programmazione via radio (HFL)

Funzione

Un radiocomando già programmato è in grado di commutare il ricevitore in modalità di programmazione via radio. In questo modo, è possibile programmare altri radiocomandi senza dover premere il tasto **(A)** sul ricevitore. L'assegnazione dei pulsanti del radiocomando **A (fig. HFL)** (che ha attivato il ricevitore) viene utilizzata anche per il radiocomando **(B)** da programmare. Entrambi i radiocomandi devono trovarsi nella zona di copertura del radiorecettore.



AVVERTENZA!

La programmazione via radio è consigliata se si utilizzano radiocomandi identici!

Se si utilizzano tipi di radiocomandi diversi, verrà trasmesso solo il primo comando del radiocomando 1 nel radiocomando 2.

Procedura

1. Premere i pulsanti (1+2) del radiocomando già programmato **A** per 3–5 secondi fino a quando i LED (CH 1 e CH 2) del ricevitore emettono un flash inverso di colore verde.
2. Rilasciare i pulsanti (1+2).
 - ⇒ Se entro i successivi 30 secondi non viene inviato alcun comando, il radiorecettore entra in modalità di funzionamento normale.
3. Premere un pulsante a piacere sul radiocomando **B**.
 - ⇒ I LED (CH 1–CH 4) sul ricevitore lampeggiano e si spengono.
 - ⇒ I comandi e i pulsanti del radiocomando **B** e del radiocomando **A** sono ora identici.

Funzionamento

1. Premere brevemente il pulsante del trasmettitore **(B)**.
 - ⇒ Il LED del canale programmato si accende per tutto il tempo durante il quale il pulsante viene premuto.
 - ⇒ L'uscita associata viene eccitata.

Cancellazione del tasto dal canale radio

1. Selezionare il canale radio **(A)** e mantenerlo premuto per 15–20 secondi fino a quando il LED del canale selezionato lampeggia con una luce rossa.
2. Rilasciare il pulsante di programmazione **(A)**.
 - ⇒ Per interrompere la cancellazione: premere il pulsante **(A)**, il LED si spegne.
 - ⇒ Se entro 30 secondi non viene inviato alcun comando, il radiorecettore passa in modalità di funzionamento normale.
3. Premere il pulsante del radiocomando di cui deve essere cancellato il comando dal radiorecettore.
 - ⇒ Il LED lampeggia brevemente, quindi si spegne.
 - ⇒ Il radiorecettore passa alla modalità normale; cancellazione terminata.

Cancellare il trasmettitore dal radiorecettore

1. Premere il pulsante **(A)** per 20–25 secondi fino a quando il LED (CH 1) lampeggia in rosso.
2. Rilasciare il tasto **(A)**.
 - ⇒ Per interrompere la cancellazione: premere il pulsante **(A)**, il LED (CH 1) si spegne.
 - ⇒ Se entro 30 secondi non viene inviato alcun comando, il radiorecettore passa in modalità di funzionamento normale.
3. Premere il pulsante del radiocomando che si desidera cancellare dalla memoria del ricevitore.
 - ⇒ Il radiorecettore cancella il trasmettitore, il LED (CH 1) lampeggia rapidamente.
 - ⇒ Il radiorecettore passa alla modalità normale; cancellazione terminata.

Messa in funzione

Cancellazione del canale radio



AVVERTENZA!

Questa operazione non può venire interrotta!

1. Selezionare il canale radio da eliminare con il pulsante **(A)**, quindi tenere premuto il pulsante **(A)** per 25–30 secondi fino a quando il LED del canale selezionato lampeggia con una luce rossa.
2. Rilasciare il tasto **(A)**.
 - ⇒ Il canale viene cancellato dal radiorecettore.
 - ⇒ Il ricevitore passa alla modalità normale; la cancellazione è terminata.

Cancellazione dell'intera memoria del radiorecettore



AVVERTENZA!

Questa operazione non può venire interrotta!

In caso di smarrimento di un trasmettitore, per motivi di sicurezza sarà necessario cancellare il radiorecettore! Quindi, sarà necessario riprogrammare tutti i trasmettitori.

1. Premere il pulsante **(A)** per più di 30 secondi fino a quando i LED (CH 1–CH 4) si accendono contemporaneamente con una luce rossa.
2. Rilasciare il tasto **(B)**.
 - ⇒ Il radiorecettore cancella la memoria.
 - ⇒ Il radiorecettore passa alla modalità normale; cancellazione terminata.

Al raggiungimento della capacità di memoria

Sono disponibili 40 comandi del radiocomando per tutti i canali. Se si cerca di programmare altri trasmettitori, tutti i LED rossi relativi ai canali radio CH 1–4 lampeggiano.

Informazioni su Memo

Con l'accessorio opzionale Memo è possibile estendere la capacità di memoria a 450 comandi. Quando si collega Memo, tutti i trasmettitori disponibili presenti nella memoria interna vengono trasferiti e memorizzati in Memo. Memo deve rimanere collegato alla centralina. Nella memoria interna non saranno più presenti trasmettitori. I trasmettitori memorizzati non possono essere più trasferiti da Memo alla memoria interna. Tutti i canali radio, incluse le posizioni di memoria in Memo, possono essere cancellati.

Installazione di Memo



AVVERTENZA!

Se Memo viene nuovamente rimosso, la memoria del ricevitore si svuota. I radiocomandi dovranno essere riprogrammati!

1. Interrompere l'alimentazione della centralina.
2. Rimuovere il ricevitore dalla centralina.
3. Inserire Memo **(C)** nello slot.
4. Inserire nuovamente il ricevitore nella centralina.
5. Ripristinare l'alimentazione elettrica.
 - ⇒ Adesso vi sono in tutto 450 posizioni di memoria disponibili per radiocomandi.

Mediante la scansione del codice QR è possibile accedere alle istruzioni per l'uso e il montaggio separate (radiorecettoreSOMup4 – SOMloq2/868,95 MHz).



<https://downloads.sommer.eu/?category=36>

Norme di sicurezza

- Non attivare mai un'automazione difettosa.
- Durante l'apertura o la chiusura della porta nell'area di movimento non devono trovarsi bambini, persone, animali o oggetti.
- Il telecomando non può essere utilizzato in prossimità di luoghi o impianti sensibili alle emissioni radio (aeroporti, ospedali, ecc.).
- Azionare il cancello con il telecomando soltanto quando è possibile vederlo direttamente.
- Custodire il telecomando in modo tale da escluderne l'azionamento involontario, ad es. da parte di bambini o animali.
- Utilizzare il comando radio solo dopo aver impostato una tolleranza di forza che non sia pericolosa. La tolleranza di forza deve essere regolata ad un valore minimo tale da escludere il pericolo di ferimento in fase di chiusura.

Sblocco di emergenza in caso di blackout

Vedi capitolo «Bloccare e sbloccare l'automazione».

Modalità di funzionamento normale

In caso di cambiamenti del cancello, la forza necessaria per l'apertura e la chiusura può cambiare.

Esempi di cambiamenti che interessano il cancello:

- danni
- assorbimento di umidità
- abbassamento del suolo
- Differenze climatiche in estate/inverno
- Ostacoli

Riconoscimento degli ostacoli

- ⇒ In programma abbiamo diverse tipologie di coste di sicurezza. Sia attive (in caso di contatto attivano il blocco immediato del cancello) che passive (assorbono una parte della massa del cancello in movimento).

Riconoscimento ostacoli mediante fotocellula

ATTENZIONE!
Le fotocellule possono essere utilizzate solo per proteggere le cose. L'uso di fotocellule per la protezione di persone non è consentito!

- Cablare la fotocellula come indicato nel capitolo «Montaggio».

AVVERTENZA!
Affinché il riconoscimento degli ostacoli possa funzionare è necessario aver eseguito correttamente la programmazione.

La tolleranza per la forza necessaria per l'apertura e la chiusura può essere impostata mediante il potenziometro.

- Quando la forza necessaria supera per difetto o per difetto la tolleranza impostata, la centralina impara automaticamente questo valore.
- Se la forza necessaria supera la tolleranza impostata (ad es. in presenza di un ostacolo), l'automazione si ferma e si muove brevemente in direzione opposta. Il disinserimento della forza con inversione di marcia è una misura di sicurezza.

Funzionamento in estate/inverno

Le diverse condizioni ambientali tra inverno ed estate possono avere delle ripercussioni sulle automazioni.

- La forza richiesta è diversa per l'apertura e la chiusura.
- Il cancello inverte la direzione senza la presenza evidente di un ostacolo.
- Le posizioni finali delle ante cambiano.

Se il cancello non dovesse aprirsi o chiudersi oppure dovesse invertire la direzione senza la presenza evidente di un ostacolo:

1. Eseguire l'azzeramento della centralina di comando, vedi capitolo «Azzeramento della centralina di comando».
2. Eseguire la programmazione, vedi capitolo «Eseguire la programmazione».

Se le posizioni finali si sono spostate:

1. Regolare il finecorsa.

Aprire e chiudere la porta

Premesse

- Spostare il DIP switch 8 su ON.
- Programmazione eseguita.
- Telecomando programmato: pulsante a muro 1 su canale K1, pulsante 2 su canale K2.

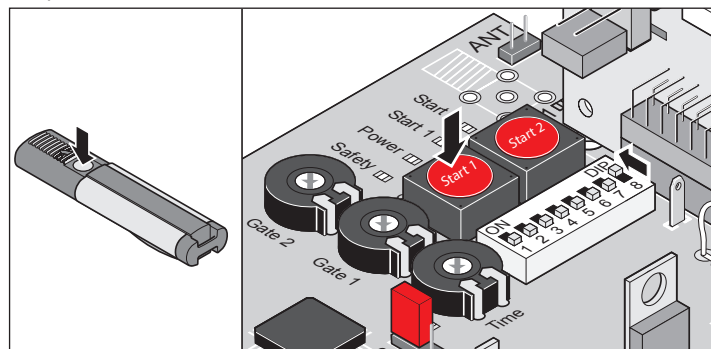

Cancello ad anta singola

1. Premere il pulsante a muro (Start 1) o il pulsante del telecomando (pulsante 1).
 - ⇒ La porta si apre fino alla posizione finale «Porta APERTA» – LED «Limit 1 open» e LED «Limit 1 close» si accendono. I LED «Close» e «Status» si accendono.
 - ⇒ Posizione finale «Porta APERTA» raggiunta – LED «Limit 2 open», LED «Limit 1 open» e LED «Limit 1 close» sono accesi. I LED «Close» e «Status» si spengono.

Cancello a due ante – entrambe le ante

1. Premere il pulsante a muro (Start 1) o il pulsante del telecomando (pulsante 1).
 - ⇒ L'anta con porta pedonale si apre.
 - ⇒ L'anta con la battuta si apre con un ritardo di circa 3 secondi – LED «Open» e LED «Status» sono accesi.
 - ⇒ Posizione finale «Porta APERTA» raggiunta – LED «Limit 1 open» e LED «Limit 2 open» sono accesi. I LED «Close» e «Status» si spengono.
2. Premere il pulsante a muro (Start 1) o il pulsante del telecomando (pulsante 1).
 - ⇒ L'anta con la battuta si chiude.
 - ⇒ L'anta primaria si chiude con un ritardo oppure simultaneamente (a seconda del tipo di installazione) – LED «Close» e LED «Status» sono accesi.
 - ⇒ Posizione finale «Porta CHIUSA» raggiunta – LED «Limit 1 close» e LED «Limit 2 close» sono accesi. I LED «Close» e «Status» si spengono.

Cancello a due ante – anta con porta pedonale

1. Premere il pulsante a muro (Start 2) o il pulsante del telecomando (pulsante 2).
 - ⇒ La porta si apre fino alla posizione finale «Porta APERTA» – LED «Open», LED «Status» e LED «Limit 1 close» si accendono.
 - ⇒ Posizione finale «Porta APERTA» raggiunta – LED «Limit 2 open» e LED «Limit 1 close» sono accesi. I LED «Close» e «Status» si spengono.
2. Premere il pulsante a muro (Start 2) o il pulsante del telecomando (pulsante 2).
 - ⇒ La porta si chiude fino alla posizione finale «Porta CHIUSA» – LED «Close», LED «Status» e LED «Limit 1 close» si accendono.
 - ⇒ Posizione finale «Porta CHIUSA» raggiunta – LED «Limit 1 close» e LED «Limit 2 close» sono accesi. I LED «Close» e «Status» si spengono.

Funzioni e collegamenti

Norme di sicurezza

➤ Osservare i requisiti richiesti ai cavi:

Proprietà	Valore	Morsetti
Diametro	0,25–2,5 mm ²	Tutti i morsetti
Lunghezza massima	10 m	Da 5 a 10 35 + 36
Lunghezza massima	30 m	Da 21 a 34

Jumper

Selezionare cancello ad anta singola o a due ante.

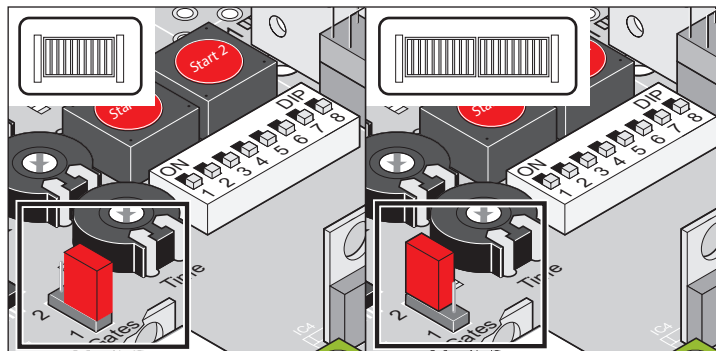

Denominazione	Descrizione
Gates 1/2	Anta singola: Jumper sui pin inferiori o rimuovere Due ante: Jumper sui pin superiori

Impostare cancello ad anta singola o a due ante (jumper)

1. Eseguire l'azzeramento della centralina di comando.
2. Modificare il collegamento del jumper.
3. Eseguire l'azzeramento della centralina di comando.
4. Eseguire la programmazione.

Pulsante su centralina

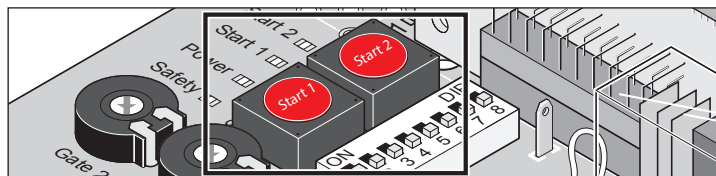

Denominazione	Descrizione
Start 1	Pulsante a impulsi <ul style="list-style-type: none"> • Apre entrambe le ante. • Ferma anta con porta pedonale in movimento. • Anta con il porta pedonale aperta: Apre anta con battuta. • Sequenza: Apertura – Stop – Chiusura – Stop – Apertura...
Start 2	Pulsante porta pedonale <ul style="list-style-type: none"> • Apre anta con porta pedonale. • Sequenza: Apertura – Stop – Chiusura – Stop – Apertura...



AVVERTENZA!

Il pulsante (Start 2) funziona solo se l'anta con battuta è completamente chiusa.

Potenzimetro per lunghezza anta

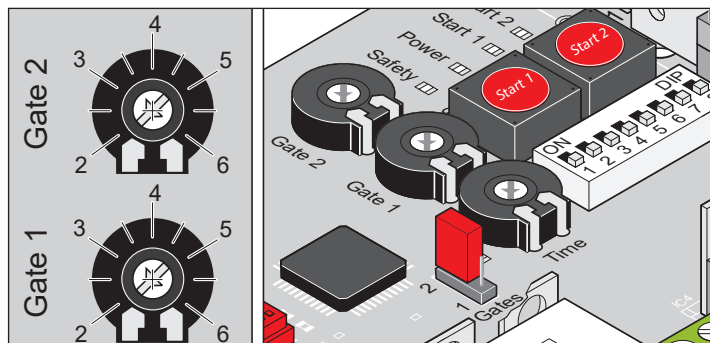

La lunghezza dell'anta viene impostata con i potenziometri «Gate 1» (M1/anta con battuta) + «Gate 2» (M2/anta con porta pedonale).

La lunghezza dell'anta determina la velocità e la tolleranza di forza dell'anta.

- Forza massima = forza impostata + tolleranza di forza.

Connettore radio

Connettore per il radiorecettore. Montato alla consegna.

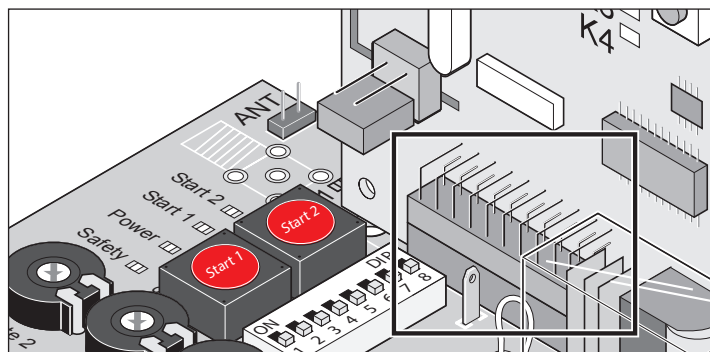

Interfaccia TorMinal

Vedi le istruzioni d'uso TorMinal.

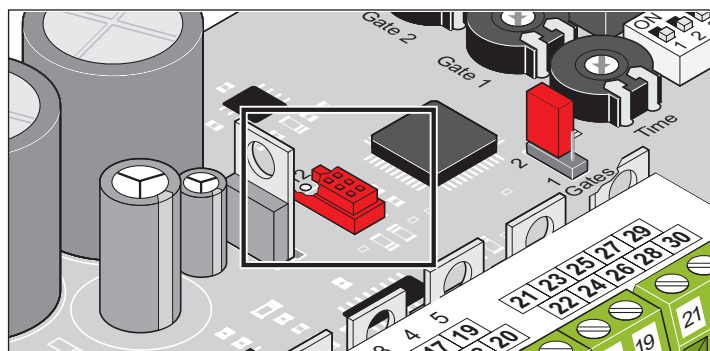

Funzioni e collegamenti

Diodi luminosi (LED)

Indicano lo stato della centralina.

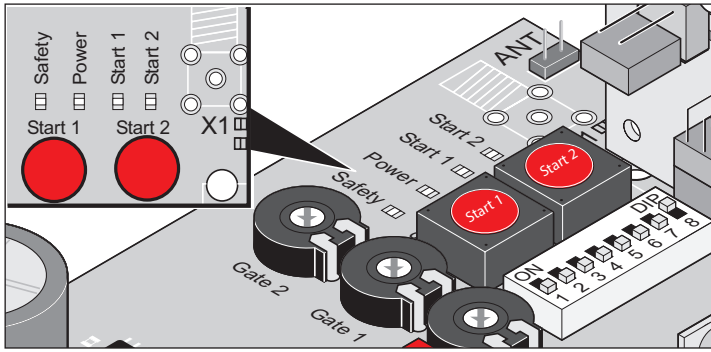

Denominazione	Colore	Stato	Descrizione
Safety	rosso	disattivo	Stand-by
		on	Ingresso di sicurezza interrotto (ad es. fotocellula scattata)

ATTENZIONE! PERICOLO DI FOLGORAZIONE!

Se il fusibile di rete è difettoso, il LED «Power» non si illumina, nonostante vi sia tensione di rete (AC 230 V) nella centralina.

- Prima di eseguire interventi sulla porta o sull'automazione togliere la tensione ed escluderne la riattivazione.

Denominazione	Colore	Stato	Descrizione
Power	verde	disattivo	Alimentazione interrotta
		on	Presenza di tensione di rete
Start 1	giallo	disattivo	Stand-by
		on	Pulsante a muro Start 1/canale radio 1 attivato
Start 2	giallo	disattivo	Stand-by
		on	Pulsante a muro Start 2/canale radio 2 attivato

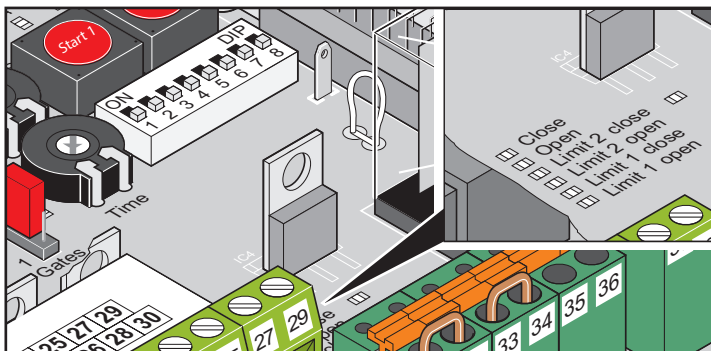

AVVERTENZA!

Se entrambi i LED sono accesi (LED «Limit 2 close» e «Limit 2 open» oppure LED «Limit 1 close» e «Limit 1 open»), non è connesso nessun motore o è connessa un'automazione non consentita. Vedi capitolo «Funzionamento misto».

Denominazione	Colore	Stato	Descrizione
Close	giallo	disattivo	Stand-by
		on	Il cancello si chiude
Open	giallo	disattivo	Stand-by
		on	La porta si apre
Limit 2 close (CHIUSO) (M 2)	rosso	disattivo	Stand-by
		on	<ul style="list-style-type: none"> • Finecorsa «porta CHIUSA» attivo • Funzionamento misto non consentito • Nessun motore collegato
Limit 2 open (APERTO) (M 2)	rosso	disattivo	Stand-by
		on	<ul style="list-style-type: none"> • Finecorsa «porta APERTA» attivato • Funzionamento misto non consentito • Nessun motore collegato
Limit 1 close (CHIUSO) (M 1)	rosso	disattivo	Stand-by
		on	<ul style="list-style-type: none"> • Finecorsa «porta CHIUSA» attivo • Funzionamento misto non consentito • Nessun motore collegato
Limit 1 open (APERTO) (M 1)	rosso	disattivo	Stand-by
		on	<ul style="list-style-type: none"> • Finecorsa «porta APERTA» attivato • Funzionamento misto non consentito • Nessun motore collegato

Funzioni e collegamenti

Chiusura automatica

Per la chiusura automatica sono disponibili due varianti.

Ogni variante dispone di sottovarianti con diverse impostazioni.

Se entrambe le varianti sono attive contemporaneamente, la chiusura completamente automatica sarà quella utilizzata.

Chiusura completamente automatica



AVVERTENZA!

Con modalità a chiusura automatica, osservare la norma EN 12453 (ad es. montare fotocellula).

- Il cancello si chiude solo quando è interamente trascorso l'IDA.
- Comando mediante pulsante a muro o telecomando durante la chiusura:
 - ⇒ Il cancello si apre completamente.
- Comando mediante pulsante a muro o telecomando durante l'intervallo IDA:
 - ⇒ L'IDA riparte da zero.
- Segnale continuo durante l'intervallo IDA:
 - ⇒ L'IDA riparte da zero non appena il segnale continuo è interrotto.

Attivare la chiusura completamente automatica

- Impostare l'IDA (2–120 secondi) con il potenziometro «Time».

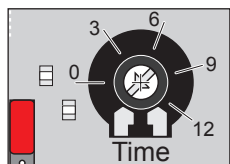

AVVERTENZA!

Ad ogni disinserimento della forza la chiusura completamente automatica è disattivata.

Disattivare la chiusura completamente automatica

- Girare completamente a sinistra il potenziometro «Time».

Sottovariante 1

- Fotocellula interrotta durante la chiusura:
 - ⇒ Il cancello si apre completamente (indipendentemente dalla posizione DIP 3).
 - ⇒ Il cancello rimane aperto fino a quando la fotocellula si ripristina.
 - ⇒ L'IDA riparte da zero non appena la fotocellula si ripristina.

Potenziometro «Time»	Impostazione dell'intervallo di apertura
DIP 7	OFF

Sottovariante 2

- Fotocellula interrotta durante l'apertura:
 - ⇒ IDA di 5 secondi.
- Fotocellula interrotta nella posizione finale «porta APERTA»:
 - ⇒ IDA di 5 secondi.
- Fotocellula interrotta durante la chiusura:
 - ⇒ Il cancello si apre completamente (indipendentemente dalla posizione DIP 3).
 - ⇒ Il cancello rimane aperto fino a quando la fotocellula si ripristina.
 - ⇒ IDA di 5 secondi.

Potenziometro «Time»	Impostazione dell'intervallo di apertura
DIP 7	ON

Sottovariante 3

- Fotocellula interrotta durante l'apertura:
 - ⇒ Il cancello rimane fermo fino a quando la fotocellula si ripristina.
 - ⇒ L'IDA riparte da zero non appena la fotocellula si ripristina.
 - ⇒ La posizione del DIP 7 determina l'IDA:
 - DIP 7 ON: IDA di 5 secondi.
 - DIP 7 OFF: l'IDA dipende dal tempo impostato sul potenziometro «Time».
- Fotocellula interrotta durante la chiusura:
 - ⇒ Il cancello si apre completamente (indipendentemente dalla posizione DIP 3).
 - ⇒ Il cancello rimane aperto fino a quando la fotocellula si ripristina.
 - ⇒ L'IDA riparte da zero non appena la fotocellula si ripristina.
 - ⇒ IDA di 5 secondi.

Potenziometro «Time»	Impostazione dell'intervallo di apertura
DIP 7	ON (IDA 5 secondi) OFF (IDA impostato sul potenziometro «Time»).

Chiusura semiautomatica

- Comando mediante pulsante a muro o telecomando durante l'intervallo IDA:
 - ⇒ Il cancello può essere chiuso prima del tempo inizialmente previsto.
 - ⇒ L'IDA riparte da zero.
- Segnale continuo durante l'intervallo IDA:
 - ⇒ L'IDA riparte da zero non appena il segnale continuo è interrotto.
- Fotocellula interrotta:
 - ⇒ IDA di 5 secondi.
- Posizione finale «porta APERTA» raggiunta:
 - ⇒ IDA di 60 secondi.

Impostazioni di fabbrica, possono essere modificate con Torminal.

Attivare la chiusura semiautomatica

- Spostare il DIP switch 7 in posizione ON.

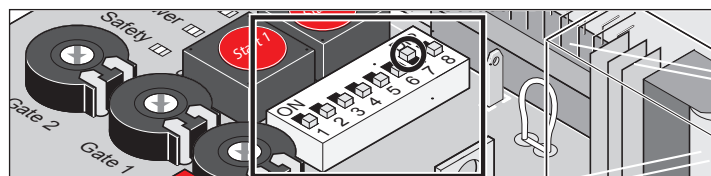

AVVERTENZA!

Se viene appositamente raggiunta una posizione intermedia (mediante pulsante a muro o telecomando), la chiusura semiautomatica è disattivata, ciò significa che dopo un'interruzione della fotocellula la chiusura non avviene più in modo automatico.

Dopo un nuovo comando di start la chiusura semiautomatica sarà nuovamente attiva.



AVVERTENZA!

Ad ogni disinserimento della forza la chiusura semiautomatica è disattivata.

Funzioni e collegamenti

Sottovariante 1

- Fotocellula interrotta durante l'apertura:
 - ⇒ Il cancello continua ad aprirsi fino a raggiungere la posizione finale «porta APERTA».
 - ⇒ Posizione finale «porta APERTA» raggiunta:
 - ⇒ L'IDA riparte da zero non appena la fotocellula si ripristina.
 - ⇒ IDA di 5 secondi.
- Fotocellula interrotta durante la chiusura:
 - ⇒ Il cancello si apre completamente (indipendentemente dalla posizione DIP 3).
 - ⇒ Il cancello rimane aperto fino a quando la fotocellula si ripristina.
 - ⇒ L'IDA riparte da zero non appena la fotocellula si ripristina.
 - ⇒ IDA di 5 secondi.

Potenziometro «Time»	Battuta di sinistra (disattivata)
DIP 7	ON (IDA 5 secondi)
DIP 1	«OFF» (nessuna reazione all'attivazione dell'ingresso di sicurezza con «porta APERTA»)

Sottovariante 2

- Fotocellula interrotta durante l'apertura:
 - ⇒ La porta si ferma.
 - ⇒ L'IDA riparte da zero non appena la fotocellula si ripristina.
 - ⇒ IDA di 5 secondi.
 - ⇒ Il cancello si chiude allo scadere dell'IDA.
- Fotocellula interrotta durante la chiusura:
 - ⇒ Il cancello si apre completamente.
 - ⇒ Il cancello rimane aperto fino a quando la fotocellula si ripristina.
 - ⇒ L'IDA riparte da zero non appena la fotocellula si ripristina.
 - ⇒ IDA di 5 secondi.

Potenziometro «Time»	Battuta di sinistra (disattivata)
DIP 7	ON (IDA 5 secondi)
DIP 1	ON (Reazione all'attivazione dell'ingresso di sicurezza con «porta APERTA»)

Fusibili

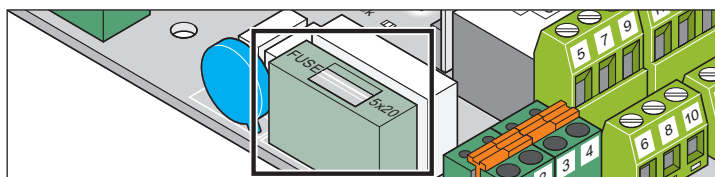

Denominazione	Portata	Descrizione
F1	1,6 A ritardato	Cavo di alimentazione AC 230 V

Collegamento trasformatore

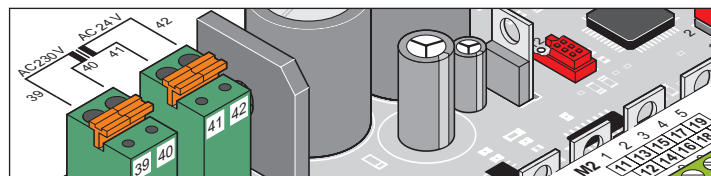

Morsetto	Denominazione	Descrizione
39	AC 230 V	Cavo di rete (avvolgimento primario), marrone
40		
41	AC 24 V	Uscita (avvolgimento secondario): Cavo per la centralina, bianco
42		

Elettroserratura DC 24 V

- Eseguire l'azzeramento della centralina di comando prima dell'installazione.
- Al termine del montaggio, regolare la posizione finale porta «CHIUSA/close».
- Osservare la distanza tra serratura e lamiera: min. 4 mm e max. 6 mm.
- Osservare la polarità dell'elettroserratura.
- Montare la serratura in posizione orizzontale. In caso contrario potrebbe incastrarsi durante l'apertura o la chiusura.

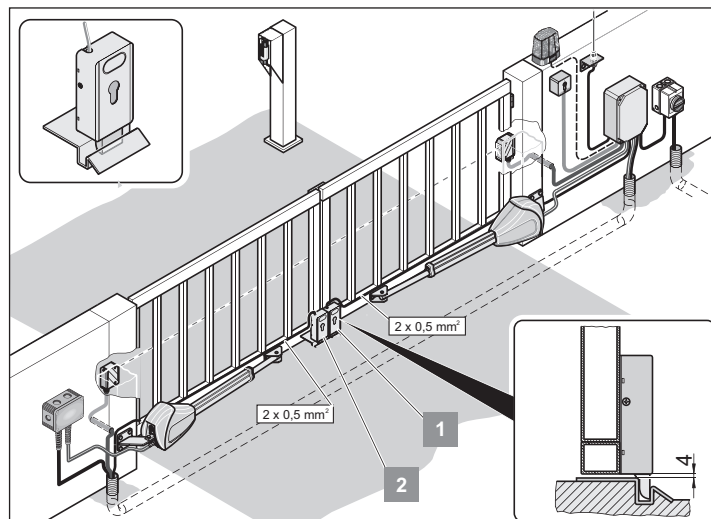

Funzioni e collegamenti

Collegare le elettroserrature

Disponibile come accessorio.



AVVERTENZA!

L'elettroserratura viene alimentata da una tensione unidirezionale, non regolata. La tensione del trasformatore sotto carico può variare da DC 22–32 V.

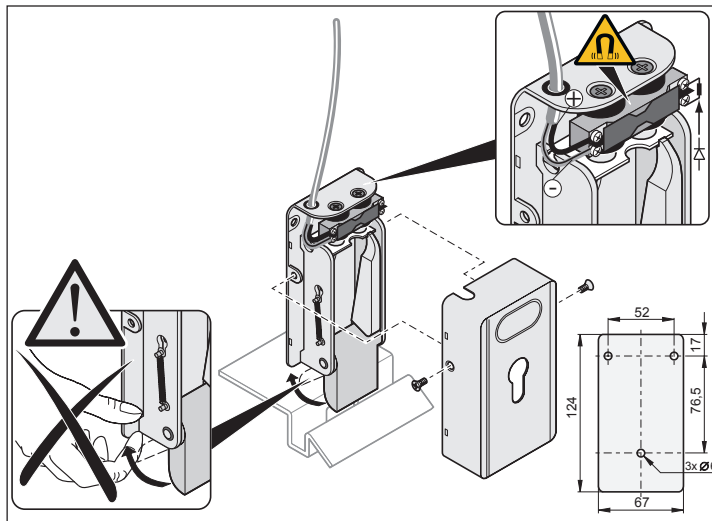
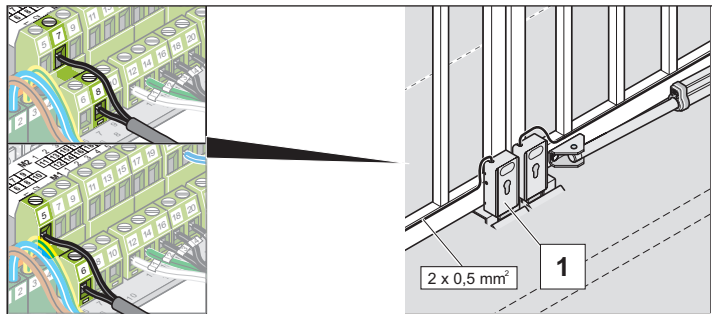

Morsetto	Denominazione	Descrizione
5	DC 24 V	Collegamento a DC 24 V, elettroserratura con capacità max. 15 W (non stabilizzato DC 22–32 V).
6		
7	DC 24 V	Collegamento a DC 24 V, elettroserratura con capacità max. 15 W (non stabilizzato DC 22–32 V).
8		

Collegare il lampeggiatore

Disponibile come accessorio.



AVVERTENZA!

Il lampeggiatore viene alimentato da una tensione unidirezionale, non regolata. La tensione del trasformatore sotto carico può variare da DC 22–32 V.

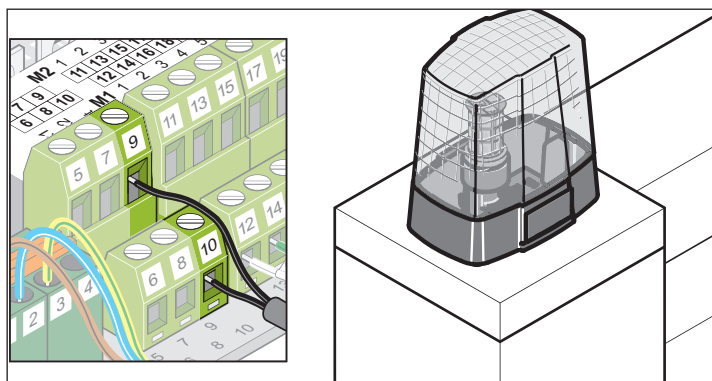

Impostazione della funzione, vedi capitolo «DIP switch» DIP 5.

La modalità sempre acceso può essere impostata con il TorMinal.

Morsetto	Denominazione	Descrizione
9	DC 24 V	Collegamento a DC 24 V, lampeggiante con capacità max. 24 W (non stabilizzato DC 22–32 V).
10		

Collegamento del pulsante a muro

Successione degli impulsi: APERTO-STOP-CHIUSO



ATTENZIONE!

Utilizzare il collegamento solo per contatti di chiusura a potenziale zero. Tensioni esterne possono causare forti scariche e danneggiare anche irreparabilmente la centralina.

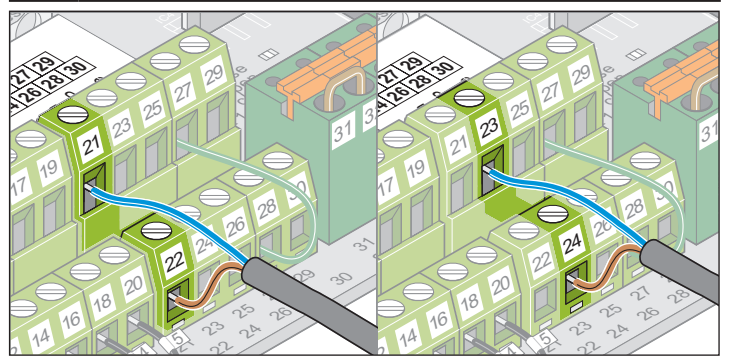

Morsetto	Denominazione	Descrizione
21	GND	Collegamento per l'attuatore per l'attivazione di una o di entrambe le ante.
22	Segnale	
23	GND	Collegamento per attuatore per attivazione dell'anta con porta pedonale.
24	Segnale	

- Cannello ad anta singola: I pulsanti a muro Start 1 e Start 2 hanno la stessa funzione.
- Cannello a due ante: Il contatto pulsante 2 viene utilizzato per la funzione della porta pedonale.

Contatto pulsante 1

- Cannello ad anta singola: Pulsante sui morsetti 21 + 22 o 23 + 24
- Cannello a due ante: Pulsante sui morsetti 21 + 22

Contatto pulsante 2

- Anta con porta pedonale morsetto 23 + 24
- Entrambe le ante 21 + 22

Funzioni e collegamenti

Collegamento selettore a chiave



ATTENZIONE!

L'operatore non deve sostare nell'area di movimento della porta e deve avere una visuale diretta sulla stessa quando aziona il selettore a chiave.

- Non posare mai il cavo del pulsante a muro a fianco di altri cavi elettrici. Ciò potrebbe causare interferenze e malfunzionamenti della centralina.
- Fissare bene il cavo del pulsante a muro.
- Montare il selettore a chiave in un luogo facilmente accessibile.

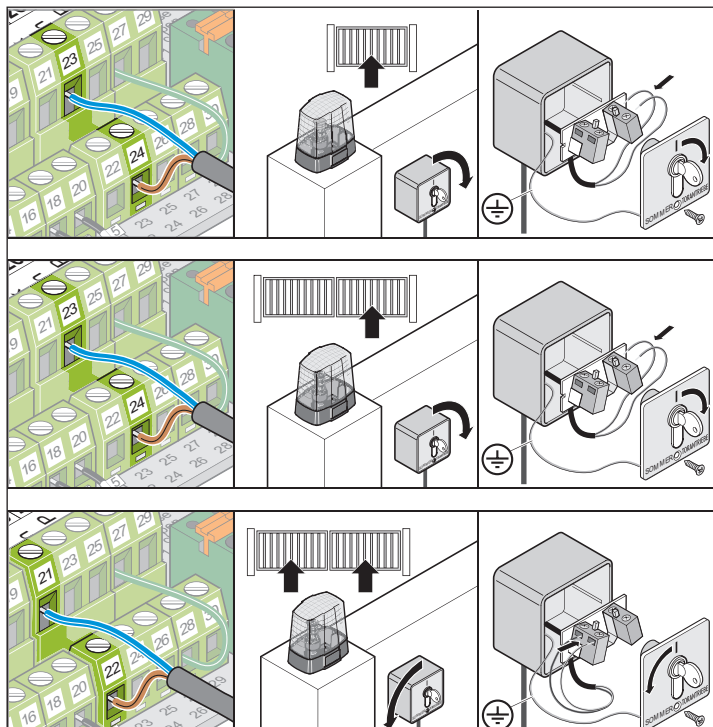

Collegamento del pulsante a muro (apertura definita)



ATTENZIONE!

Utilizzare il collegamento solo per contatti di chiusura a potenziale zero. Tensioni esterne possono causare forti scariche e danneggiare anche irreparabilmente la centralina.

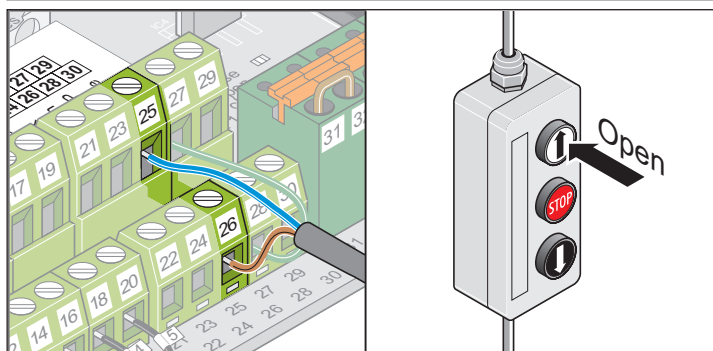

Morsetto	Denominazione	Descrizione
25	GND	Collegamento per l'attuatore per l'attivazione di una o di entrambe le ante, solo «porta APERTA».
26	Segnale	

Collegamento del pulsante a muro (porta STOP)



ATTENZIONE!

Utilizzare il collegamento solo per contatti di apertura a potenziale zero. Tensioni esterne possono causare forti scariche e danneggiare anche irreparabilmente la centralina.

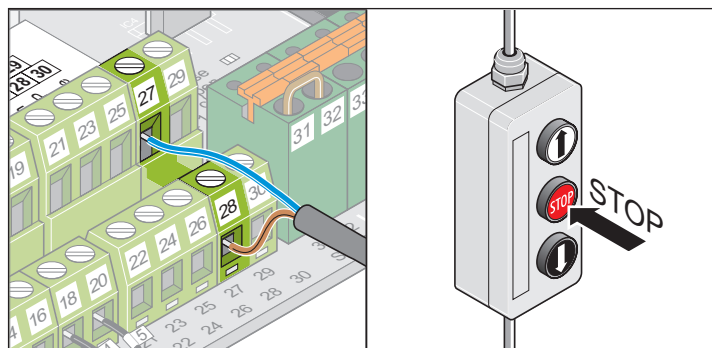

Prima di eseguire il collegamento rimuovere i ponticelli.

Morsetto	Denominazione	Descrizione
27	Segnale	Collegamento per l'attuatore per l'attivazione di una o di entrambe le ante, solo «porta STOP».
28		

Collegamento del pulsante a muro (chiusura definita)



ATTENZIONE!

Utilizzare il collegamento solo per contatti di chiusura a potenziale zero. Tensioni esterne possono causare forti scariche e danneggiare anche irreparabilmente la centralina.

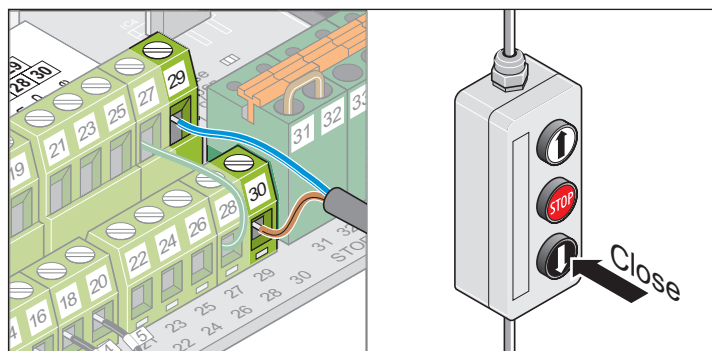

Morsetto	Denominazione	Descrizione
29	GND	Collegamento per l'attuatore per l'attivazione di una o di entrambe le ante, solo «porta CHIUSA».
30	Segnale	

Funzioni e collegamenti

Collegamento dell'arresto di emergenza

ATTENZIONE!
 Utilizzare il collegamento solo per contatti NC a potenziale zero. Tensioni esterne possono causare forti scariche e danneggiare anche irreparabilmente la centralina.

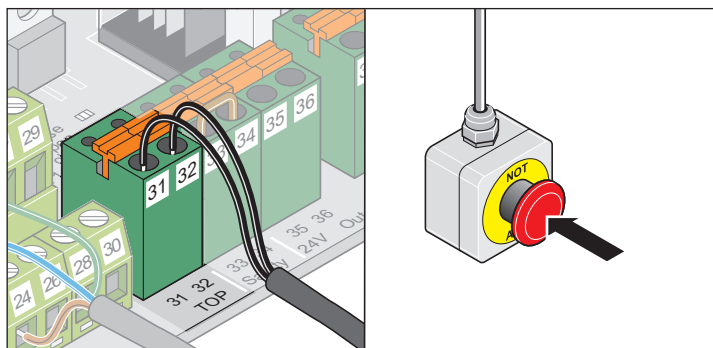

Prima di eseguire il collegamento rimuovere i ponticelli.

Morsetto	Denominazione	Descrizione
31	Segnale	L'arresto di emergenza interrompe tutte le funzioni della centralina comprensiva della modalità uomo presente.
32		

Collegamento della fotocellula a 2 fili

Disponibile come accessorio.

ATTENZIONE!
 Utilizzare il collegamento solo per contatti NC a potenziale zero. Tensioni esterne possono causare forti scariche e danneggiare anche irreparabilmente la centralina.

AVVERTENZA!
 Con modalità a chiusura automatica, osservare la norma EN 12453 (montare fotocellula).

Stato alla consegna: Ponte tra morsetti 33 + 34.

Prima di eseguire il collegamento rimuovere i ponticelli.

DIP switch 2 «ON».

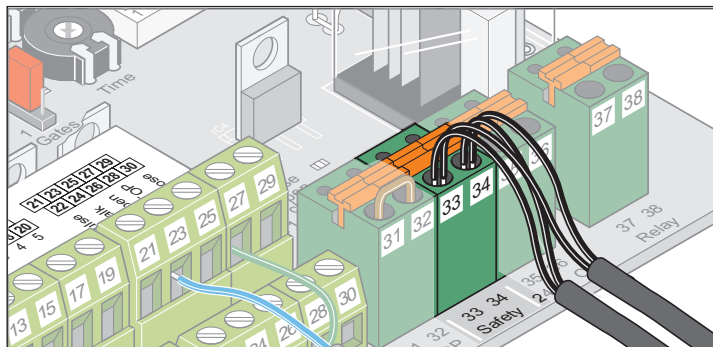

Morsetto	Denominazione	Descrizione
33	GND	Collegamento della fotocellula a 2 fili (protetta contro l'inversione della polarità). Se il collegamento non viene utilizzato, eseguire un ponte tra i morsetti (stato alla consegna).
34	Segnale	

Collegamento della fotocellula a 4 fili

Disponibile come accessorio.

ATTENZIONE!
 Utilizzare il collegamento solo per contatti NC a potenziale zero. Tensioni esterne possono causare forti scariche e danneggiare anche irreparabilmente la centralina.

AVVERTENZA!
 Con modalità a chiusura automatica, osservare la norma EN 12453 (montare fotocellula).

Stato alla consegna: Ponte tra morsetti 33 + 34.

Prima di eseguire il collegamento rimuovere i ponticelli.

DIP switch 2 «OFF».

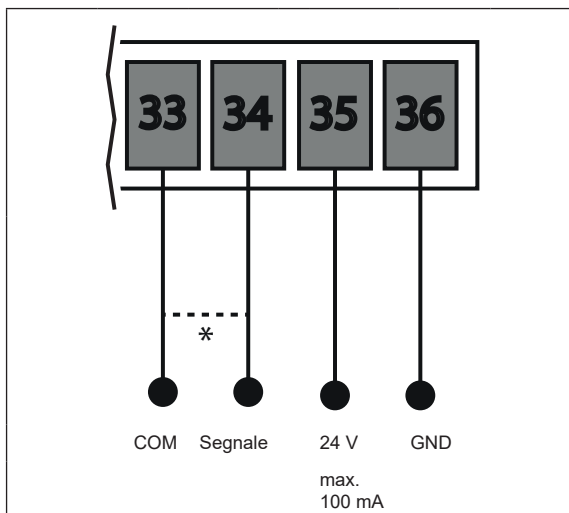

Morsetto	Denominazione	Descrizione
33	GND	Collegamento dispositivo di sicurezza
34	Segnale	• Fotocellula Se il collegamento non viene utilizzato, eseguire un ponte tra i morsetti (stato alla consegna).
35	DC 24 V max. 100 mA	Uscita DC 24 V, max. 100 mA Alimentazione fotocellula per trasmettitore e ricevitore.
36	GND	

Connettere un carico esterno

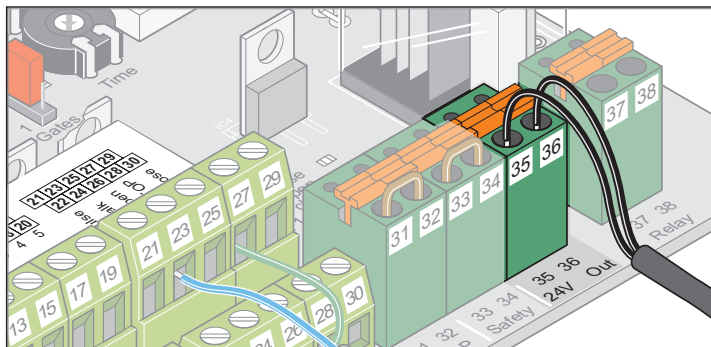

Morsetto	Denominazione	Descrizione
35	DC 24 V max. 100 mA	Uscita DC 24 V, max. 100 mA
36	GND	

Funzioni e collegamenti

Collegamento contatto relè a potenziale zero

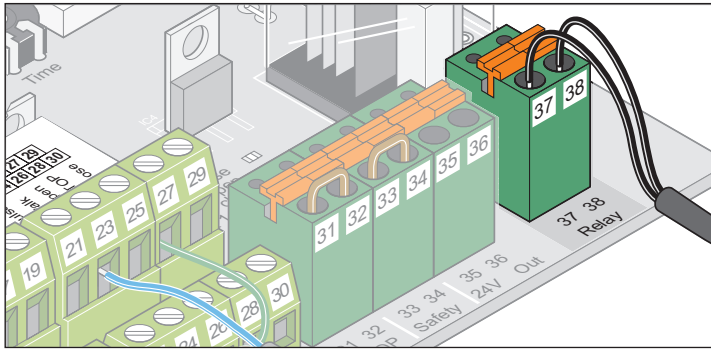

Morsetto	Denominazione	Descrizione
37	Contatto relè a potenziale zero	Collegamento ad es. luce max. AC/DC 24 V.
38		

Collegamento motore

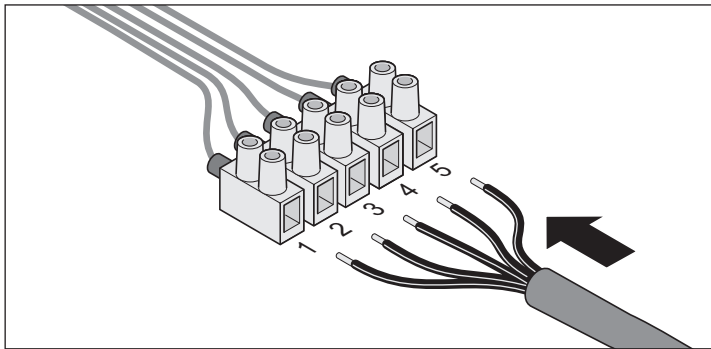

Numero cavo	Colore cavo	Descrizione
1	verde	Motore
2	bianco	Motore
3	blu	Finecorsa porta «CHIUSA/close»
4	giallo	Finecorsa porta «APERTA/open»
5	blu + giallo	Massa Finecorsa porta «APERTA/open» e finecorsa porta «CHIUSA/close»

Collegamento kit cavi di collegamento

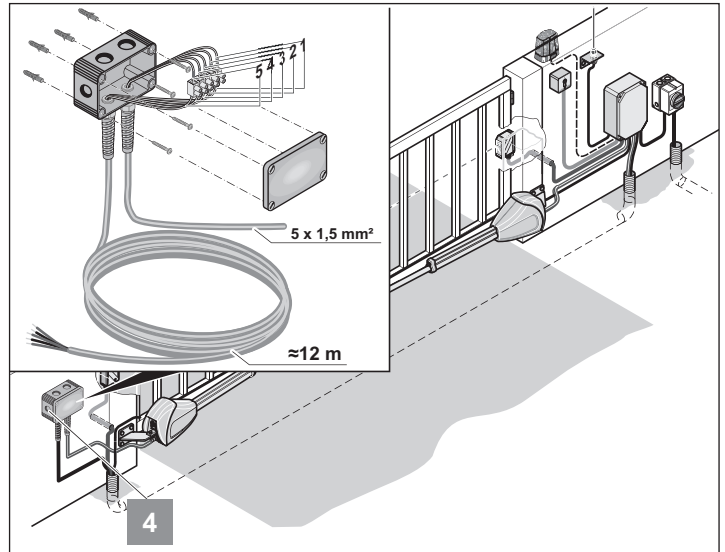

1. Fissare la scatola di derivazione al pavimento (ad es. in calcestruzzo, muratura, legno ecc.).
2. Collegare i cavi con lo stesso numero:
 - 1 : 1
 - 2 : 2
 - ecc.
3. Serrare bene le viti. In caso contrario nella scatola di derivazione potrebbe infiltrarsi umidità.
4. Chiudere la scatola di derivazione.

Interruttore principale

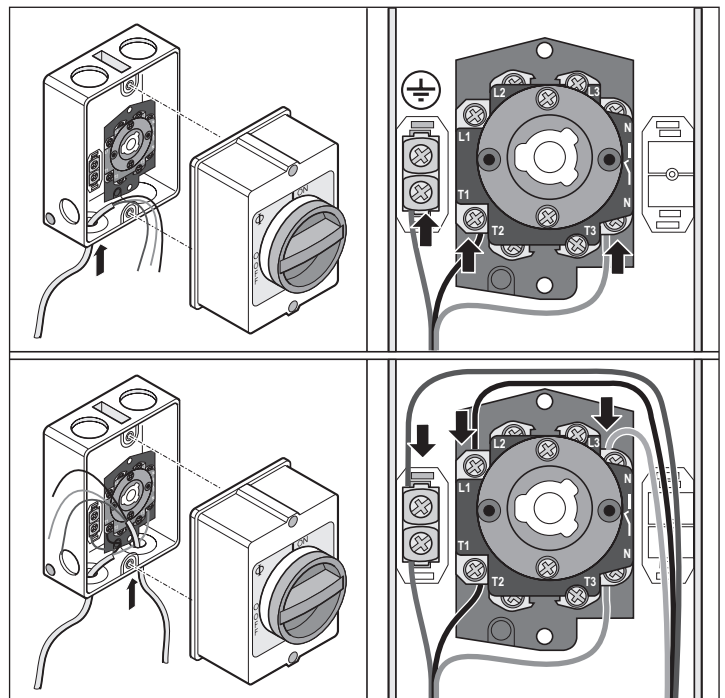

Cura e manutenzione

Norme di sicurezza



PERICOLO!

Non lavare mai l'automazione o l'alloggiamento della centralina con il getto d'acqua di un tubo flessibile o di un'idropulitrice.

- Non utilizzare soluzioni alcaline o acidi per la pulitura.
- Eliminare le tracce di sporco dall'azionamento. Se necessario, strofinare un panno asciutto sull'attuatore.
- Controllare regolarmente la presenza di insetti sull'alloggiamento della centralina e, se necessario, pulire.
- Controllare regolarmente la presenza di umidità sull'alloggiamento della centralina e, se necessario, asciugare.
- Verificare che tutte le viti di fissaggio delle staffe siano ben serrate. Serrare le viti non chiuse saldamente.
- Controllare che il coperchio dell'alloggiamento sia ben chiuso.

Verifiche periodiche

I dispositivi di sicurezza devono essere controllati a intervalli regolari, avendo cura di non superare un periodo massimo di sei mesi e, in ogni caso, entro i limiti previsti per la manutenzione del cancello dalla norma EN 12453-1/2.

Ogni 4 settimane verificare il corretto funzionamento dei dispositivi di sicurezza sensibili alla pressione (ad esempio, le coste di sicurezza), come previsto dalla norma EN 60335-2-103.

Verifica	Reazione	si/no	Possibile causa	Intervento
Disinserimento della forza				
Fermare con la mano l'anta durante la chiusura. Non trattenere l'anta.	Il cancello si ferma e inverte la direzione in presenza di leggera contrapposizione al suo movimento?	si		Non richiede alcun intervento.
		no	Tolleranza di forza impostata troppo alta.	Ridurre la tolleranza di forza: <ul style="list-style-type: none"> • Aprire e chiudere prima la porta completamente per due volte, controllandolo a vista. • Girare il potenziometro «Gate 1» o «Gate 2» verso sinistra finché la verifica darà esito positivo.
			Centralina difettosa.	<ul style="list-style-type: none"> • Mettere fuori servizio l'impianto ed escluderne la riattivazione. • Contattare il centro assistenza!
Sblocco di emergenza				
Procedura descritta in «Bloccaggio e sbloccaggio dell'automazione».	È possibile chiudere e aprire il cancello manualmente? L'automazione può essere sbloccata?	si		Non richiede alcun intervento.
		no	Cerniere arrugginite.	Lubrificare le cerniere.
Costa di sicurezza, se installata				
Aprire/chudere la porta azionando la costa.	Il cancello reagisce come da impostazione dei DIP switch 1, 2 o 3?	si		Non richiede alcun intervento.
		no	Cavo danneggiato.	<ul style="list-style-type: none"> • Controllare il cablaggio. • Sostituire i cavi danneggiati.
			Morsetto allentato.	Serrare il morsetto.
			DIP switch spostato.	Riposizionare il DIP switch.
			Costa di sicurezza difettosa. Unità di controllo costa di sicurezza difettosa.	<ul style="list-style-type: none"> • Mettere fuori servizio l'impianto ed escluderne la riattivazione. • Contattare il centro assistenza!
Fotocellula, se installata				
Aprire/chudere la porta e interrompere la fotocellula.	Il cancello reagisce come da impostazione dei DIP switch 1, 2 o 3? Il LED «Safety» è acceso?	si		Non richiede alcun intervento.
		no	Cavo danneggiato.	<ul style="list-style-type: none"> • Controllare il cablaggio. • Sostituire i cavi danneggiati.
			Morsetto allentato.	Serrare i morsetti.
			DIP switch spostato.	Riposizionare il DIP switch.
			Fotocellula sporca.	Pulire la fotocellula.
			Fotocellula difettosa.	<ul style="list-style-type: none"> • Mettere fuori servizio l'impianto ed escluderne la riattivazione. • Contattare il centro assistenza!

Smontaggio



AVVERTENZA!

Osservare le norme di sicurezza!
Vedi «Norme di sicurezza» a pagina 3.

La procedura di smontaggio è inversa a quella descritta nel capitolo «Installazione», con l'esclusione delle operazioni di regolazione descritte.

Smaltimento



PERICOLO A CAUSA DI SOSTANZE INQUINANTI!

Una conservazione, un utilizzo o uno smaltimento improprio di batterie ricaricabili, batterie monouso e componenti dell'automazione può mettere in pericolo l'incolumità di persone e animali. Pericolo di lesioni gravi o morte.

- ▶ Tenere batterie ricaricabili e monouso lontano dalla portata di bambini e animali.
- ▶ Tenere batterie ricaricabili e monouso al riparo da agenti chimici, meccanici e termici.
- ▶ Non ricaricare batterie ricaricabili e monouso usate.
- ▶ Non smaltire componenti dell'automazione, batterie ricaricabili e monouso usate insieme ai rifiuti domestici. Le batterie devono essere smaltite correttamente.
- ▶ Le batterie possono contenere sostanze chimiche pericolose che inquinano l'ambiente e mettono in pericolo la salute umana e animale. In particolare, è necessario prestare attenzione quando si maneggiano batterie che contengono litio, in quanto possono anche incendiarsi facilmente se maneggiate in modo improprio.
- ▶ Le batterie monouso e ricaricabili contenute negli apparecchi elettrici che possono essere rimosse in modo non distruttivo devono essere smaltite separatamente.



NOTA!

Questo apparecchio è progettato in conformità alla Direttiva Europea 2012/19/UE sui rifiuti di apparecchiature elettriche ed elettroniche (WEEE – waste electrical and electronic equipment).



Questa direttiva offre un quadro giuridico valido per tutta l'UE sul ritiro e il riciclaggio di vecchi dispositivi.



Tutti i componenti messi fuori uso, le batterie ricaricabili e le batterie monouso usate dell'automazione non devono essere smaltiti insieme ai rifiuti domestici. Smaltire correttamente componenti non più utilizzati, batterie ricaricabili e batterie monouso usate. A tal proposito, attenersi alle normative locali e nazionali vigenti. Informarsi sui metodi di smaltimento attuali vigenti presso il proprio rivenditore specializzato.

Garanzia e assistenza clienti

La garanzia è conforme alle disposizioni di legge.

Il referente per eventuali prestazioni in garanzia è il commerciante/distributore autorizzato.

I diritti di garanzia sono validi solo nel paese in cui è stato acquistato il prodotto.

Batterie, fusibili e lampadine sono esclusi dalla garanzia.

Le parti sostituite diventano di nostra proprietà.

In caso di necessità di interventi tecnici, parti di ricambio o accessori, rivolgersi al commerciante/rivenditore specializzato di fiducia.



Points de collecte sur www.quefairedemesdechets.fr
Privilégiez la réparation ou le don de votre appareil !

Aiuto in caso di guasti

Suggerimenti per la ricerca guasti

Tipo di guasto	Controllo	si/no	Possibile causa	Intervento
Impossibile aprire o chiudere la porta con il pulsante a muro o con il telecomando.	Il LED «Power» è acceso?	no	Manca la tensione di rete.	<ul style="list-style-type: none"> Controllare il collegamento. Ripristinare il collegamento mancante.
			Fusibile difettoso.	<ul style="list-style-type: none"> Controllare il fusibile. Sostituire il fusibile difettoso.
	si		La porta è incastrata. L'anta si è abbassata o deformata a causa di elevati sbalzi di temperatura.	Raddrizzare l'anta.
			Il emette un rumore, ma non si muove.	<ul style="list-style-type: none"> Spegnere immediatamente! Possibile difetto del motore o della centralina. Contattare il servizio di assistenza.
			Automazione sbloccata.	Bloccare l'automazione.
			Il cavo non presenta alcun contatto.	Controllare il collegamento del cavo.
			Cancello ghiacciato.	Rimuovere dal cancello la neve e il ghiaccio.
			La neve blocca l'area di movimento del cancello.	Eliminare la neve.
Il LED del telecomando è acceso?	no	Batteria scarica.	Sostituire la batteria.	
		Batteria inserita male.	Inserire la batteria correttamente.	
		Telecomando difettoso.	Sostituire il telecomando.	
	si		Portata del telecomando troppo bassa a causa di batteria debole.	Sostituire la batteria.
			Ricevitore difettoso.	Sostituire la il ricevitore.
			Telecomando non programmato.	Programmare il telecomando.
			Ricezione insufficiente.	Montare un'antenna esterna, vedi capitolo «Accessori».
			Frequenza non corretta.	<ul style="list-style-type: none"> Controllare la frequenza. Il telecomando e il ricevitore devono avere la stessa frequenza.
Si accende il LED sul radiorecettore quando viene premuto un pulsante del telecomando?	no	Radiorecettore non correttamente innestato.	Innestare correttamente il radiorecettore.	
		Ricevitore difettoso.	Sostituire la il ricevitore.	
		Ricevitore non alimentato.	Sostituire la il ricevitore.	
		Telecomando non programmato.	Programmare il telecomando.	
Il LED «POWER + APERTO/CHIUSO» è acceso?	si	Presenza di segnale continuo. Attuatore difettoso.	<ul style="list-style-type: none"> Controllare l'attuatore. Sostituire l'attuatore difettoso. 	
Il LED «POWER + Safety» è acceso?	si	Fotocellula interrotta. *	Eliminare la causa dell'interruzione.	
Il guasto si manifesta sporadicamente o per poco tempo?	si	Gli impianti di chiamata ad elevata potenza utilizzati negli ospedali o in complessi industriali possono disturbare i segnali radio.	<ul style="list-style-type: none"> Cambiare la frequenza. Contattare il servizio di assistenza. 	
Il LED «Safety» lampeggia velocemente?	si	La centralina ha memorizzato dei valori errati (ad es. a causa di una breve interruzione di corrente).	<ul style="list-style-type: none"> Eseguire l'azzeramento della centralina di comando. Programmare nuovamente l'automazione. Se non è possibile, rivolgersi al centro di assistenza. 	

Aiuto in caso di guasti

Tipo di guasto	Controllo	si/no	Possibile causa	Intervento
Impossibile aprire o chiudere la porta con il selettore a chiave collegato.	I LED «POWER + Start 1/ Start 2» sono accesi?	si	Cavi interrotti?	Serrare il morsetto.
			Selettore a chiave difettoso.	Sostituire la il selettore a chiave.
		Contatto continuo a causa di isolamento difettoso.	<ul style="list-style-type: none"> Controllare il cablaggio. Sostituire i cavi danneggiati. 	
All'apertura o alla chiusura la porta rimane ferma e inverte la direzione.	Si trova un ostacolo nell'area di azionamento?	no	Cerniere dure.	Lubrificare le cerniere.
			Montante/colonna si è modificato.	Ripristinare montante/colonna.
			Finecorsa spostato.	Regolare il finecorsa.
	si	Disinserimento di forza attivato.	Rimuovere l'ostacolo.	
	All'avvio l'anta oscilla?	si	Anta instabile.	Rafforzare l'anta.
Elevato carico da vento?	si	La pressione del vento era troppo forte.	Aprire e chiudere nuovamente la porta.	
Durante l'apertura la porta si ferma.	Fotocellula interrotta?	si	Presenza di ostacolo nel raggio della fotocellula.	Rimuovere l'ostacolo.
			Fotocellula sporca.	Pulire la fotocellula.
Il cancello non si apre o chiude completamente.	Il cancello si ferma prima della posizione finale impostata?	no	Staffa della porta montata male.	Cambiare la staffa della porta.
		si	Finecorsa regolato male.	Regolare il finecorsa.
Successione di chiusura non corretta.			Automazioni collegate in modo errato.	Collegare le automazioni come indicato nelle istruzioni.
Impossibile programmare i valori di forza.			Spostare il DIP switch 8 su OFF.	Spostare il DIP switch 8 in posizione ON.
La porta non si arresta in presenza di un ostacolo.			Porta in modalità programmazione. Spostare il DIP switch 8 su ON. Tolleranza di forza impostata troppo alta.	<ul style="list-style-type: none"> Al termine della modalità di programmazione il disinserimento di forza reagisce. Spostare il DIP switch 8 in posizione OFF. Ridurre la tolleranza di forza.
L'automazione è sulla colonna.	Le misure A/B sono corrette?	no	Le misure A e B non corrispondono.	Correggere il fissaggio dell'automazione sul montante/colonna.
		si	Finecorsa spostato.	Regolare il finecorsa.
La porta si muove in modo non uniforme.			Misure di A e B differenti.	Cambiare le misure.
La porta pedonale non si apre con il telecomando.			Pulsante del telecomando non programmato.	Programmare il pulsante.
Le automazioni non si avviano.	Il LED «Safety» lampeggia velocemente?	si	Il jumper è stato modificato con valori di forza già programmati.	<ul style="list-style-type: none"> Posizionare il jumper nella posizione precedente. Eseguire l'azzeramento della centralina di comando. Modificare il collegamento del jumper. Eseguire la programmazione.

* Con fotocellula interrotta è possibile muovere l'automazione con i pulsanti «Aperto» e «Chiuso» in modalità uomo presente. Se viene rilevato un ostacolo, anche in questa modalità avviene un disinserimento della forza.

Ulteriori informazioni per la ricerca dei guasti

Se i consigli per ricercare i guasti non hanno dato esito positivo, eseguire le seguenti misure:

- Resettare la centralina (cancellazione dei valori di forza).
- Staccare gli accessori collegati (per es. fotocellula) e ripristinare i ponticelli.
- Posizionare tutti i DIP switch sull'impostazione di fabbrica.
- Impostare il potenziometro sul valore di fabbrica.
- Se le impostazioni sono state modificate sulla TorMinal, azzerare la centralina con il TorMinal.

I nostri rivenditori specializzati sono a vostro servizio per aiutarvi a individuare le possibili cause di malfunzionamenti.

Schema di collegamento

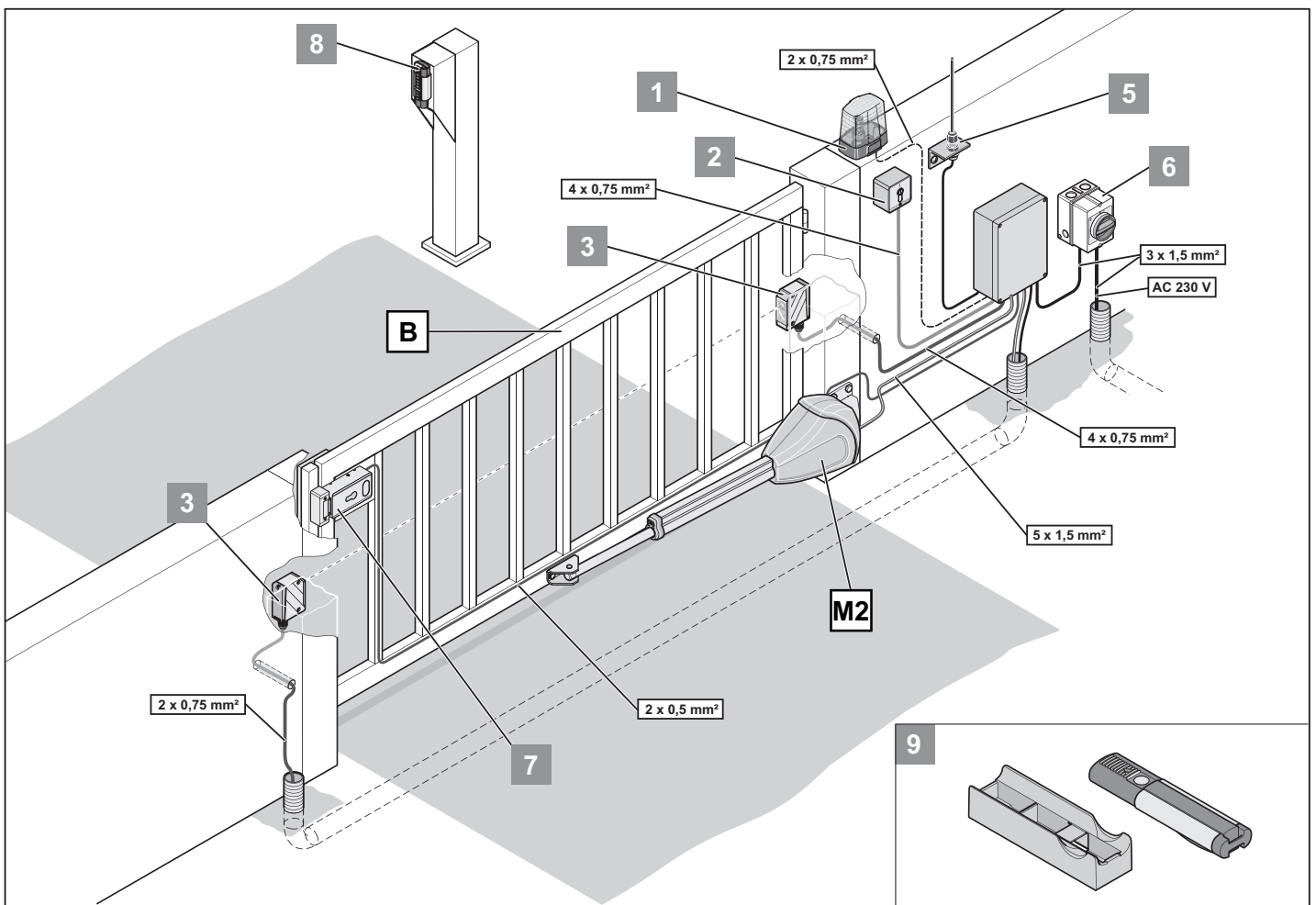
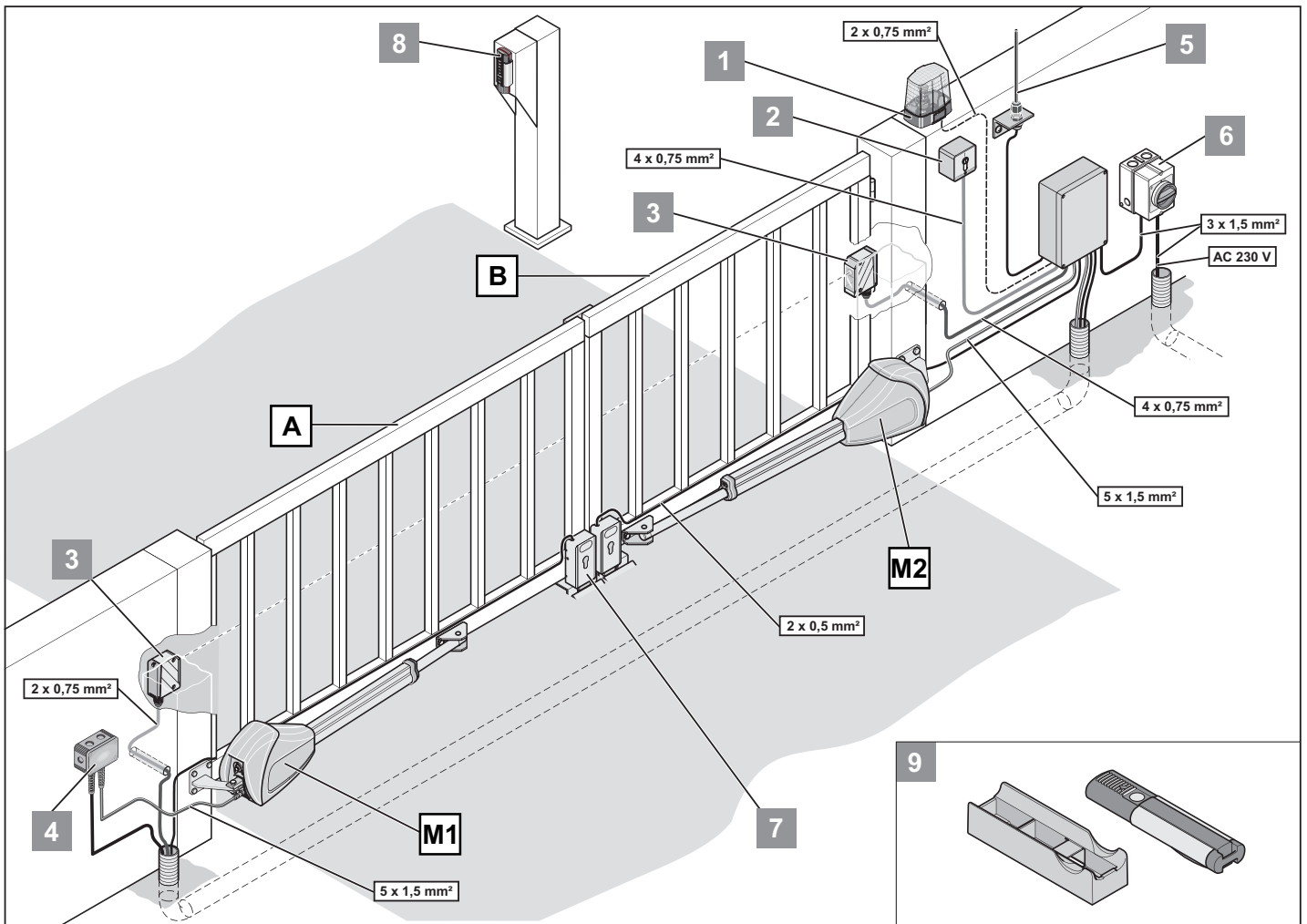

Centralina DTA-1

Impostazioni dei DIP switch

Interruttore	Funzione in posizione OFF	Funzione in posizione ON	Nota
1	Reazione all'attivazione dell'ingresso di sicurezza (morsetti 33 + 34) mentre il cancello si apre: • nessuna reazione	Reazione all'attivazione dell'ingresso di sicurezza mentre il cancello si apre: • La porta si ferma	Morsetti 33 + 34
2	Impostazione dell'ingresso di sicurezza: • Fotocellula a 4-fili contatto NC	Impostazione dell'ingresso di sicurezza: • fotocellula a 2 fili	Morsetti 33 + 34
3	Reazione all'attivazione dell'ingresso di sicurezza mentre il cancello si chiude: • il cancello inverte la direzione	Reazione all'attivazione dell'ingresso di sicurezza mentre il cancello si chiude: • Il cancello si apre completamente Reazione all'attivazione dell'ingresso di sicurezza con posizione DIP 1 = ON: • La porta inverte la marcia e si ferma.	Morsetti 33 + 34
4	Contatto relè: • Relè a tempo	Contatto relè: • Indicatore stato porta • Per altre impostazioni, vedi DIP 6	• Morsetti 37 + 38 • TorMinal Mem 022
5	Tempo di prelampeggio: • OFF	Tempo di prelampeggio: • 3 secondi • Il lampeggiatore lampeggia prima che il cancello inizi a muoversi	TorMinal Mem 016
6	Solo se DIP 4 ON (visualizzazione stato): • Cancellino aperto – contatto relè aperto • Cancellino chiuso – contatto relè chiuso	Solo se DIP 4 ON (visualizzazione stato): • Cancellino aperto – contatto relè chiuso • Cancellino chiuso – contatto relè aperto	Morsetti 37 + 38
7	Chiusura anticipata (con chiusura automatica): • OFF	Chiusura anticipata (con chiusura automatica): • ON Chiusura dopo l'attivazione della fotocellula, ad. dopo il passaggio di un'auto. • 5 secondi Ritardo di chiusura senza attivazione della fotocellula: • intervallo di apertura impostato IDA	TorMinal Mem 021
8	Modalità test: • l'automazione non memorizza i nuovi valori • Regolazione dei finecorsa	Funzionamento continuo: Quando il cancello si apre o si chiude, l'automazione continua a memorizzare valori. • Valori di forza • Durata della corsa • Ritardo di chiusura	Dopo la programmazione lasciare il DIP switch 8 in posizione ON.

Impostazioni TorMinal

Posizione di memoria Mem	Campo regolazione Val	Valore		Descrizione del funzionamento
		<i>Passo passo</i>	Val	
014	0–15	0–7		Lampeggiatore, modalità uomo presente, disinserimento della forza 2 Esempio: Lampeggiatore deve lampeggiare (1) + disinserimento della forza 2 (4): 1 + 4 = 5, inserire e memorizzare il valore 5.
		0		Lampeggiatore acceso durante movimentazione
		1		Lampeggiatore lampeggia durante la movimentazione
		2		Funzionamento uomo presente
		4		Cambiare disinserimento della forza (1 -> 2): Attivazione più sensibile con dimensioni B minori e porte più leggere.
016	8–40		0,25 s	Prelampeggio Durata del prelampeggio Esempio: valore visualizzato 40 = 10 secondi
021	1–20		1 s	Tempo di chiusura con fotocellula Impostazione dell'attesa prima di avviare la chiusura dopo l'interruzione della fotocellula. Solo con chiusura automatica attiva.
022	1–255		1 s	Durata commutazione relè Durata di commutazione del relè dalla partenza del motore.
042	0–8		0,25 s	Motore 2: Prosecuzione chiusura Al raggiungimento del finecorsa porta CHIUSA, l'automazione continua il movimento per chiudere perfettamente la porta (le ante vengono in questo modo boccate reciprocamente).

Schema di cablaggio

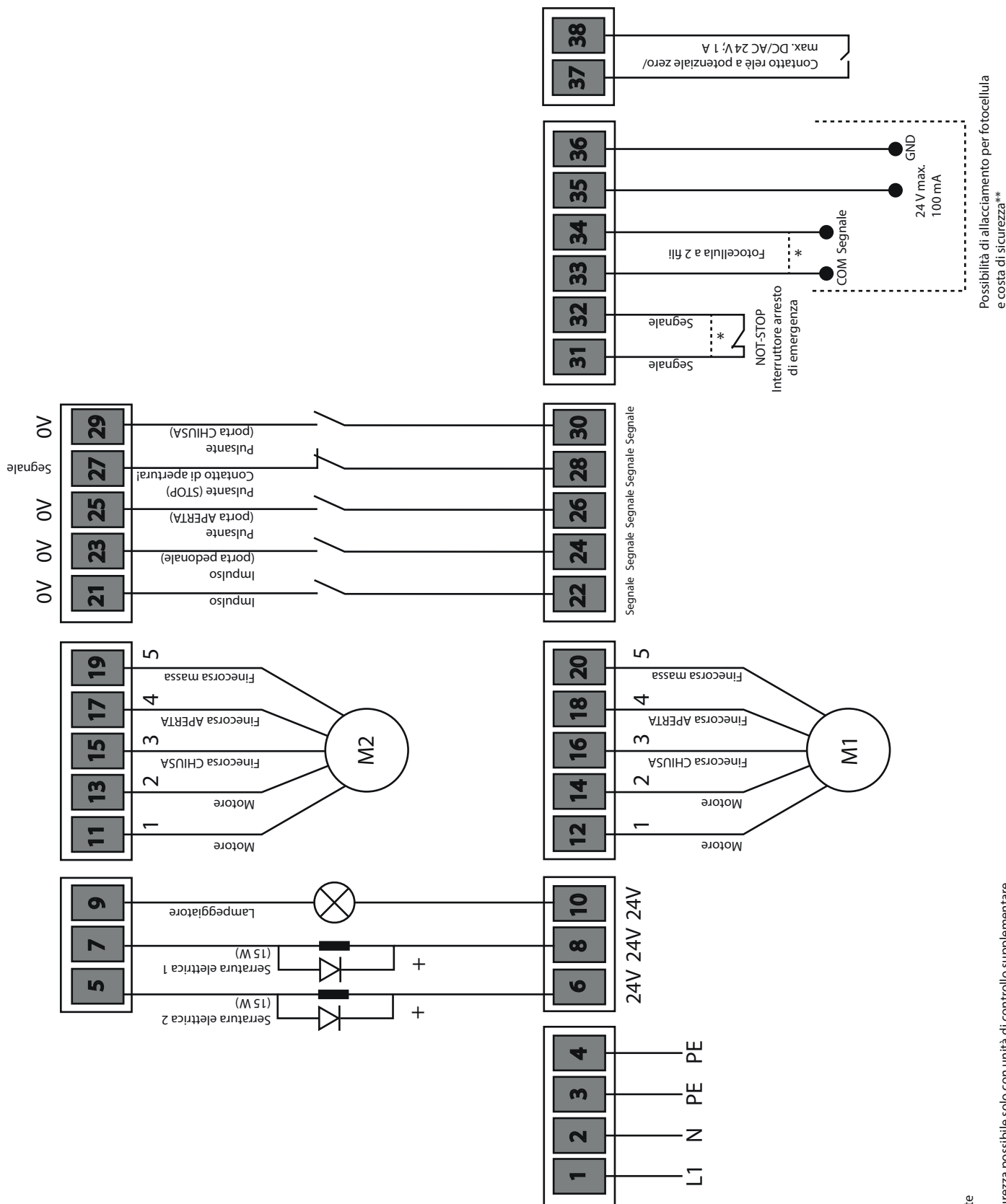

Serratura elettrica # 3205V003

* Impostazione di fabbrica con ponte

** Collegamento di una costa di sicurezza possibile solo con unità di controllo supplementare

SOMMER Antriebs- und Funktechnik GmbH

Hans-Böckler-Straße 27
73230 Kirchheim/Teck
Germany

www.sommer.eu

© Copyright 2022 Tutti i diritti riservati.