

**duo vision 500, 650, 800**  
**duo rapido 650**

① Traduzione delle istruzioni originali d'installazione ed uso

1 - 31



 **HomeLink<sup>®</sup>**  
**compatible**

# Indice

<b>Informazioni generali .....</b>	<b>3</b>	Programmazione del telecomando .....	22
Simboli .....	3	Cancellazione di un tasto telecomando del dal radiorecettore .....	22
Norme di sicurezza .....	3	Cancellazione di un canale dal radiorecettore .....	22
Generali .....	3	Cancellazione della memoria del radiorecettore .....	22
Per l'immagazzinaggio .....	3	Collegamento dell'antenna esterna .....	22
Per il funzionamento .....	3		
Per il comando a distanza .....	3	<b>Funzioni e collegamenti .....</b>	<b>23</b>
Targhetta di identificazione .....	3	Avvertenze generali .....	23
Uso conforme alle norme .....	3	Rilevamento ostacoli (DIP 1 + 3) .....	23
Misure della porta max. ammissibili * .....	4	Reazione dell'automazione durante l'apertura .....	23
Dati tecnici .....	4	Reazione dell'automazione durante la chiusura .....	23
Dichiarazione di conformità alle Direttive UE .....	4	Collegamento della fotocellula .....	23
Dotazione .....	5	Collegamento del lampeggiante (DIP 4) .....	23
Dichiarazione di incorporazione .....	6	Morsettiera di innesto della scheda (pulsante a muro) .....	24
		Tempo di prelampeggio (DIP 5) .....	24
<b>Preparativi per l'installazione .....</b>	<b>7</b>	Backjump (DIP 6) .....	24
Norme di sicurezza .....	7	Chiusura automatica (DIP 7 + 8) .....	24
Utensili necessari .....	7	Interfaccia TorMinal .....	25
Dispositivi di protezione personale .....	7	Scheda slitta motore .....	25
Installazione del dispositivo di sicurezza per porta pedonale o della serratura per sblocco manuale dall'esterno .....	7	Informazioni importanti .....	25
<b>Installazione .....</b>	<b>8</b>	<b>Funzioni speciali : Programmazione da remoto .....</b>	<b>26</b>
Norme di sicurezza .....	8	Come pulire la catena e la guida .....	27
Tipi di porta e accessori * .....	8	Come sostituire la lampadina .....	27
Consigli per l'installazione .....	8	Come sostituire i fusibili (collegamento lampeggiante) .....	27
Selezione variante .....	9	<b>Cura e manutenzione .....</b>	<b>27</b>
Premontaggio variante A/C .....	9	Verifiche periodiche .....	28
Premontaggio variante B .....	10	<b>Varie .....</b>	<b>29</b>
Montaggio (esempio con variante B) .....	12	Smontaggio .....	29
Installazione e collegamento dell'alloggiamento del comando .....	14	Smaltimento .....	29
Selezione della variante .....	14	Garanzia e assistenza clienti .....	29
Variante A/B .....	14	<b>Aiuto in caso di guasti .....</b>	<b>30</b>
Variante C .....	15	Altri suggerimenti per la ricerca guasti .....	30
Installazione della presa di corrente .....	16		
Installazione e collegamento di un ulteriore pulsante a muro .....	16		
<b>Messa in funzione .....</b>	<b>17</b>		
Norme di sicurezza .....	17		
Regolazione delle posizioni finali porta CHIUSA + APERTA .....	17		
Programmazione dell'automazione .....	17		
Controllare lo sblocco di emergenza .....	18		
Verifica della regolazione della forza .....	18		
Programmazione del telecomando .....	18		
Montare la targhetta .....	18		
Apporre la targhetta di pericolo .....	19		
<b>Funzionamento e uso .....</b>	<b>20</b>		
Norme di sicurezza .....	20		
Aprire la porta .....	20		
Chiudere la porta garage .....	20		
Successione degli impulsi di movimento della porta .....	20		
Sblocco di emergenza .....	20		
Azzeramento della centralina .....	20		
Stop intermedio .....	21		
Arresto di sicurezza 1 (disinserimento della forza) .....	21		
Arresto di sicurezza 2 (ingresso di sicurezza) .....	21		
Protezione da sovraccarichi .....	21		
Funzionamento dopo un'interruzione di corrente .....	21		
Radiorecettore .....	21		
Norme di sicurezza .....	21		
Segnali e pulsanti .....	21		

# Informazioni generali

## Simboli



### SEGNALE DI ATTENZIONE:

**Importanti avvertenze di sicurezza!**  
**Attenzione: per garantire la sicurezza delle persone è di vitale importanza osservare tutte le istruzioni.**  
**Conservare le presenti istruzioni!**



### SEGNALE DI INDICAZIONE:

Informazioni, indicazioni utili!

- 1 (1) Rimanda ad un'illustrazione corrispondente, all'inizio o all'interno del testo.

## Norme di sicurezza

### Generali

- Le presenti istruzioni di montaggio e d'uso devono essere lette, comprese ed osservate dal personale incaricato del montaggio, del funzionamento o della manutenzione dell'automazione.
- Installazione, collegamento e prima messa in funzione dell'automazione devono essere eseguiti esclusivamente da persone qualificate.
- Montare l'automazione solo su porte correttamente allineate e bilanciate. Una porta non correttamente allineata può causare gravi lesioni o danneggiare l'automazione.
- Il produttore declina ogni responsabilità per danni e guasti al funzionamento derivanti dal mancato rispetto delle istruzioni d'installazione ed uso.
- Conservare le presenti istruzioni d'installazione ed uso nel garage, in un luogo a portata di mano.
- Osservare e rispettare le norme sulla prevenzione degli infortuni e le norme vigenti nazionali.
- Osservare e rispettare la direttiva "Regolamento tecnico per siti produttivi ASR A1.7" della Commissione tedesca per siti produttivi (ASTA). (In vigore in Germania per l'operatore.)
- Prima di qualsiasi intervento sull'automazione togliere l'alimentazione elettrica.
- Utilizzare esclusivamente componenti di ricambio, accessori e materiale di fissaggio originali.
- Tutti i cavi devono essere fissati. Prendere le misure necessarie per impedire che possano spostarsi

### Per l'immagazzinaggio

- L'automazione deve essere conservata esclusivamente in locali chiusi ed asciutti ad una temperatura ambiente compresa tra  $-20$  e  $+50$  °C.
- Conservare l'automazione in posizione orizzontale.

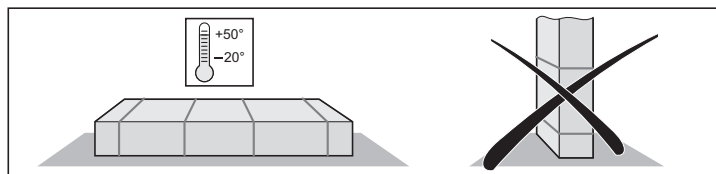

### Per il funzionamento

- L'automazione può essere messa in funzione soltanto se è stata impostata una tolleranza di forza non pericolosa. La tolleranza di forza deve essere regolata ad un valore minimo tale da escludere il pericolo di ferimento in fase di chiusura.
- Non toccare mai la porta in movimento né i suoi componenti mobili.
- Osservare costantemente la porta in movimento e tenere lontane le persone fino a quando la porta si è aperta o chiusa completamente.
- Entrare nel garage con l'automobile solo quando la porta è completamente aperta.

- Quando viene azionato lo sblocco di emergenza è possibile che si verifichino dei movimenti incontrollati della porta, se le molle sono scariche o rotte oppure se il peso della porta non è correttamente bilanciato.
- Le parti meccaniche ed i bordi di chiusura della porta possono costituire fonti di pericolo di schiacciamento e di taglio.
- Se nella porta del garage non c'è nessuna porta pedonale o il garage non ha nessun accesso separato, installare uno sblocco di emergenza (serratura per sblocco dall'esterno o tirante Bowden), che può essere azionato dall'esterno.

### Per il comando a distanza

- L'utilizzo di questo dispositivo di comando a distanza è consentito esclusivamente per apparecchi ed impianti nei quali un eventuale malfunzionamento del telecomando o del radiorecettore non comporta rischi per persone, animali o cose, o nei quali tali rischi sono annullati da altri dispositivi di sicurezza.
- Informare l'utente che gli impianti ad eventuale rischio d'infortunio possono essere telecomandati solo a diretto contatto visivo.
- Il dispositivo di comando a distanza deve essere utilizzato solo se si ha una visuale diretta sul movimento della porta e se nella zona di movimento non sostano persone o non si trovano oggetti.
- Custodire il telecomando in modo tale da escluderne l'automazione involontario, ad es. da parte di bambini o animali.
- L'operatore dell'impianto di radiocomando non è in alcun modo protetto dalle interferenze di altri dispositivi o impianti di telecomunicazione (ad es.: impianti radio autorizzati ad operare sulla stessa gamma di frequenze). In presenza di interferenze di notevole entità, rivolgersi all'ente locale per le telecomunicazioni, dotato di apparecchiature di rilevamento delle interferenze radio (radiolocalizzazione)!
- Il telecomando non può essere utilizzato in prossimità di luoghi o impianti sensibili alle emissioni radio (ad es.: aeroporti, ospedali).

### Targhetta di identificazione

- La targhetta di identificazione è applicata sulla calotta della centralina di comando.
- La targhetta di identificazione specifica tipo e data di produzione (mese/anno) dell'automazione.

## Uso conforme alle norme



### ATTENZIONE, DISTRUZIONE DELL'AUTOMAZIONE!

**Non aprire o chiudere le porte con l'automazione senza contrappeso inserito (molle tese). Il motore (trasmissione) può essere danneggiato o distrutto.**



### ATTENZIONE! PERICOLO DI MORTE!

**Rimuovere tutte le funi o i cavi necessari per un azionamento manuale della porta.**

- L'automazione è destinata esclusivamente all'apertura ed alla chiusura delle porte. Un impiego che esuli da questa funzione è da considerarsi improprio. Il produttore declina ogni responsabilità per danni causati da un impiego diverso. Il rischio è esclusivamente a carico dell'utilizzatore. In questo caso la garanzia si estingue.
- Le porte garage che vengono automatizzate devono essere conformi alle norme ed alle direttive europee vigenti, ad es. EN 12604, EN 12605.
- Utilizzare l'automazione soltanto in condizioni tecniche perfette, secondo le disposizioni e con la consapevolezza dei pericoli e delle norme di sicurezza in conformità alle istruzioni di montaggio e d'uso.
- I guasti che potrebbero compromettere la sicurezza devono essere immediatamente eliminati.
- La porta garage deve essere stabile e resistente alla torsione; non deve cioè subire deflessioni o svergolamenti in fase di apertura o chiusura.
- L'automazione non può compensare alcun difetto o un errato montaggio della porta garage.

# Informazioni generali

- Impiegare l'automazione soltanto in un ambiente asciutto ed in aree non a rischio di esplosione.
- Non utilizzare l'automazione in ambienti con atmosfera aggressiva (ad es. aria salmastra).

## Misure della porta max. ammissibili \*

	500	650***	800	Unità
<b>Larghezza max.</b>				
Porta basculante	3500	5000	5500	mm
Porta sezionale	3500	5000	5500	mm
Porta a battenti **	-	2800	2800	mm
<b>ca. altezza</b>				
<b>Porta basculante</b>				
➤ Guida 2600	2600	2600	2600	mm
➤ Guida 3000	3000	3000	3000	mm
➤ Guida 3400	3400	3400	3400	mm
<b>Porta sezionale</b>				
➤ Guida 2600	2350	2350	2350	mm
➤ Guida 3000	2750	2750	2750	mm
➤ Guida 3400	3150	3150	3150	mm
Porta ribaltabile	-	4000	4500	mm
<b>Porta sezionale laterale o a scorrimento orizzontale</b>				
➤ Guida 2600	2300	3000	3000	mm
➤ Guida 3000	2750	2750	2750	mm
➤ Guida 3400	3150	3150	3150	mm
Porta a battenti **	-	2800	3000	mm
<b>Porta sezionale laterale o a scorrimento orizzontale</b>				
Porta ribaltabile				
➤ Guida 2600	-	1900	1900	mm
➤ Guida 3000	-	2300	2300	mm
➤ Guida 3400	-	2700	2700	mm
Intermittenza di lavoro	15	15	15	%

\* Porta secondo EN 12604, EN 12605

\*\* Con braccio biforcuto Standard articoli. 1501. Per porte più alte si devono ordinare lunghezze delle guide corrispondenti o montare prolunghe delle guide. Rivolgersi al proprio rivenditore di fiducia.

\*\*\* duo 650 e rapido 650

## Dati tecnici

	500, 650, 800			Unità
Tensione nominale	230			V/AC
Frequenza nominale	50 / 60			Hz
Luce di cortesia	max. 32 V, max. 18 W, BA 15s			
Temperatura d'esercizio	-20 - +50			°C
Classe di protezione	IP 20			
Rumorosità relativa	< 75 dBA - solo automazione			
	<b>500</b>	<b>650</b>	<b>800</b>	
Forza di trazione e pressione massima	500	650	800	N
Forza di trazione nominale	150	195	240	N

Corrente nominale assorbita	0,5	0,7	0,8	A
Potenza nominale assorbita	110	150	160	W
Velocità massima	150	180/240*	130	mm/s
Potenza assorbita in stand by	~ 7	~ 2	~ 2	W
<b>Peso:</b>				
Guida 2600	16,0	16,0	16,0	kg
Guida 3000	17,4	17,4	17,4	kg
Guida 3400	18,4	18,4	18,4	kg
<b>Imballaggio (L x L x A):</b>				
Automazione	790 x 160 x 160			mm
Guida 2600	1665 x 160 x 50			mm
Guida 3000	1860 x 160 x 50			mm
Guida 3400	2060 x 160 x 50			mm

\*duo rapido 650

Limite di forza, ingresso di sicurezza 1 e ingresso di sicurezza 2 corrispondono a Performance Level c, categoria 2.

### duo vision 500, 650

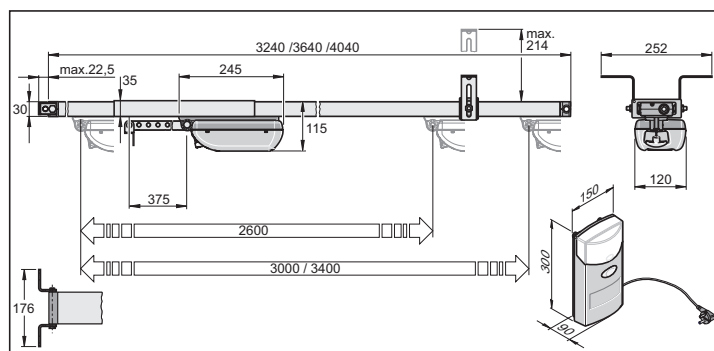

### duo vision 800

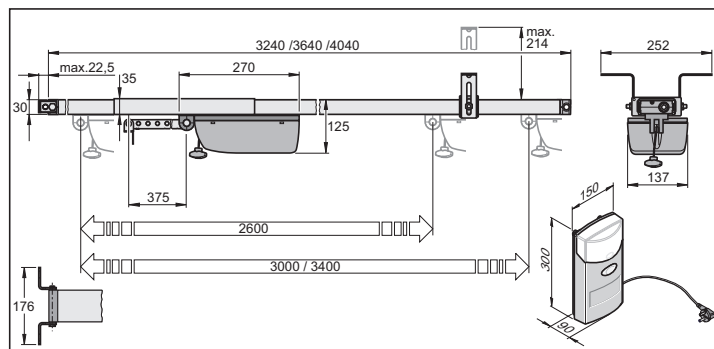

## Dichiarazione di conformità alle Direttive UE

www.sommer.eu/mrl

# Informazioni generali

## Dotazione

La dotazione standard può variare a seconda della versione dell'automazione.

### Pacco 1

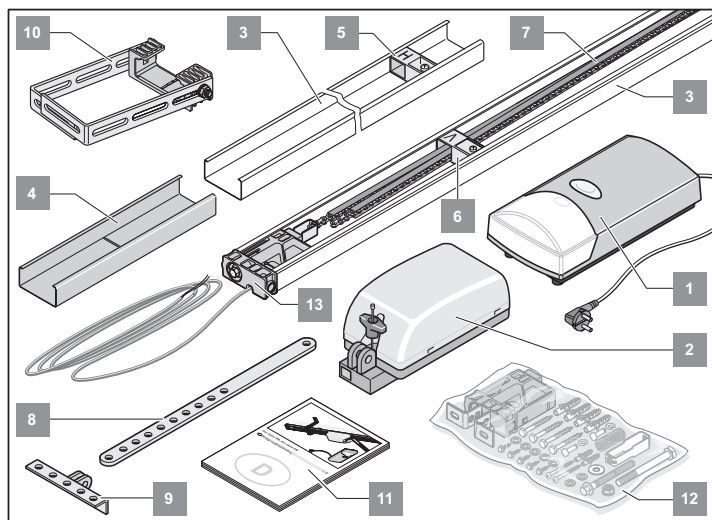

Rif.	Denominazione	Quantità
1.	Centralina di comando (con pulsante a muro, cavo rete e luce di cortesia)	1
2.	Slitta motore (canale catena)	1
3.	Guida a sezione C (non laccate)	2
4.	Elemento di raccordo (non laccato)	1
5.	Finecorsa "H"	1
6.	Finecorsa "V"	1
7.	Catena con guaina	1
8.	Braccio di spinta	1
9.	Squadra di fissaggio della porta	1
10.	Staffa di fissaggio a soffitto	1
11.	Istruzioni di montaggio e d'uso	1
12.	Sacchetto di accessori per montaggio	1
13.	Terminale con cavo del circuito di controllo (lunghezza 5.000 mm)	1

## Einbauerklärung

für den Einbau einer unvollständigen Maschine  
nach der Maschinenrichtlinie 2006/42/EG, Anhang II Teil 1 B

SOMMER Antriebs- und Funktechnik GmbH  
Hans - Böckler - Straße 21 - 27  
73230 Kirchheim unter Teck  
Deutschland

erklärt hiermit, dass die Garagentorantriebe

### duo vision

in Übereinstimmung mit der

- Maschinenrichtlinie 2006/42/EG
- Niederspannungsrichtlinie 2014/35/EU
- Richtlinie für elektromagnetische Verträglichkeit 2014/30/EU
- RoHS Richtlinie 2011/65/EU

entwickelt, konstruiert und gefertigt wurden.

Folgende Normen wurden angewandt:

- EN ISO 13849-1, PL „C“ Cat. 2 (2008-12)      Sicherheit von Maschinen- Sicherheitsbezogene Teile von Steuerungen  
- Teil 1: Allgemeine Gestaltungsleitsätze
- EN 60335-1 (2012-10 / A 2014-11)      soweit zutreffend Sicherheit von elektr. Geräten / Antrieben für Tore
- EN 61000-6-3 (2011-09 / A 2012-11)      Elektromagnetische Verträglichkeit (EMV) - Störaussendung
- EN 61000-6-2 (2006-03 / A 2011-06)      Elektromagnetische Verträglichkeit (EMV) - Störfestigkeit
- EN 60335-2-95 (2011-04)      Sicherheit elektrischer Geräte für den Hausgebrauch und ähnliche Zwecke  
- Teil 2: Besondere Anforderungen für Antriebe von Garagentoren mit Senkrechtbewegung zur Verwendung im Wohnbereich
- EN 60335-2-103 (2010-05)      Sicherheit elektrischer Geräte für den Hausgebrauch und ähnliche Zwecke  
- Teil 2: Besondere Anforderungen für Antriebe für Tore, Türen und Fenster

Folgende Anforderungen des Anhangs 1 der Maschinenrichtlinie 2006/42/EG werden eingehalten:

1.1.2, 1.1.3, 1.1.5, 1.2.1, 1.2.2, 1.2.3, 1.2.4, 1.2.6, 1.3.2, 1.3.4, 1.3.7, 1.5.1, 1.5.4, 1.5.6, 1.5.14, 1.6.1, 1.6.2, 1.6.3, 1.7.1, 1.7.3, 1.7.4

Die speziellen technischen Unterlagen wurden nach Anhang VII Teil B erstellt und werden den Behörden auf Verlangen elektronisch übermittelt.

Die unvollständige Maschine ist nur zum Einbau in eine Toranlage bestimmt, um somit eine vollständige Maschine im Sinne der Maschinenrichtlinie 2006/42/EG zu bilden. Die Toranlage darf erst in Betrieb genommen werden, wenn festgestellt wurde, dass die gesamte Anlage den Bestimmungen der o.g. EG-Richtlinien entspricht.

Bevollmächtigter für das Zusammenstellen der technischen Unterlagen ist der Unterzeichner.

Kirchheim, den 20.04.2016



i.V. 

Jochen Lude  
Dokumentenverantwortlicher

# Preparativi per l'installazione

## Norme di sicurezza



### ATTENZIONE!

Importanti indicazioni per un montaggio sicuro.  
Osservare tutte le istruzioni di montaggio. Un montaggio errato può provocare lesioni gravi!

- Il cavo di alimentazione in dotazione non deve essere accorciato o prolungato.
- La tensione di alimentazione deve corrispondere a quella riportata sulla targhetta di identificazione dell'automazione.
- Tutti gli apparecchi che vanno collegati esternamente all'automazione devono disporre di una separazione sicura dei contatti dalla loro alimentazione di rete in conformità alla norma IEC 60364-4-41.
- I componenti attivi dell'automazione (parti sotto tensione, ad es. la guida a sezione C) non devono essere collegati a massa, a componenti sotto tensione o a schermature di altri circuiti di corrente.
- Per la posa dei conduttori di apparecchi esterni si deve osservare la norma IEC 60364-4-41.



### ATTENZIONE! PERICOLO DI MORTE!

Smontare tutte le corde o i tiranti necessari per comandare manualmente la porta.

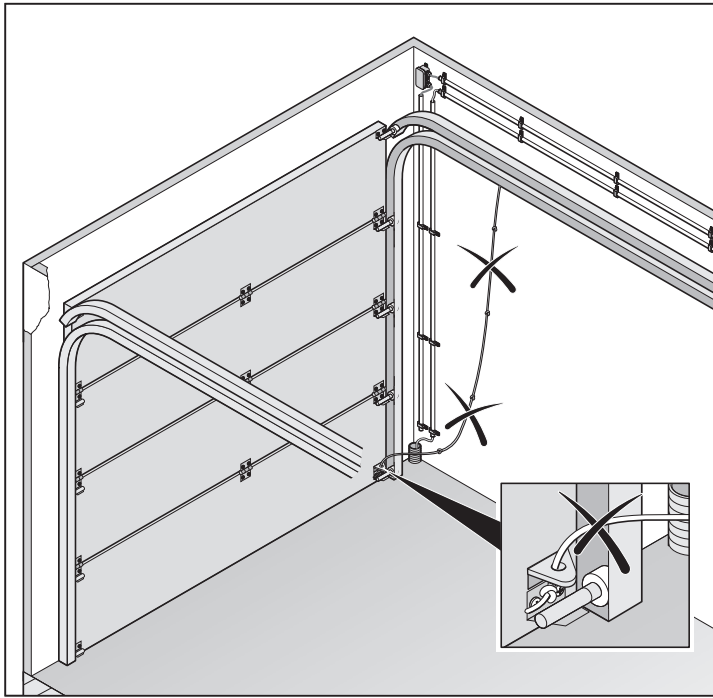

## Utensili necessari

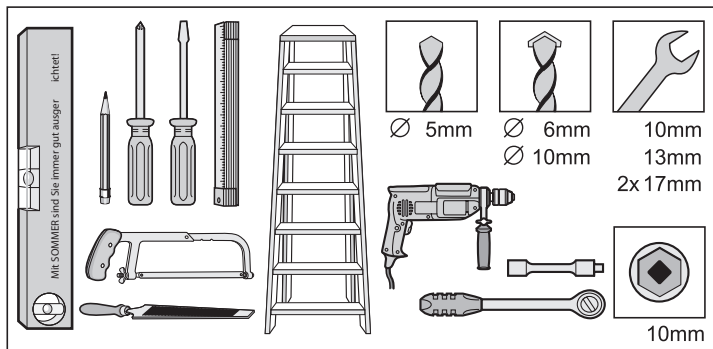

## Dispositivi di protezione personale

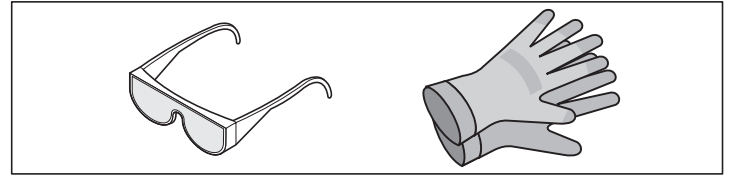

- Occhiali di protezione (per le operazioni di foratura).
- Guanti da lavoro (ad esempio per maneggiare il ferro a nastro perforato segato).

## Installazione del dispositivo di sicurezza per porta pedonale o della serratura per sblocco manuale dall'esterno

- Se la porta garage è dotata di porta pedonale ma non di un dispositivo di sicurezza per la stessa.
  - ⇒ Installare tale dispositivo di sicurezza (vedi istruzioni dell'accessorio).
- Se la porta garage non è dotata di porta pedonale ed il garage è privo di un secondo accesso.
  - ⇒ Installare una serratura o un tirante Bowden per lo sblocco dall'esterno (vedi istruzioni dell'accessorio).



# Installazione

## Norme di sicurezza



### ATTENZIONE!

Importanti indicazioni per un montaggio sicuro. Osservare tutte le istruzioni di montaggio. Un montaggio errato può provocare lesioni gravi!



### ATTENZIONE!

Dopo il montaggio verificare se l'automazione è stata impostata correttamente e inverte il movimento se incontra un ostacolo ad un'altezza di 50 mm dal suolo.

- Installazione, collegamento e prima messa in funzione dell'automazione devono essere eseguiti esclusivamente da persone qualificate.
- Azionare la porta solo se nell'area di movimento non si trovano persone, animali o cose.
- Tenere lontano dalla porta bambini, disabili ed animali.
- Indossare occhiali di protezione nel praticare i fori di fissaggio.
- Riparare l'automazione da depositi di polvere o detriti nel praticare i fori di fissaggio.



### ATTENZIONE!

Pareti e soffitto devono essere solidi e stabili. Montare l'automazione solo su porte correttamente allineate. Una porta non correttamente allineata può causare gravi lesioni.

- Le porte devono essere stabili poiché sono sottoposte a grandi forze di trazione e pressione. Se necessario, prima dell'installazione rafforzare le porte leggere, di plastica o alluminio. Chiedere consiglio al distributore autorizzato.
- Rimuovere i dispositivi di bloccaggio della porta o metterli fuori uso.
- Utilizzare esclusivamente il materiale di fissaggio predisposto dal produttore (ad es. tasselli, viti). Adattare il materiale di fissaggio al materiale di pareti e soffitti.
- Controllare che la porta scorra bene.
- La porta deve essere bilanciata.



### PROVA:

Aprire manualmente la porta fino a metà corsa. In questa posizione deve restare ferma. Se la porta si muove verso l'alto o verso il basso, regolarla meccanicamente. Chiedere consiglio al distributore autorizzato.

Verificare la distanza tra il punto di apertura massima della porta (THP, vedi Figura 11) ed il soffitto del garage. La distanza tra THP e bordo inferiore della guida a sezione C deve essere compresa tra min. 5 mm. e max. 65 mm, mentre il braccio di spinta deve avere un'angolazione di max 30° (vedi figura 11)! Se la distanza è inferiore, l'automazione dovrà essere spostata indietro e si dovrà montare un'asta di scorrimento prolungata; consultare il rivenditore specializzato.

## Tipi di porta e accessori \*

\* Gli accessori non sono compresi nella dotazione standard

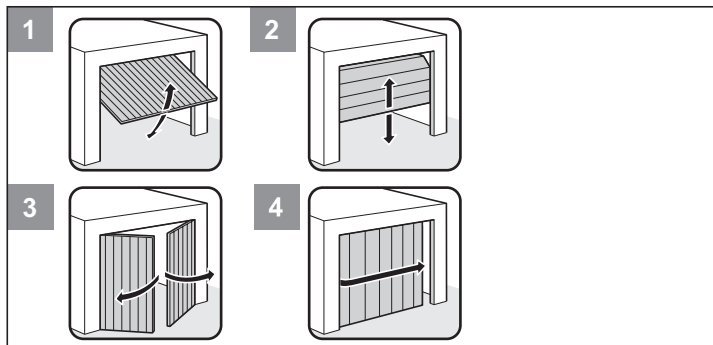

N.	Tipo porta	Accessori
1	Porta basculante	Non è necessario alcun accessorio
2	Sezionale a guida singola	Staffa per porta sezionale con boomerang *
2	Sezionale a guida doppia	Staffa per porta sezionale senza boomerang
3	Porta ad ante battenti	Braccio biforcuto *
4	A scorrimento orizzontale, sezionale laterale	Chiedere al distributore autorizzato

## Consigli per l'installazione

- Verificare la completezza della dotazione prima di iniziare l'installazione; in tal modo si evitano perdite di tempo e lavori inutili nel caso in cui un componente risultasse mancante.
- L'installazione deve essere eseguita da due persone, in modo rapido e sicuro.
- Evitare che la porta subisca svergolamenti e che quindi si blocchi nelle guide.



### VERIFICA:

Aprire e chiudere più volte manualmente la porta nel punto in cui verrà installata l'automazione. Se in questo punto la porta si lascia azionare facilmente (nel rispetto delle forze prescritte), procedere con l'installazione dell'automazione.

## Sblocco di emergenza

Nel caso di garage privo di accesso separato (ad es. porte pedonali), lo sblocco di emergenza dell'automazione deve essere azionabile dall'esterno. Portare quindi lo sblocco di emergenza all'esterno con un tirante Bowden oppure con una serratura specifica. Il backjump (DIP switch 6 ON) deve essere sempre inserito. Vedi capitolo "Funzioni e collegamenti - Backjump (DIP 6)".

## Porte basculanti

Dato che il dispositivo di bloccaggio meccanico di una porta automatizzata deve essere rimosso o reso inutilizzabile, è possibile che la porta si lasci aprire manualmente per 50 mm circa, a seconda della sua costruzione. Per impedire questo, è possibile applicare dei chiavistelli a molla che serrano la porta insieme all'automazione. Questi chiavistelli a molla sono collegati all'automazione tramite un apposito kit in modo da sbloccare i chiavistelli all'avvio del movimento di apertura prima che l'automazione apra la porta.

## Porte a battenti, a scorrimento orizzontale o sezionali laterali

Nelle automazioni che in apertura devono spingere davanti a sé una porta del tipo sopra specificato (vedi illustrazione grafica), è necessario invertire la polarità dei fili 3 + 4 sulla morsettiera di innesto della scheda. Vedi capitolo "Funzioni e collegamenti - Morsettiera di innesto della scheda".



# Installazione

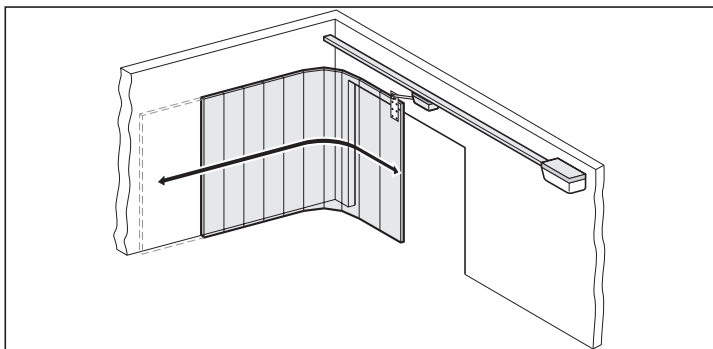

**i** Sono disponibili altri attuatori quali: telecomando, Funkcody (tastierino radiotrasmittente), pulsante radiotrasmittente e selettore a chiave. Per il telecomando, Funkcody e il pulsante radiotrasmittente non è necessario installare alcun collegamento all'automazione. Chiedere al distributore autorizzato.

## Impostazione rullo superiore di una porta sezionale

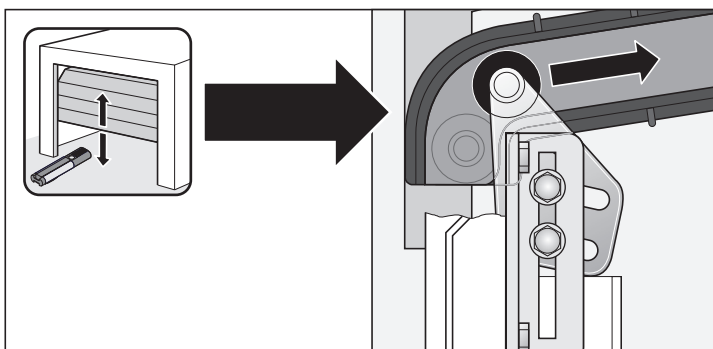

## Selezione variante



**NOTA!**

Selezionare la variante desiderata.

In caso di variante (A/C) modificare l'alimentazione di corrente!



**ATTENZIONE!**

Il canale catena in materiale sintetico non è un imballaggio. Non eliminarla!

Fare in modo che la catena sia incastrata sempre nel canale catena e che tutte le parti del canale siano sempre in linea.

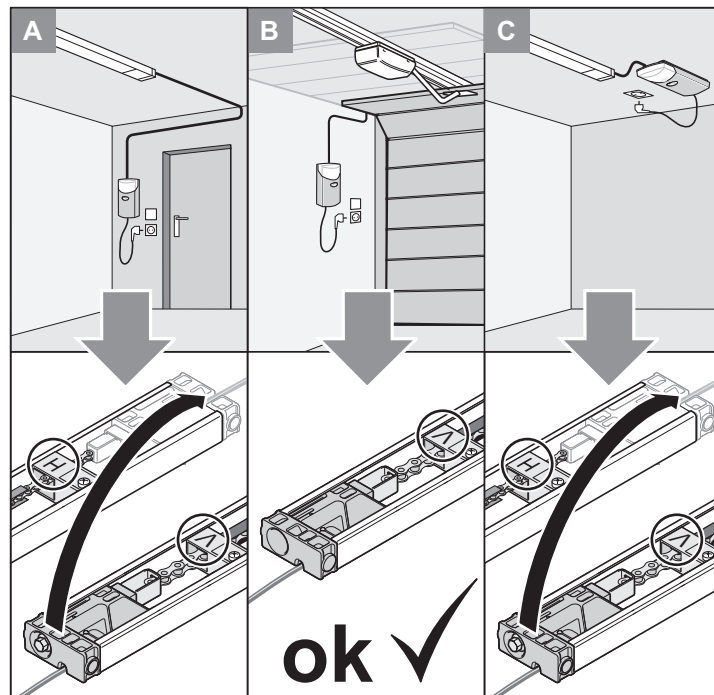

## Premontaggio variante A/C



**NOTA!**

Provvedere allo smaltimento dell'imballaggio in conformità alle norme locali.

Aprire il pacchetto e controllare che sia completo.



**ATTENZIONE!**

Non appoggiare i componenti direttamente su una base rigida. Per proteggere i componenti utilizzare dei cartoni o altri supporti morbidi.

Estrarre l'automazione dal pacchetto.

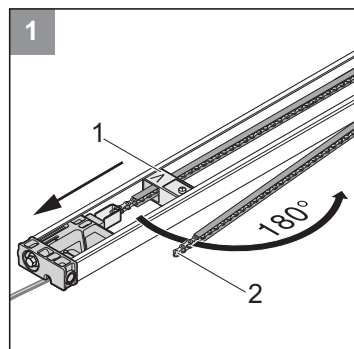

**1** Staccare il finecorsa (1) e spostarlo in direzione della freccia, staccare il canale catena (2).

# Installazione

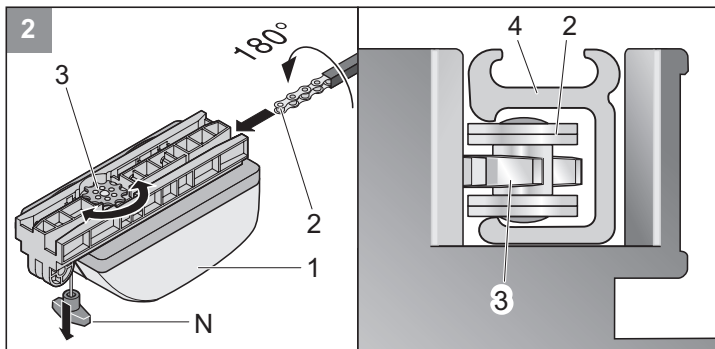

**2** Inserire la slitta motore (1) sulla catena (2) con il canale catena (4). La catena (2) fa presa sul pignone (3). Se il pignone (3) non dovesse ruotare, tirare una volta lo sblocco di emergenza. Il pignone (3) si sblocca.

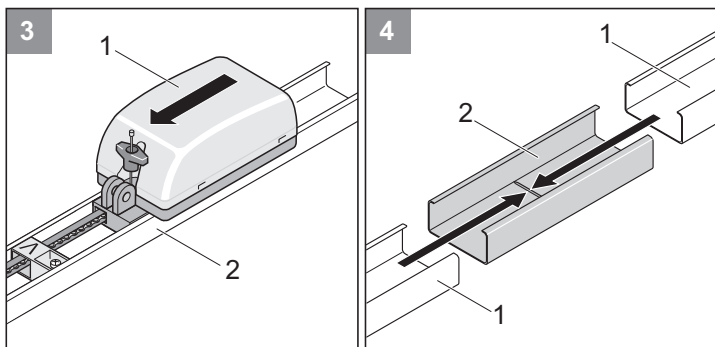

**3** Inserire la slitta motore con catena (1) nella guida a C con il finecorsa "V" (2). La punta del finecorsa "V" deve essere rivolta verso la slitta motore.

**4** Avvicinare spingendo le due guide (1) fino all'arresto sull'elemento di raccordo (2). In questo modo si ottiene una guida continua. Durante l'unione delle guide prestare attenzione affinché la catena venga fatta passare attraverso il finecorsa "H". La punta del finecorsa "H" deve essere rivolta verso la slitta motore (1).

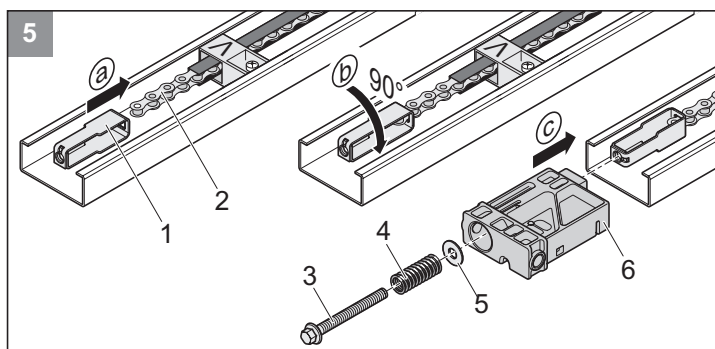
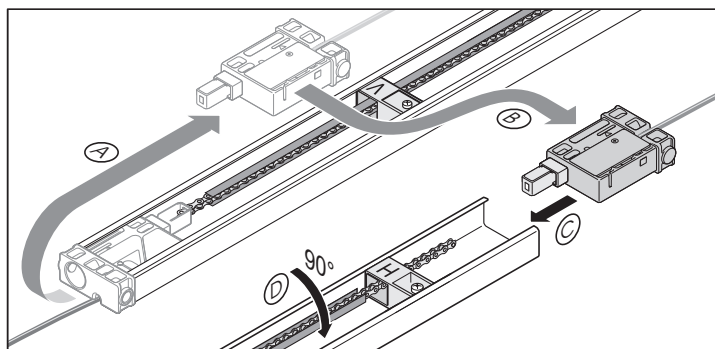

**5** a) Agganciare l'elemento tenditore (1) alla catena (2).  
b) Ruotare l'elemento tenditore di 90°.  
c) Infilare il terminale (6) nella guida e fare passare l'elemento tenditore. Spingere la rondella (5) e la molla (4) sul perno di tiraggio (3) e avvitare il perno (3) nell'elemento tenditore.

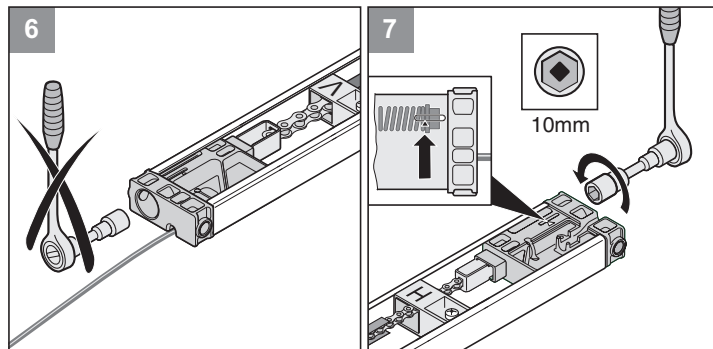

**6** Non serrare, serrato in fabbrica.

**7** Tendere la catena fino alla marcatura (freccia)

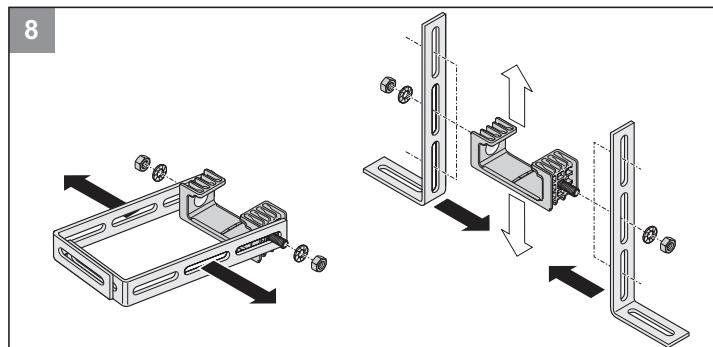

**8** Smontare due squadre di acciaio (1) dalla staffa di fissaggio a soffitto (2) e montarle con dadi (4) e rondelle (3) sulla staffa di fissaggio a soffitto così come indicato in figura.

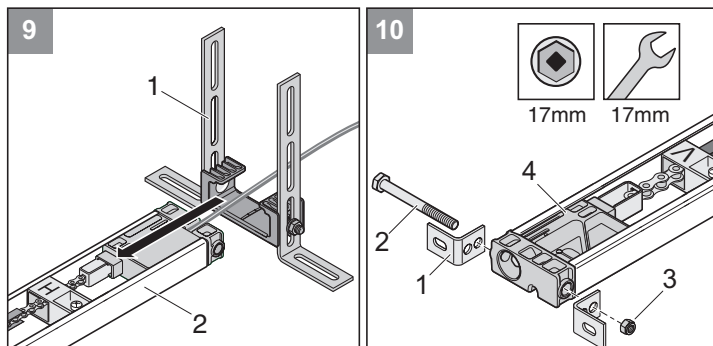

**9** Inserire la staffa di fissaggio a soffitto (1) sulla guida a C (2).

**10** Fissare i due angoli della guida (2) con vite (1) e dado (3) sul terminale (4), senza serrare completamente.

## Premontaggio variante B

**i** **NOTA!**  
Provvedere allo smaltimento dell'imballaggio in conformità alle norme locali.

Aprire il pacchetto e controllare che sia completo.

**!** **ATTENZIONE!**  
Non appoggiare i componenti direttamente su una base rigida. Per proteggere i componenti utilizzare dei cartoni o altri supporti morbidi.

Estrarre l'automazione dal pacchetto.

# Installazione

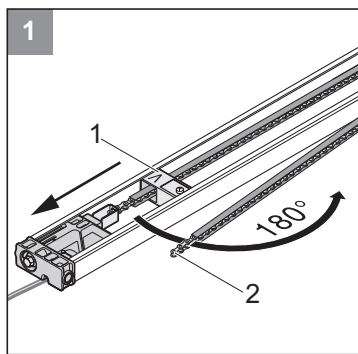

**1** Staccare il finecorsa (1) e spostarlo in direzione della freccia, staccare il canale catena (2).

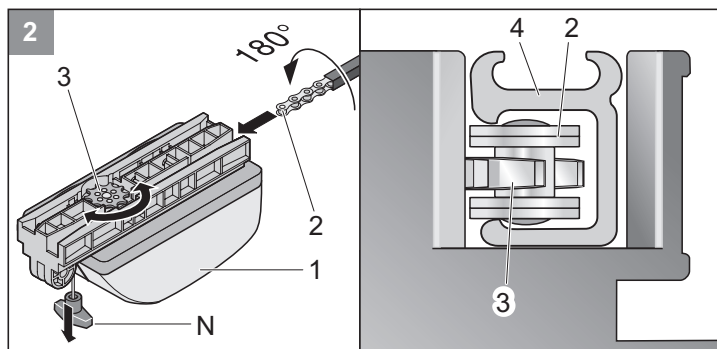

**2** Inserire la slitta motore (1) sulla catena (2) con il canale catena (4). La catena (2) fa presa sul pignone (3). Se il pignone (3) non dovesse ruotare, tirare una volta lo sblocco di emergenza. Il pignone (3) si sblocca.

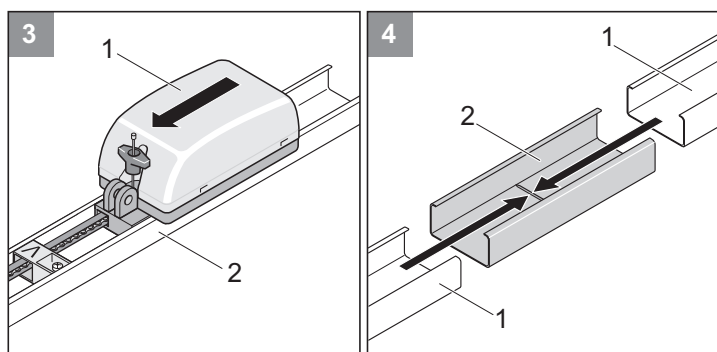

**3** Inserire la slitta motore con catena (1) nella guida a C con il finecorsa "V" (2). La punta del finecorsa "V" deve essere rivolta verso la slitta motore.

**4** Avvicinare spingendo le due guide (1) fino all'arresto sull'elemento di raccordo (2). In questo modo si ottiene una guida continua. Durante l'unione delle guide prestare attenzione affinché la catena venga fatta passare attraverso il finecorsa "H". La punta del finecorsa "H" deve essere rivolta verso la slitta motore (1).

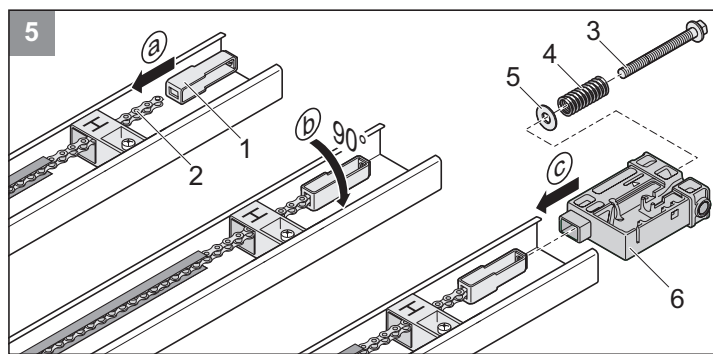

**5** a) Agganciare l'elemento tenditore (1) alla catena (2).  
b) Ruotare l'elemento tenditore di 90°.  
c) Infilare il terminale (6) nella guida e fare passare l'elemento tenditore. Spingere la rondella (5) e la molla (4) sul perno di tiraggio (3) e avvitare il perno (3) nell'elemento tenditore.

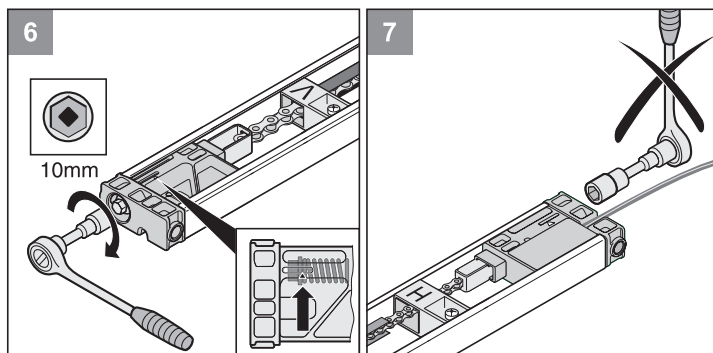

**6** Tendere la catena fino alla marcatura (freccia)

**7** Non serrare, serrato in fabbrica.

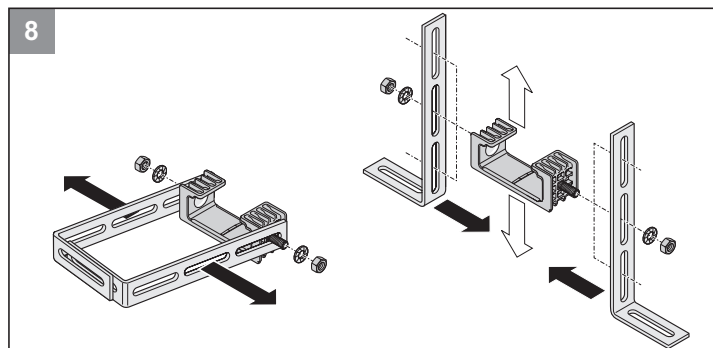

**8** Smontare due squadre di acciaio (1) dalla staffa di fissaggio a soffitto (2) e montarle con dadi (4) e rondelle (3) sulla staffa di fissaggio a soffitto così come indicato in figura.

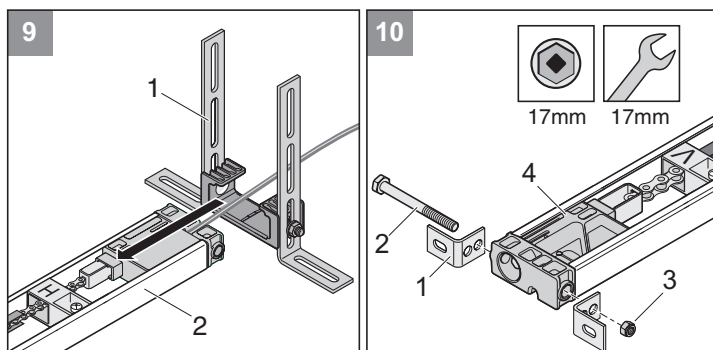

**9** Inserire la staffa di fissaggio a soffitto (1) sulla guida a C (2).

**10** Fissare i due angoli della guida (2) con vite (1) e dado (3) sul terminale (4), senza serrare completamente.

# Installazione

## Montaggio (esempio con variante B)

**ATTENZIONE!**  
Utilizzare una scala stabile e antiscivolo!

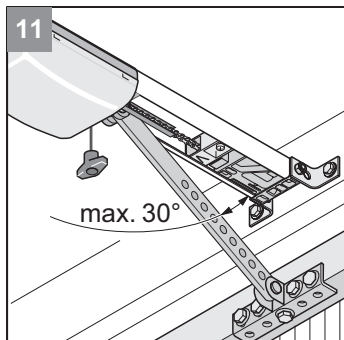
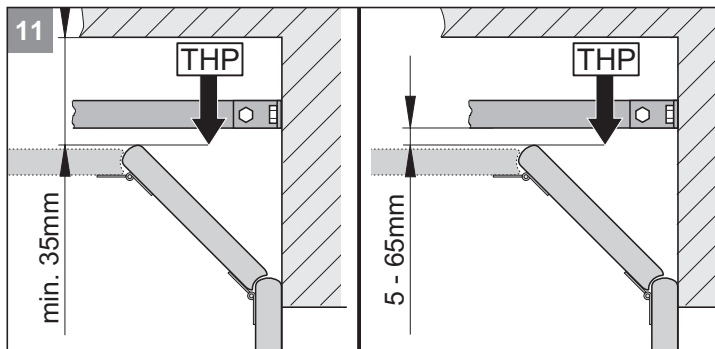
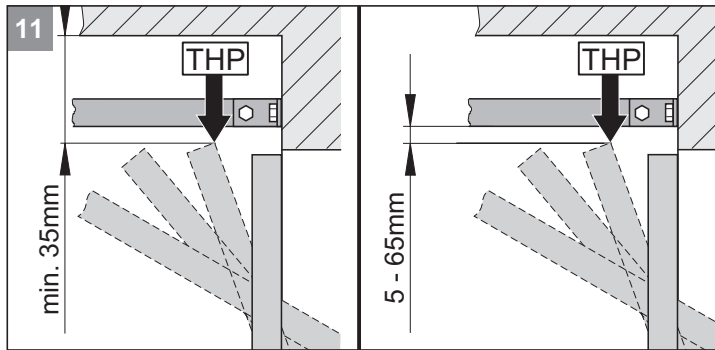

**INFORMAZIONE!**  
Se la distanza fra soffitto e bordo inferiore della guida a C è maggiore di 245 mm, prolungare la staffa di fissaggio a soffitto (con ferro a nastro perforato).

**INFORMAZIONE!**  
La distanza potrebbe ridursi qualora venisse applicata una maniglia a metà della porta. La porta deve potersi muovere liberamente.

**11** Determinare il punto di apertura massima della porta (THP):  
Aprire la porta e misurare la distanza minima (min. 35 mm) tra angolo superiore della porta e soffitto. La distanza tra il punto di apertura massima della porta e lo spigolo inferiore delle guide a sezione C deve essere compresa tra min. 5 mm e max. 65 mm, mentre il braccio di spinta deve avere un'angolatura di max. 30°!

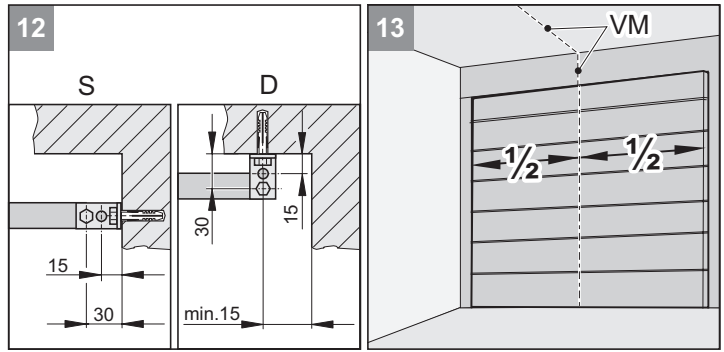

**NOTA!**  
In caso di installazione a soffitto (D) utilizzare, ove possibile, una distanza dei fori pari a 15 mm. Inclinazione minore degli angoli di sostegno.

**12** L'automazione può essere installata sull'architrave (S) o a soffitto (D).  
**13** Determinare il centro della porta chiusa (VM) e marcare il punto sulla porta e sull'architrave o soffitto.

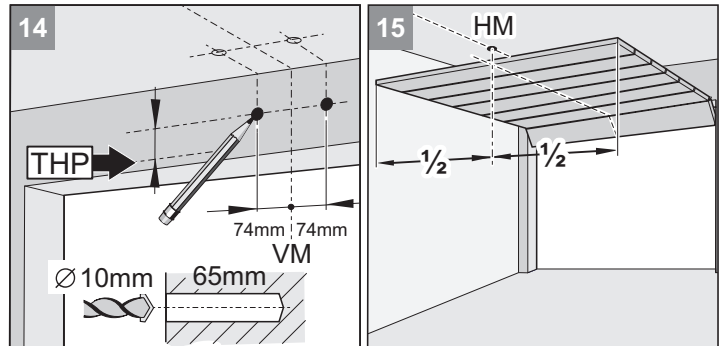

**14** Marcare sull'architrave o sul soffitto due punti alla stessa altezza distanti 74 mm sulla sinistra e sulla destra del centro della porta chiusa (VM) (vedi Figura 9).  
Praticare due fori (Ø 10, profondi 65 mm).

**NOTA!**  
Indossare occhiali protettivi nel praticare i fori!  
Tenere conto dello spessore del soffitto, soprattutto nel caso di box prefabbricati!

**15** Aprire la porta. Marcare il centro della porta aperta sul soffitto (HM).  
Richiudere la porta.

**INFORMAZIONE!**  
Evitare di danneggiare la guida!

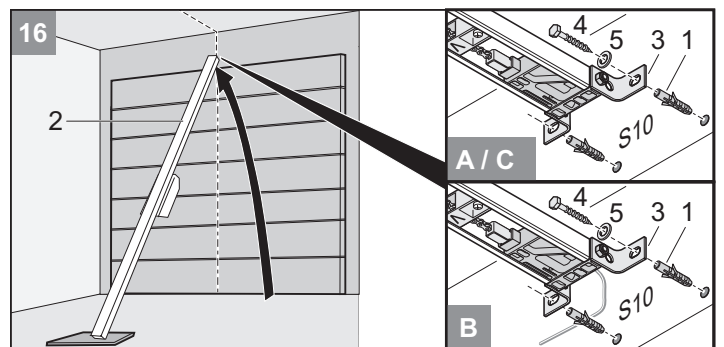

**16** Inserire i tasselli (1). Sollevare l'automazione (2) davanti. Fissare il terminale della guida (3) davanti con due viti (4) e rondelle (5).

# Installazione

**ATTENZIONE!**  
Installare l'automazione sempre parallelamente alle guide della porta.

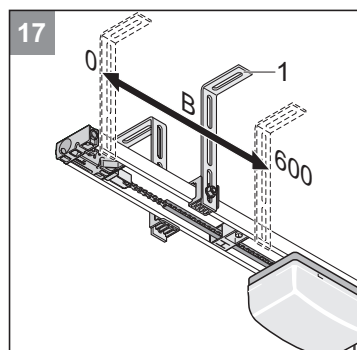
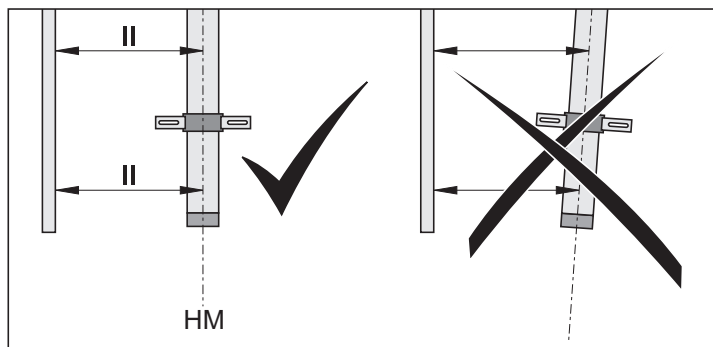

**17** Sollevare l'automazione.  
Allineare la staffa di fissaggio a soffitto (1). La posizione deve essere all'interno della zona (B = 0 ... 600 mm).

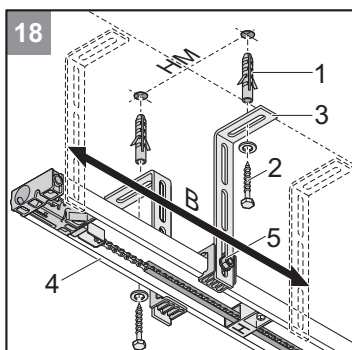

**18** Allineare l'automazione orizzontalmente al centro della porta aperta (HM).  
Marcare i punti da forare. Praticare due fori (Ø 10, profondi 65 mm).

**i** **NOTA!**  
Indossare occhiali protettivi nel praticare i fori! Tenere conto dello spessore del soffitto, soprattutto nel caso di box prefabbricati!

Inserire i tasselli (1). Applicare due viti (2) con rondelle (3).  
Serrare bene le viti (2).  
Allineare la guida a sezione C (4) in altezza (ad esempio con una livella).  
Se necessario, spostare le viti (5). Serrare bene le viti (5).

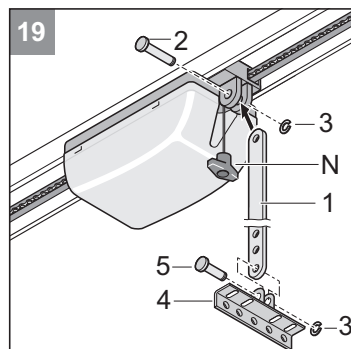

**i** **INFORMAZIONE!**  
Utilizzare viti adeguate a seconda del materiale della porta.  
Indossare occhiali protettivi nel praticare i fori!

**19** Montare l'asta di scorrimento (1):  
Inserire il perno lungo (2) e bloccarlo con la clip di fissaggio (3).  
Montare la squadra di fissaggio alla porta (4) sull'asta di scorrimento (1) fissandola con il perno corto (5) e la clip di fissaggio (3).

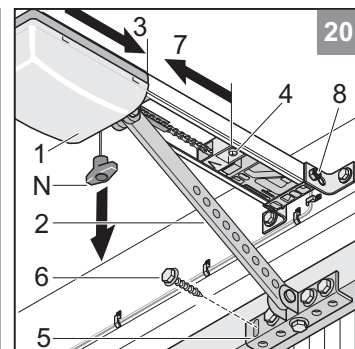

**20** Tirare una volta il cavo dello sblocco d'emergenza (N). La slitta motore (1) si sblocca. Serrare la vite (8) sul terminale della guida.  
Spostare completamente in avanti (3) la slitta motore (1) con il braccio di spinta (2). Se necessario allentare il fincorsa (4).  
Allineare la squadra di fissaggio (5) al centro della porta e marcare 5 punti da forare. Praticare i 5 fori (Ø 5 mm).

Inserire e serrare bene le 5 viti a testa esagonale (6).  
Allentare il fincorsa (4) e inserirlo del tutto sulla slitta motore (7).  
Serrare la vite del fincorsa (4).

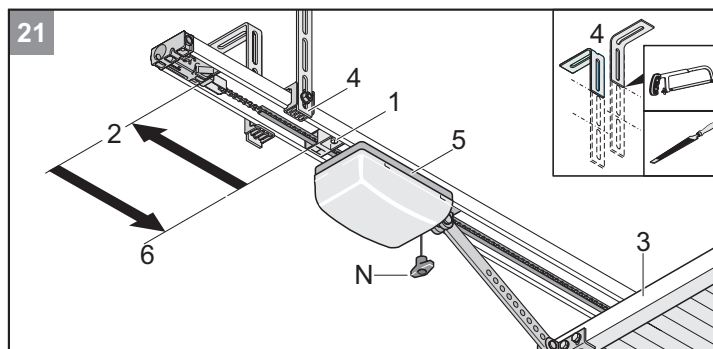

**i** **INFORMAZIONE!**  
Tagliare la staffa di fissaggio a soffitto sporgente (4) (ad es. segarli e sbavarli).

**21** Allentare il fincorsa posteriore (1) e spostarlo completamente indietro fino all'arresto (2). Aprire la porta (3) manualmente.  
Inserire del tutto il fincorsa (1) sulla slitta motore (5). Serrare la vite del fincorsa (1).



# Installazione

## Installazione e collegamento dell'alloggiamento del comando

### Selezione della variante



#### ATTENZIONE!

1. I dispositivi di controllo e comando fissi devono essere installati a vista dalla porta. Non devono tuttavia trovarsi nelle vicinanze di parti in movimento e devono essere installate ad un'altezza di 1,5 m.



#### NOTA!

Fissare sempre il cavo. Posare il cavo in modo tale che sia possibile smontare l'alimentazione di corrente nella variante A (posare con nastro se il cavo è posato sull'angolo destro rispetto alla guida a C).

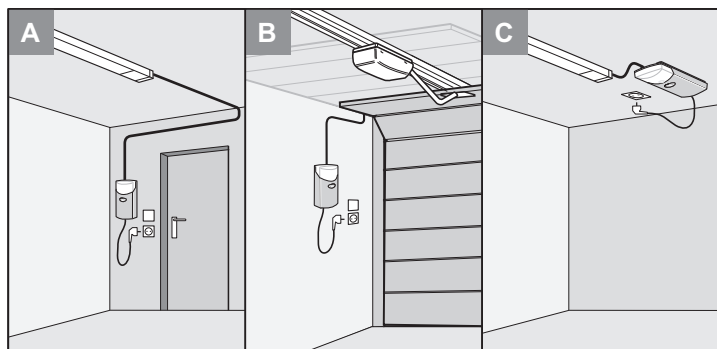

#### ATTENZIONE!

Pericolo per la presenza di tensione elettrica!  
Toccare la centralina (4) solo sui bordi!  
Non toccare i componenti elettrici!

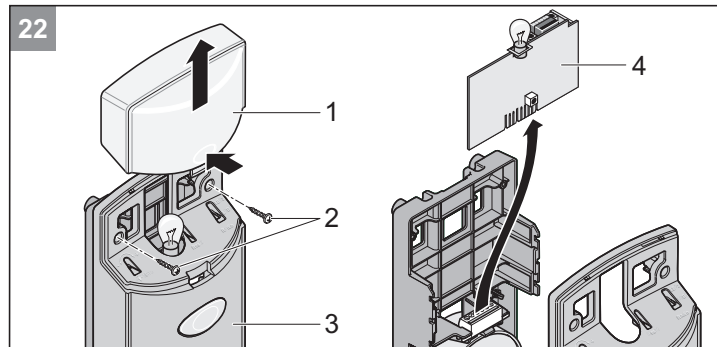

- 22 Smontare la calotta trasparente (1). Svitare le viti (2) e smontare la calotta (3), smontare la centralina (4).

### Variante A/B

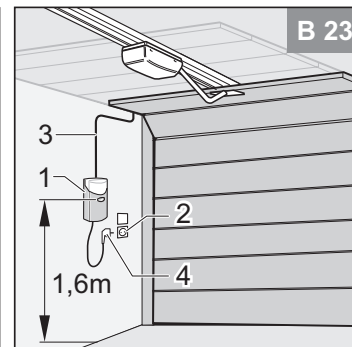
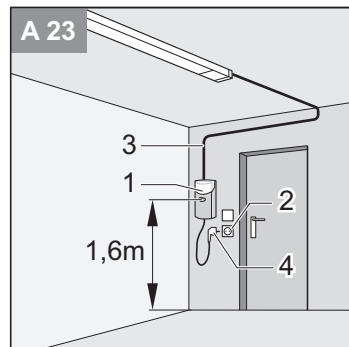

- 23 Scegliere un luogo adatto per l'alloggiamento del comando (1) nelle vicinanze di una presa (2). Altezza minima dal pavimento - 1,6 m.



#### ATTENZIONE!

Osservare la posizione di montaggio dell'alloggiamento del comando (1). Osservare la lunghezza massima del cavo di comando (3) 6900 mm, non prolungare!

- 23 Installare il cavo di comando (3) (24 V) per l'alloggiamento del comando (1) nel garage. **Non inserire ancora la spina elettrica (4)!**

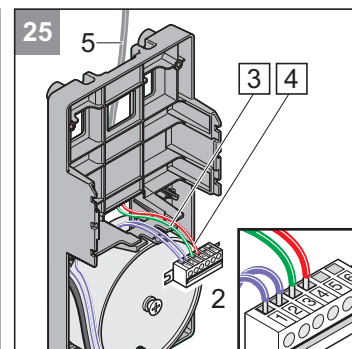
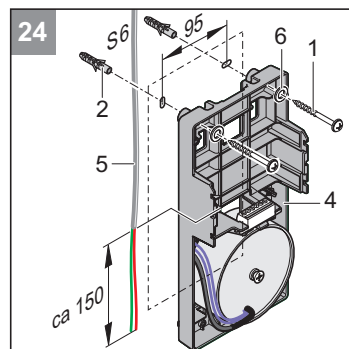

#### ATTENZIONE!

Non fissare con fori il cavo per la presa!  
Non inserire ancora la spina elettrica!

- 24 Praticare 2 fori (Ø 6, profondi 40 mm). Inserire i tasselli (2) nei fori.

Tenere fermo, orientare e fissare l'alloggiamento del comando con 2 viti (1) e 2 rondelle (6).

- 25 Inserire il terminale del cavo di comando (5) sul retro nell'alloggiamento del comando (4).

Collegare il cavo di comando (5): Collegare il filo con etichetta 3 (verde) al morsetto 3 e quello con etichetta 4 (rosso) al morsetto 4 della morsettiera di innesto (2). Qualora necessario accorciare il cavo di comando (5).



#### NOTA!

Per le porte ad anta collegare il filo con etichetta 3 (verde) al morsetto 4 e quello con etichetta 4 (rosso) al morsetto 3 della morsettiera di innesto (2).



# Installazione

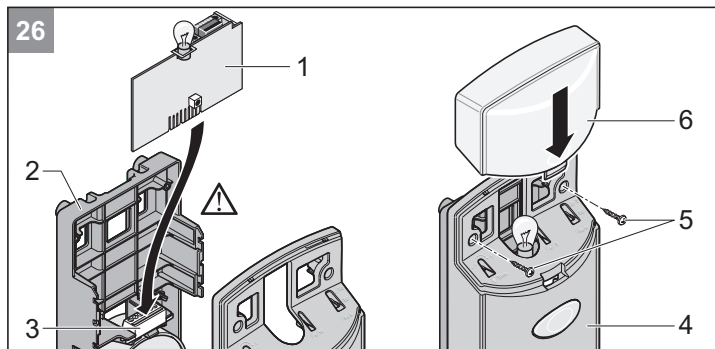

**26** Introdurre la scheda di comando (1) nel supporto (2) e inserirla nella morsettiera di innesto (3). Montare la calotta (4) e serrarla con le viti (5). Montare la calotta trasparente (6).

## Variante C

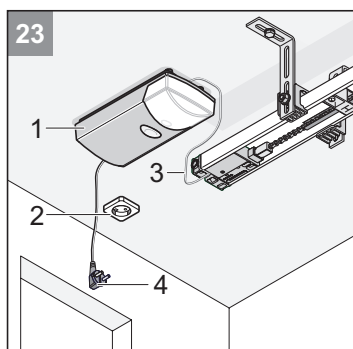

**23** Scegliere un luogo adatto per l'alloggiamento del comando (1) nelle vicinanze di una presa (2).

**ATTENZIONE!**  
Osservare la posizione di montaggio dell'alloggiamento del comando (1). Osservare la lunghezza massima del cavo di comando (3) 6900 mm, non prolungare!

Installare il cavo di comando (3) (24 V) per l'alloggiamento del comando (1) nel garage. **Non inserire ancora la spina elettrica (4)!**

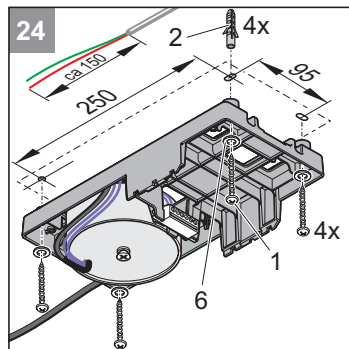

**24** Praticare 4 fori (Ø 6, profondi 40 mm). Inserire i tasselli (2) nei fori. Dotazione 2 tasselli, 2 viti e 2 rondelle.

Tenere fermo, orientare e fissare l'alloggiamento del comando con 4 viti (1) e 4 rondelle (6).

**25** Inserire il terminale del cavo di comando (5) sul retro nell'alloggiamento del comando (4).

Collegare il cavo di comando (5): Collegare il filo con etichetta 3 (verde) al morsetto 3 e quello con etichetta 4 (rosso) al morsetto 4 della morsettiera di innesto (2). Qualora necessario accorciare il cavo di comando (5).

**NOTA!**  
Per le porte ad anta collegare il filo con etichetta 3 (verde) al morsetto 4 e quello con etichetta 4 (rosso) al morsetto 3 della morsettiera di innesto (2).

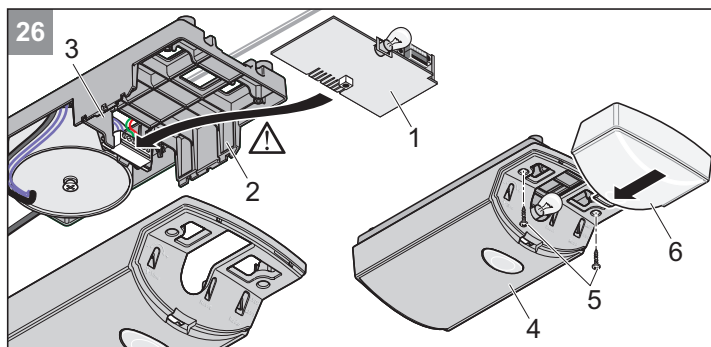

**26** Introdurre la scheda di comando (1) nel supporto (2) e inserirla nella morsettiera di innesto (3). Montare la calotta (4) e serrarla con le viti (5). Montare la calotta trasparente (6).

# Installazione

## Installazione della presa di corrente

**ATTENZIONE!**  
L'installazione della presa di corrente deve essere eseguita esclusivamente da un elettricista qualificato. Proteggere la presa di corrente con un fusibile (16 A ritardato). Osservare le norme applicate (per es.: VDE!)

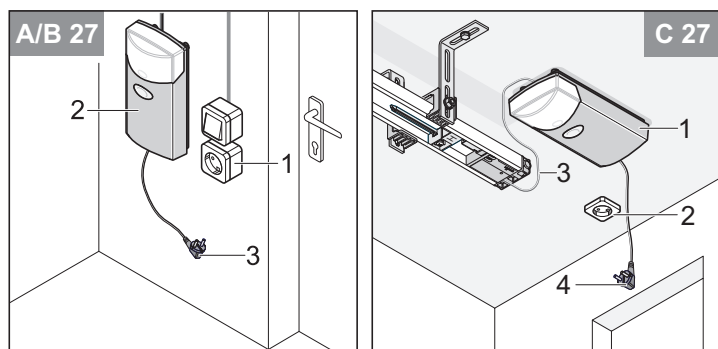

**27** Installare la presa di corrente (1) sul muro (variante A/B) o sul soffitto (variante C), ad una distanza di 0,5 m circa dalla centralina del comando (2).  
Installare e collegare il cavo della presa di corrente (1) alla rete elettrica.

**ATTENZIONE!**  
Non inserire ancora la spina elettrica (3) nella presa di corrente.

## Installazione e collegamento di un ulteriore pulsante a muro

**ATTENZIONE!**  
Utilizzare il collegamento solo per contatti di chiusura a potenziale zero. Tensioni esterne possono danneggiare o distruggere la centralina.

**NOTA!**  
Il montaggio di un ulteriore pulsante a muro è necessario solo qualora si desideri un ulteriore pulsante oltre a quello già presente.

**INFORMAZIONE!**  
Non posare mai il cavo del pulsante a muro a fianco di altri cavi elettrici. Ciò potrebbe causare interferenze e malfunzionamenti della centralina di comando.

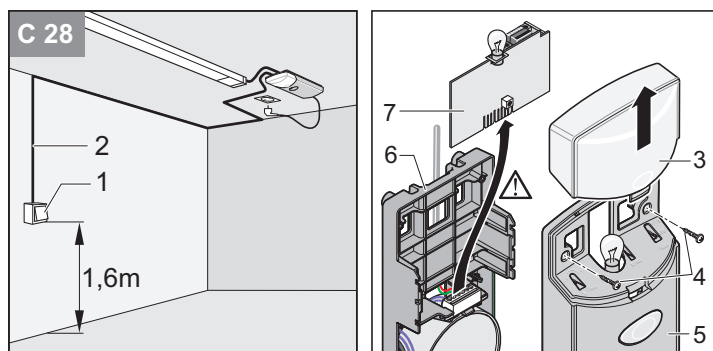
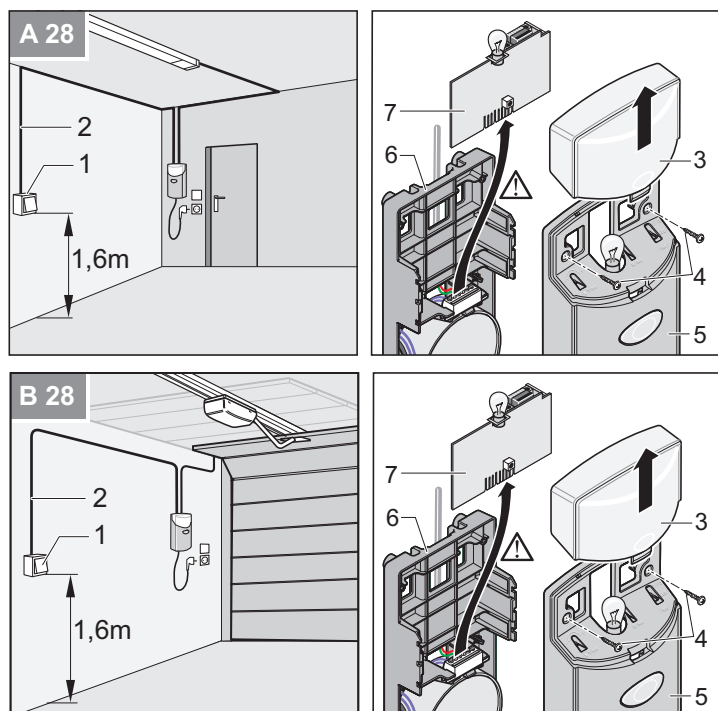

**28** Montare il pulsante a muro (1) in una posizione adeguata e ben accessibile nel garage. Altezza minima da terra: 1,6 metri.  
Installare il cavo del pulsante a muro (2) nel garage.  
Collegare l'estremità del cavo al pulsante a muro (1).

**ATTENZIONE!**  
Pericolo per la presenza di tensione elettrica!  
Toccare la centralina (4) solo sui bordi!  
Non toccare i componenti elettrici!

**28** Smontare la calotta trasparente (3). Svitare le viti (4) e smontare la calotta (5). Sfilare verso l'alto la scheda di comando (1) dal supporto (6).

**ATTENZIONE!**  
Dopo il montaggio verificare se l'automazione è stata impostata correttamente e inverte il movimento se incontra un ostacolo ad un'altezza di 50 mm dal suolo.

**ATTENZIONE!**  
Dopo il montaggio controllare se l'automazione si ferma se viene caricata con un carico di 20 kg fissato al centro del lato inferiore della porta.

**ATTENZIONE!**  
Dopo il montaggio assicurarsi che parti della porta non vadano ad occupare marciapiedi o strade.

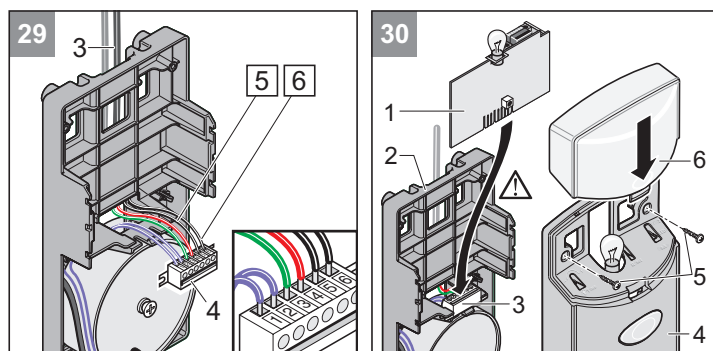

**NOTA!**  
Collegare in parallelo sui morsetti 5 + 6 gli eventuali pulsanti a chiave presenti (contatti di chiusura a potenziale zero).

**29** Collegare il cavo del pulsante (3) ai morsetti 5 + 6 della morsettiera di innesto (4).

**30** Introdurre la scheda di comando (1) nel supporto (2) e inserirla nella morsettiera di innesto (3). Montare la calotta (4) e serrarla con le viti (5).  
Montare la calotta trasparente (6).

# Messa in funzione

## Norme di sicurezza



### PERICOLO DI LESIONI!

La regolazione della forza è rilevante per la sicurezza e deve essere effettuata con la massima cura da persone qualificate. Una regolazione che tolleri dei valori di forza superiori a quelli consentiti può provocare il ferimento di persone e animali o danneggiare cose.

Regolare la forza al minimo possibile al fine di consentire un rilevamento rapido e sicuro di eventuali ostacoli.



### PERICOLO DI CADUTA!

Quando viene azionato lo sblocco di emergenza è possibile che si verifichino dei movimenti incontrollati della porta, se le molle sono scariche o rotte oppure se il peso della porta non è correttamente bilanciato.



### NOTA!

Dopo l'installazione dell'automazione, la persona responsabile dell'installazione stessa è tenuta a rilasciare, in conformità alla direttiva macchine 2006/42/CE, una dichiarazione di conformità CE per l'impianto porta garage e ad applicare la marcatura CE unitamente alla targhetta di identificazione. Quanto sopra vale anche per il settore privato e per il caso in cui una porta garage ad azionamento manuale viene successivamente dotata di automazione. Tale documentazione rimane presso l'utilizzatore insieme alle istruzioni d'installazione ed uso.

## Regolazione delle posizioni finali porta CHIUSA + APERTA



### NOTA!

Aprire o chiudere la porta a mano durante i lavori di impostazione, non con automazione bloccata.

La corsa dell'automazione può essere prolungata o accorciata tramite i finecorsa (V + H).

Verificare se la porta si apre e si chiude completamente. In caso contrario, è necessario regolare la corsa dell'automazione o i finecorsa.

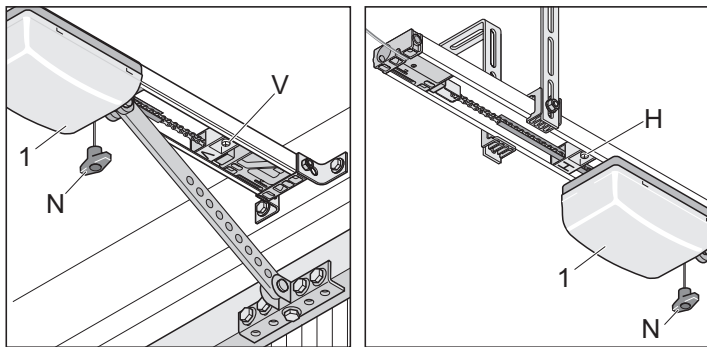

### Posizione finale porta CHIUSA

1. Sbloccare la slitta motore. Tirare una volta il cavo dello sblocco d'emergenza (N). La slitta motore deve potersi muovere in avanti e indietro.
2. Chiudere manualmente la porta.
3. Sbloccare il finecorsa (V) e avvicinarlo alla slitta motore fino a sentire un clic.  
⇒ Il finecorsa si inserisce.
4. Serrare il finecorsa (V).

### Posizione finale porta APERTA

1. Aprire manualmente la porta.
2. Sbloccare il finecorsa (H) e avvicinarlo alla slitta motore fino a sentire un clic.  
⇒ Il finecorsa si inserisce.

3. Serrare il finecorsa (H).
4. Chiudere manualmente la porta.

### Bloccare la slitta motore (1):

1. Tirare una volta il cavo dello sblocco d'emergenza (N).
2. Sostare un po' la slitta motore con la mano fino a sentire lo scatto del pignone.  
⇒ Il pignone scatta in modo rumoroso.

## Programmazione dell'automazione

La centralina di comando è dotata di una regolazione automatica della forza. Durante i movimenti di apertura e chiusura, la centralina rileva automaticamente la forza necessaria e la memorizza al raggiungimento delle posizioni finali.



### ATTENZIONE!

Prima di inserire la spina elettrica controllare che la tensione di alimentazione corrisponda a quella riportata sulla targhetta di identificazione dell'automazione.

1. Inserire la spina elettrica.  
⇒ La lampadina (2) lampeggia.

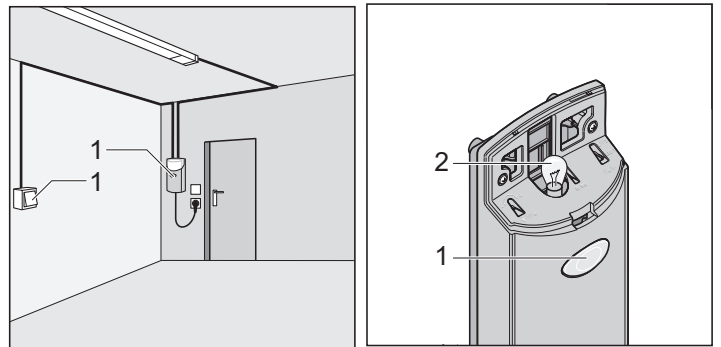

### INFORMAZIONE!

Il primo movimento dell'automazione dopo aver inserito l'alimentazione deve essere sempre porta APERTA. In caso contrario, invertire i cavi sui morsetti 3 + 4.

2. Premere il pulsante a muro (1).  
⇒ La porta si apre fino a raggiungere il finecorsa (porta APERTA).
3. Premere il pulsante (1).  
⇒ La porta si chiude fino al finecorsa porta CHIUSA.
4. Eseguire l'azzeramento della centralina di comando. Reset della centralina in base al tipo di azionamento: vedi capitolo "Funzionamento e uso - Azzeramento della centralina"

### Eseguire due volte la seguente procedura:

1. Premere una volta il pulsante a muro (1).  
⇒ La porta si apre fino a raggiungere il finecorsa (H, porta APERTA).  
⇒ La lampadina (2) lampeggia.
2. Premere una volta il pulsante a muro (1).  
⇒ La porta si chiude fino a raggiungere il finecorsa (V, porta CHIUSA).  
⇒ La lampadina (2) lampeggia.
3. Quando la lampadina (2) non lampeggia più, si leggono in memoria e si memorizzano i valori della forza.  
⇒ Automazione appresa con successo!

### Controllare i finecorsa porta APERTA + CHIUSA

La corsa dell'automazione può essere prolungata o accorciata tramite i finecorsa.

Verificare se la porta si apre e si chiude completamente. In caso contrario, è necessario regolare la corsa dell'automazione.

# Messa in funzione

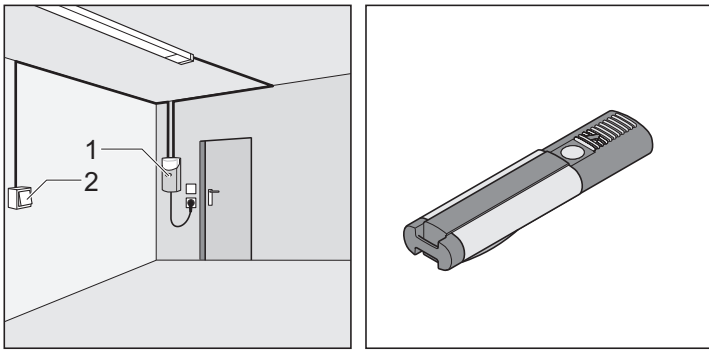

1. Attivare una volta l'attuatore (ad es.: pulsante a muro, telecomando, ecc.).  
⇒ La porta si apre fino a raggiungere il finecorsa (porta APERTA).
2. Controllare che la porta abbia raggiunto la posizione finale desiderata.  
⇒ Qualora necessario, regolare i finecorsa. Vedi capitolo "Messa in funzione - Regolazione delle posizioni finali porta CHIUSA + APERTA".

## Controllare lo sblocco di emergenza



### NOTA!

Nel caso di porte sezionali o scorrevoli potete attivare il Backjump con il DIP switch 6, questo scarica la meccanica dell'automazione e della porta. Azionamento semplificato dello sblocco di emergenza.

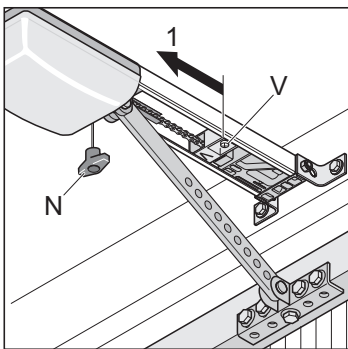

1. Chiudere la porta con l'automazione.
2. Tirare una volta lo sblocco di emergenza (N).  
Se non si può azionare lo sblocco di emergenza, allentare il finecorsa (V) e inserire un pezzo in direzione (1).
3. Aprire la porta con l'automazione e chiudere di nuovo. Controllare di nuovo lo sblocco di emergenza.

## Verifica della regolazione della forza

Ad ogni corsa della porta la centralina di comando confronta i valori di forza memorizzati con quelli effettivamente necessari ed adegua automaticamente i valori memorizzati al raggiungimento delle posizioni finali.

Verifica: Vedi capitolo "Cura e manutenzione - Verifiche periodiche".

## Programmazione del telecomando



### NOTA!

Prima di eseguire l'apprendimento per la prima volta il telecomando, cancellare completamente il radiorecettore.

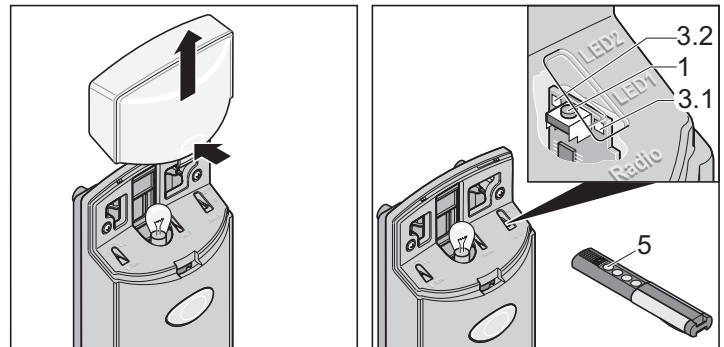

### Cancellazione della memoria del radiorecettore

1. Rimuovere la calotta trasparente.
2. Premere il pulsante di programmazione (1) e tenerlo premuto.  
⇒ Dopo 5 secondi il led inizierà a lampeggiare (3.1 o 3.2).  
⇒ Dopo altri 10 secondi il LED si accende (3.1 o 3.2).  
⇒ Dopo 25 secondi in tutto, si accendono tutti i LED (3.1 + 3.2).
3. Rilasciare il pulsante di programmazione (1). L'operazione di cancellazione è conclusa.

### Programmazione del telecomando

1. Premere il pulsante di apprendimento (1).
  - Una volta per il canale 1, il led (3.1) s'illumina.
  - Due volte per il canale 2, il led (3.2) s'illumina.⇒ Se entro 10 secondi non viene inviato alcun codice, il radiorecettore si porta nella modalità di funzionamento normale.
2. Premere il tasto desiderato del telecomando (5), finché il LED si spegne (3.1 / 3.2) (a seconda del canale che è stato scelto).  
⇒ Il LED si spegne. Operazione di programmazione conclusa.  
⇒ Il telecomando ha trasmesso il codice radio al radiorecettore.
3. Per programmare altri telecomandi ripetere i passi sopra descritti. Sono disponibili al massimo 112 posizioni della memoria per ogni radiorecettore.

### Interrompere la modalità di programmazione:

Premere ripetutamente il pulsante di programmazione (1) fino a che tutti i LED sono spenti.

## Montare la targhetta

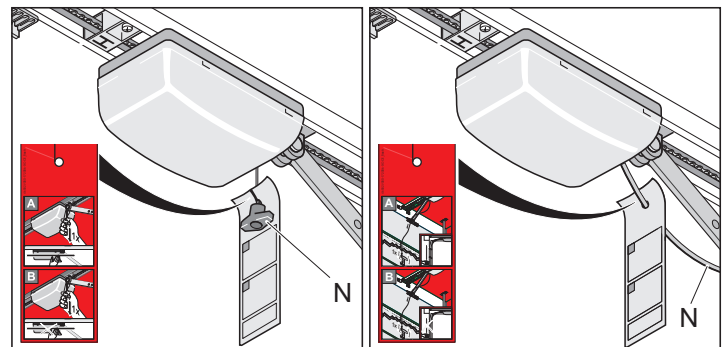

Appendere la targhetta di segnalazione del funzionamento dello sblocco di emergenza sulla corda dello stesso.

# Messa in funzione

## Apporre la targhetta di pericolo

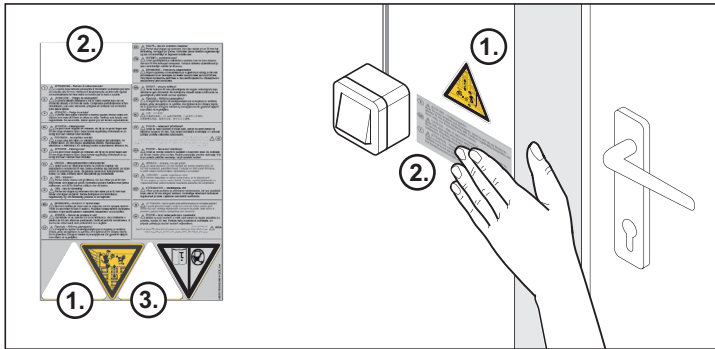

Posizionare le targhette di pericolo (testo + triangolo) in posizione ben visibile, ad es.: vicino al pulsante (triangolo) e sull'anta (testo + triangolo).



### INFORMAZIONE!

V. pagina 26 "Pulire la catena e la guida".

- ③ Applicare l'adesivo in posizione ben visibile nelle vicinanze del binario.



# Funzionamento e uso

## Norme di sicurezza

- Osservare costantemente la porta in movimento e tenere lontane le persone fino a quando la porta si è aperta o chiusa completamente.
- Non toccare mai la porta in movimento né i suoi componenti mobili.
- Entrare nel garage con l'automobile solo quando la porta è completamente aperta.
- Le parti meccaniche ed i bordi di chiusura della porta possono costituire fonti di pericolo di schiacciamento e di taglio.

## Aprire la porta

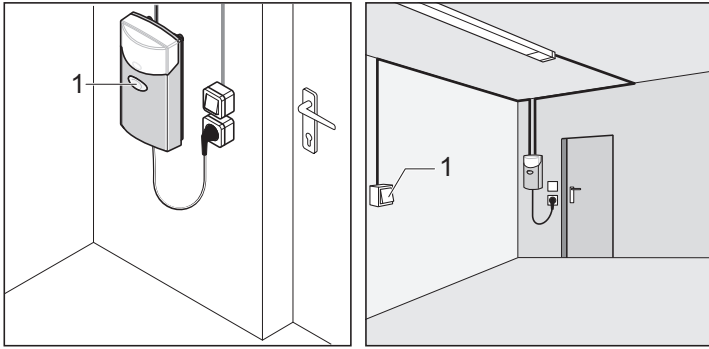

1. Premere una volta il pulsante a muro (1) o il tasto del telecomando.
2. Durante il movimento di apertura, premere nuovamente il pulsante a muro (1).  
⇒ La porta si ferma (in base al DIP switch 7).
3. Con porta ferma, premere nuovamente il pulsante a muro (1).  
⇒ La porta si chiude (in base al DIP switch 7).

## Chiudere la porta garage

1. Premere una volta il pulsante a muro (1) o il tasto del telecomando.
2. Durante il movimento di chiusura, premere nuovamente il pulsante a muro (1).  
⇒ La porta si ferma (in base al DIP switch 7).
3. Con porta ferma, premere nuovamente il pulsante a muro (1).  
⇒ La porta si apre (in base al DIP switch 7).

## Successione degli impulsi di movimento della porta

La successione degli impulsi viene impostata con il DIP switch 7.

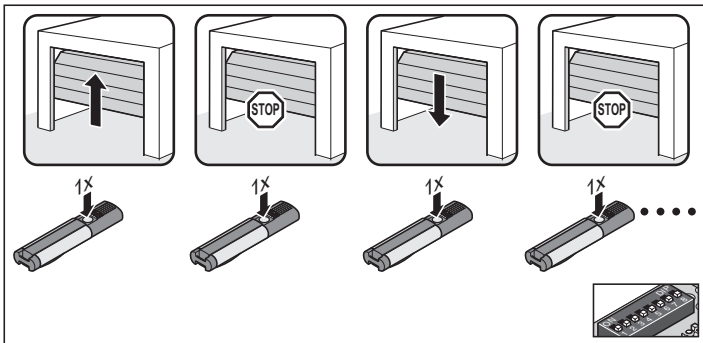

### DIP 7 OFF, impostazione standard di tutte le automazioni (vedi Figura):

- apertura - stop - chiusura - stop - apertura - ...

### DIP 7 ON:

Apertura completa - chiusura automatica - stop - apertura completa

## Sblocco di emergenza



### ATTENZIONE!

Lo sblocco di emergenza deve essere utilizzato solo per aprire o chiudere la porta in caso di emergenza, ad es.: in caso di blackout o di funzionamento difettoso dell'automazione. Non è adatto ad aprire o chiudere la porta con frequenza. Ciò potrebbe danneggiare l'automazione o la porta.



### PERICOLO DI CADUTA!

Azionando lo sblocco di emergenza può accadere che, a causa di una rottura della molla o di una errata regolazione del bilanciamento, la porta si apra o si chiuda da sé. Ciò può danneggiare o distruggere l'automazione.



### INFORMAZIONE!

Blocco e sblocco possono essere effettuati in qualsiasi posizione della porta.

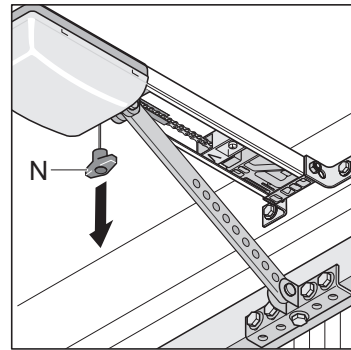

1. Tirare una volta il cavo dello sblocco d'emergenza (N).  
⇒ L'automazione è sbloccata ed è possibile muovere manualmente la porta.
2. Tirare nuovamente il cavo dello sblocco d'emergenza (N).  
⇒ L'automazione è innestata e la porta si muove solo a motore.



### NOTA!

Se la porta garage è dotata di porta pedonale ma non di un dispositivo di sicurezza per la stessa, installare tale dispositivo di sicurezza (vedi istruzioni dell'accessorio). Se la porta garage non è dotata di porta pedonale ed il garage è privo di un secondo accesso, installare una serratura o un tirante Bowden per lo sblocco dall'esterno (vedi istruzioni dell'accessorio).

## Azzeramento della centralina

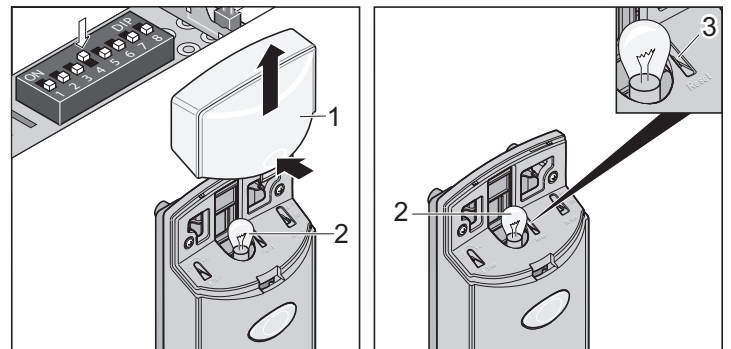

1. Smontare la calotta trasparente (1).
2. Premere il pulsante (3) fino a che la lampadina (2) si spegne.  
⇒ La lampadina (2) è spenta. I valori di forza sono stati cancellati.
3. Rilasciare il pulsante (3).  
⇒ La lampadina (2) lampeggia e l'azzeramento della centralina è stato eseguito correttamente.



# Funzionamento e uso

Il comportamento della lampadina dipende dal DIP switch:

- DIP switch 4 ON, lampadina (2) si illumina dopo l'azzeramento della centralina.
- DIP switch 4 OFF, lampadina (2) lampeggia dopo l'azzeramento della centralina.

**i** **NOTA!**  
Dopo un azzeramento della centralina, è necessario eseguire nuovamente l'apprendimento dell'automazione.

## Stop intermedio

In caso di stop intermedio determinato dall'azionamento di un pulsante a muro o del telecomando, l'automazione si arresta immediatamente. Al comando successivo l'automazione si muove in direzione opposta, vedi paragrafo "Funzionamento e uso - Successione degli impulsi di movimento della porta".

## Arresto di sicurezza 1 (disinserimento della forza)

In caso di disinserimento della forza, l'automazione si arresta o effettua un'inversione del movimento. Al comando successivo l'automazione si muove in direzione opposta, vedi paragrafo "Funzionamento e uso - Successione degli impulsi di movimento della porta".

- Arresto di sicurezza in fase di chiusura della porta - la porta effettua un'inversione del movimento.
- Arresto di sicurezza in fase di apertura della porta - la porta si arresta.

## Arresto di sicurezza 2 (ingresso di sicurezza)

Allo scatto dell'ingresso di sicurezza (ad es. qualcuno passa attraverso la fotocellula) - l'automazione si arresta, inverte il movimento o apre la porta a seconda dell'impostazione dei DIP switch:

Le descrizioni e le possibilità di impostazione dei DIP switch sono contenute nel capitolo "Funzioni e collegamenti" - "Rilevamento ostacoli".

### Impostazioni di fabbrica DIP switch 1 e 3 OFF:

- Se viene attivato l'ingresso di sicurezza durante la chiusura, la porta inverte il movimento.
- Se viene attivato l'ingresso di sicurezza durante l'apertura della porta, non si ha alcuna reazione (la porta continua ad aprirsi).

## Protezione da sovraccarichi

In caso di sovraccarico dell'automazione in fase di apertura o chiusura della porta, la centralina di comando lo rileva ed arresta l'automazione. Dopo 20 secondi circa o dopo un azzeramento della centralina, questa sblocca la protezione da sovraccarichi.

L'automazione può quindi riprendere il funzionamento.

## Funzionamento dopo un'interruzione di corrente

In caso di un'interruzione di corrente, i valori di forza appresi rimangono memorizzati. Il primo movimento dell'automazione dopo un'interruzione di corrente è sempre di apertura.

## Radioricevitore

**i** **COMPATIBILE CON HOMELINK!**  
Se il vostro veicolo è equipaggiato con un sistema Homelink (versione 7), allora è compatibile con la nostra automazione e il nostro radioricevitore da 434,42 MHz. Con sistemi Homelink più vecchi sarà necessario modificare la frequenza (40,685 o 868,8 MHz). Ulteriori informazioni sono disponibili al seguente indirizzo: "<http://www.eurohomelink.com>"

## Norme di sicurezza

- Per la sicurezza di funzionamento dovranno essere rispettate le norme di sicurezza applicabili a questo impianto! Per informazioni in merito rivolgersi alle associazioni di categoria e agli enti competenti.
- L'operatore non è in alcun modo protetto dalle interferenze di altri dispositivi o impianti di telecomunicazione (p. es. impianti radio autorizzati ad operare sulla stessa gamma di frequenze).
- In caso di problemi di ricezione, sostituire la batteria del telecomando.

## Segnali e pulsanti

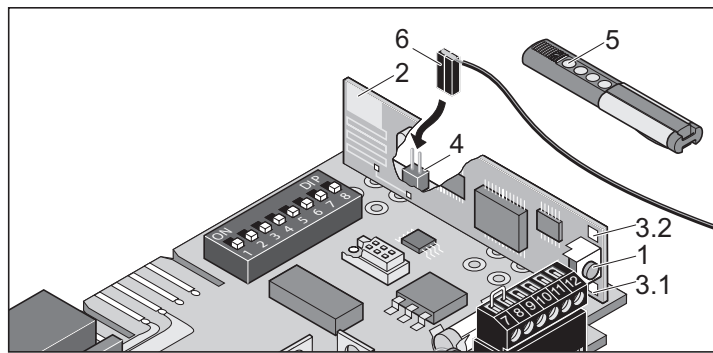

- |          |   |
|----------|---|
| <b>1</b> | Pulsante di apprendimento - Consente di impostare le diverse modalità di funzionamento del radioricevitore: <ul style="list-style-type: none"><li>➤ Modalità di apprendimento</li><li>➤ Modalità di cancellazione</li><li>➤ Modalità di funzionamento normale</li></ul> |
| <b>2</b> | Antenna interna   |
| <b>3</b> | LED - Segnalano qual è il canale selezionato. <ul style="list-style-type: none"><li>➤ 3.1 LED canale 1</li><li>➤ 3.2 LED canale 2</li></ul>   |
| <b>4</b> | Collegamento per antenna esterna<br>Se la portata dell'antenna interna non dovesse risultare sufficiente, si può ricorrere ad un'antenna esterna (6).   |
| <b>5</b> | Tasto del telecomando   |
| <b>6</b> | Antenna esterna   |
| <b>7</b> | Opzione: radioricevitore esterno collegabile nell'alloggiamento (accessorio esterno)  |

# Funzionamento e uso

## Programmazione del telecomando

1. Premere il pulsante di apprendimento (1).
  - Una volta per il canale 1, il led (3.1) s'illumina.
  - Due volte per il canale 2, il led (3.2) s'illumina.⇒ Se entro 10 secondi non viene inviato alcun codice, il radiorecettore si porta nella modalità di funzionamento normale.
2. Premere il tasto desiderato del telecomando (5), finché il LED si spegne (3.1 / 3.2) (a seconda del canale che è stato scelto).
  - ⇒ Il LED si spegne. Operazione di programmazione conclusa.
  - ⇒ Il telecomando ha trasmesso il codice radio al radiorecettore.
3. Per programmare altri telecomandi ripetere i passi sopra descritti. Sono disponibili al massimo 112 posizioni della memoria per ogni radiorecettore.

### Interrompere la modalità di programmazione:

Premere ripetutamente il pulsante di programmazione (1) fino a che tutti i LED sono spenti.

## Cancellazione di un tasto telecomando del dal radiorecettore

Se l'utente di un garage collettivo si trasferisce e desidera portare con sé il suo telecomando, tutti i codici radio del telecomando devono essere cancellati dal radiorecettore.

Per motivi di sicurezza cancellare i codici di ogni tasto e di ogni combinazione di tasti del telecomando!

1. Premere il pulsante di apprendimento (1) e tenerlo premuto per 5 secondi.
  - ⇒ Un led lampeggia (non importa quale).
2. Rilasciare il pulsante di apprendimento (1).
  - ⇒ Il radiorecettore è in modalità di cancellazione.
3. Premere il tasto del telecomando di cui deve essere cancellato il codice dal radiorecettore.
  - ⇒ Il LED si spegne. L'operazione di cancellazione è conclusa.
4. Ripetere il procedimento per tutti i tasti e le combinazioni di tasti.

## Cancellazione di un canale dal radiorecettore

1. Premere il pulsante di apprendimento (1) e tenerlo premuto.
  - Una volta per il canale 1, il led (3.1) s'illumina.
  - Due volte per il canale 2, il led (3.2) s'illumina.⇒ Dopo 5 secondi il led inizierà a lampeggiare (3.1 o 3.2).
  - ⇒ Dopo altri 10 secondi il LED si accende (3.1 o 3.2).
2. Rilasciare il pulsante di apprendimento (1).
  - ⇒ L'operazione di cancellazione è conclusa.

## Cancellazione della memoria del radiorecettore

In caso di smarrimento di un telecomando, per motivi di sicurezza si dovranno cancellare i codici di tutti i canali dal radiorecettore! I codici di tutti i telecomandi dovranno poi di nuovo essere memorizzati sul radiorecettore.

1. Premere il pulsante di programmazione (1) e tenerlo premuto.
  - ⇒ Dopo 5 secondi il led inizierà a lampeggiare (3.1 o 3.2).
  - ⇒ Dopo altri 10 secondi il LED si accende (3.1 o 3.2).
  - ⇒ Dopo 25 secondi in tutto, si accendono tutti i LED (3.1 + 3.2).
2. Rilasciare il pulsante di programmazione (1).
  - L'operazione di cancellazione è conclusa.

## Collegamento dell'antenna esterna

Se l'antenna interna del radiorecettore non ha una ricezione sufficiente, è possibile collegare un'antenna esterna, vedi capitolo "Funzioni e collegamenti - Collegamento dell'antenna esterna".

Il cavo dell'antenna non deve esercitare alcuna sollecitazione meccanica sul radiorecettore. Applicare un fermacavi.

# Funzioni e collegamenti

## Avvertenze generali

- Al momento della consegna i DIP switch sono in posizione OFF. Tutte le funzioni supplementari sono disinserite.
- Lunghezza cavo max. 10 m su morsetto: 9 + 10, 11 + 12
- Lunghezza cavo max. 30 m su morsetto: 5 + 6, 7 + 8

## Rilevamento ostacoli (DIP 1 + 3)

### Reazione dell'automazione durante l'apertura

Se la porta incontra un ostacolo (disinserimento della forza) o se l'ingresso di sicurezza (ad es. qualcuno passa attraverso la fotocellula) viene interrotto, l'automazione lo rileva e reagisce a seconda dell'impostazione dei DIP switch.

#### DIP switch 1

- OFF Nessuna reazione in caso di interruzione dell'ingresso di sicurezza. In caso di disinserimento della forza la porta si arresta.
- ON L'automazione arresta la porta.

### Reazione dell'automazione durante la chiusura

Se la porta incontra un ostacolo (disinserimento della forza) o se l'ingresso di sicurezza (ad es. qualcuno passa attraverso la fotocellula) viene interrotto, l'automazione lo rileva e reagisce a seconda dell'impostazione dei DIP switch 3.

#### DIP switch 3: reazione dell'automazione in fase di chiusura della porta

- OFF L'automazione si arresta e apre parzialmente la porta, inversione.
- ON L'automazione si arresta e apre completamente la porta.

## Collegamento della fotocellula

- Diametro dei cavi consentiti: max 0,75 mm<sup>2</sup>.

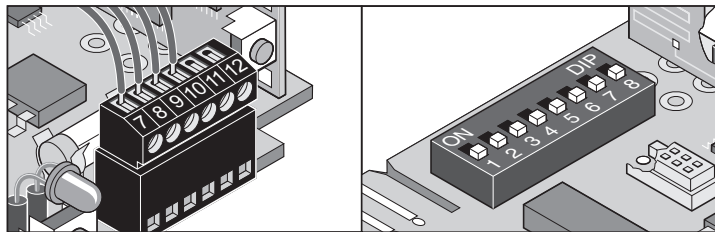

- Morsetti 7 + 8 Collegamento per sicurezza NC, solo se DIP switch 2 OFF
- Morsetti 9 + 10 Sotto regolazione 24 V/DC, max. 0,1 A
  - Morsetto 9: 24 V/DC
  - Morsetto 10: Massa

Impostazione: vedi capitolo "Funzioni e collegamenti - Rilevamento ostacoli (DIP 1 + 3)".

## Collegamento del lampeggiante (DIP 4)

- Diametro dei cavi consentiti: max 0,75 mm<sup>2</sup>.

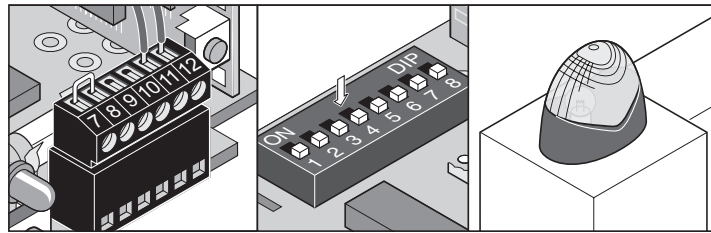

Morsetti 11 + 12 non sotto regolazione 24 V/DC (max. 34 Volt), max 1 A

#### DIP switch 4

- OFF Il lampeggiante collegato lampeggia (da centralina)
- ON Indicatore stato porta
  - Illuminato se la porta non è chiusa
  - Spento se la porta è chiusa

# Funzioni e collegamenti

## Morsettiera di innesto della scheda (pulsante a muro)

**i** **INFORMAZIONE!**  
Invertire i collegamenti (morsetti 3 + 4) in caso di utilizzo dell'automazione su una porta a battenti.

➤ Diametro dei cavi consentiti: max 1,5 mm<sup>2</sup>.

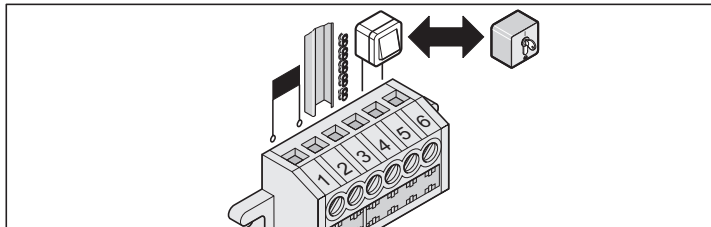

Morsetti 1 + 2	Trasformatore
Morsetto 3	Guida a sezione C
Morsetto 4	Catena
Morsetti 5 + 6	Collegamento pulsante a muro (pulsante a muro)

**!** **ATTENZIONE!**  
Utilizzare il collegamento (morsetti 5 + 6) solo per contatti di chiusura a potenziale zero. Tensioni esterne possono danneggiare o distruggere la centralina.

## Tempo di prelampeggio (DIP 5)

Il lampeggiante lampeggia per 3 secondi dopo l'azionamento del pulsante a muro o del telecomando, prima dell'avvio dell'automazione. Se durante i tre secondi viene azionato di nuovo il pulsante a muro o il telecomando, il tempo di prelampeggio viene interrotto.

Il tempo di prelampeggio riguarda sia la luce di cortesia che il lampeggiante collegato.

### DIP switch 5

OFF	Disattivato
ON	Attivato, la luce di cortesia ed il lampeggiante lampeggiano per 3 secondi.

## Backjump (DIP 6)

**i** **NOTA!**  
Per le porte sezionali o scorrevoli potete posizionare il DIP switch 6 su ON, questo scarica la meccanica di automazione e della porta. Azionamento semplificato dello sblocco di emergenza.

Serve per ridurre la sollecitazione sulla meccanica della porta e dell'automazione. Dopo aver raggiunto la posizione finale di chiusura, l'automazione si muove brevemente nella direzione di apertura della porta e riduce in tal modo la sollecitazione sulla meccanica.

### DIP switch 6

OFF	Disattivato
ON	Attivato

## Chiusura automatica (DIP 7 + 8)

**!** **ATTENZIONE!**  
Durante l'impiego della chiusura automatica, il dispositivo di sicurezza per porta pedonale deve essere collegato all'accesso di sicurezza e il switch 1 deve essere posizionato su ON.

Se il dispositivo di sicurezza per porta pedonale viene collegato sulla slitta motore, l'automazione non riconosce la posizione della porta

**i** **AVVERTENZA!**  
Per operare con chiusura automatica deve essere soddisfatta la norma EN 12453 (installare fotocellula).

L'automazione avvia automaticamente la chiusura dopo il tempo di attesa.

La porta può essere solamente aperta tramite pulsante a muro o telecomando. In fase di apertura l'automazione non reagisce al comando.

Un comando in fase di chiusura avvia la riapertura completa della porta. Se viene dato un comando durante il tempo di attesa, questo viene azzerato e il temporizzatore inizia nuovamente il conteggio dei 60" secondi.

**i** **SUGGERIMENTO**  
Interrompere manualmente la chiusura automatica, installare un contatto n.c. in serie a contatto fotocellula

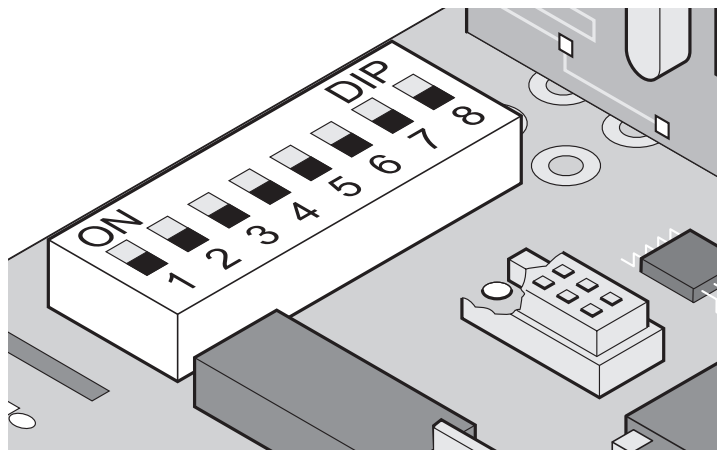

## Inserire e disinserire il tempo di attesa con interruttore DIP 7:

OFF	Esercizio normale, stato alla consegna
ON	Tempo di apertura 60 secondi. Impostabile nel TorMinal.

Posizione memoria MEM	Campo regolazione VAL	Descrizione funzione	Impostazione in fabbrica
026	2 - 255	Tempo di attesa Regolabile in fasi di 1 secondo.	60

## Reazione dell'automazione allo scatto dell'accesso di sicurezza

Porta in chiusura:

L'automazione apre sempre la porta, indipendentemente dalla regolazione dell'interruttore DIP 3

Porta in apertura:

# Funzioni e collegamenti

Comportamento dell'automazione a seconda della regolazione dell'interruttore DIP 1

## Chiusura automatica, variante 1

La chiusura automatica si attiva al raggiungimento della posizione finale di porta APERTA, da questo momento in avanti inizia a decorrere il tempo di attesa. Se entro questo tempo viene impartito un comando, inizia di nuovo a decorrere il tempo.

### Impostazioni:

- Interruttore DIP 7 ON
- Altri interruttori DIP su richiesta

## Chiusura automatica + fotocellula, variante 2

Come sopra descritto, però l'automazione chiude la porta 5 secondi (Impostabile nel TorMinal) dopo avere attraversato la fotocellula.

### Impostazioni:

- Interruttori 7 + 8 ON
- Altri interruttori DIP su richiesta

Posizione memoria MEM	Campo regolazione VAL	Descrizione funzione	Impostazione in fabbrica
030	1 - 20	Chiusura automatica dopo essere passati davanti alla fotocellula (DIP 8). Regolabile in fasi di 1 secondo.	5

## Collegamento dell'antenna esterna

Stato alla consegna: libero

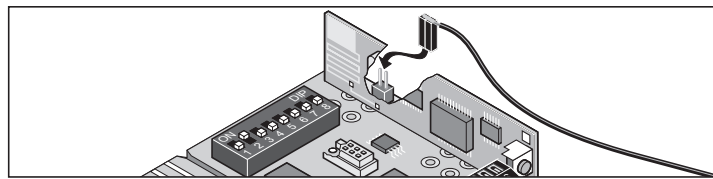

## Interfaccia TorMinal

Si vedano le istruzioni d'uso TorMinal

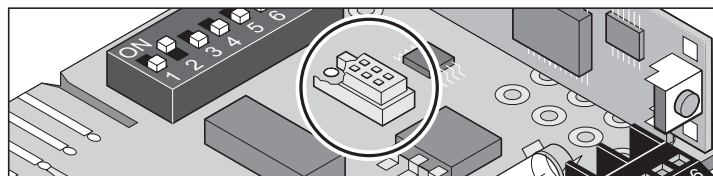

## Scheda slitta motore

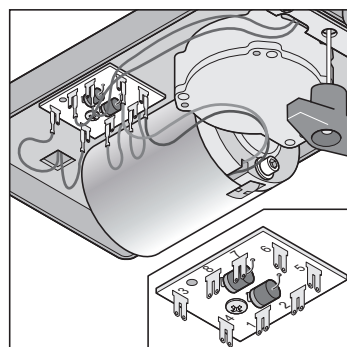

Morsetto	1	Presenza corrente catena
Morsetto	2	Presenza corrente guida
Morsetto	3 + 4	Fincorsa porta APERTA
Morsetto	5	Cavo motore
Morsetto	6	Cavo motore
Morsetto	7 + 8	Fincorsa porta CHIUSA

## Informazioni importanti



### PERICOLO!

Non lavare mai l'automazione o l'alloggiamento del comando con il getto d'acqua di un tubo flessibile o di un'idropulitrice.

- Prima di qualsiasi intervento sull'automazione o sulla porta, interrompere sempre l'alimentazione.
- Non utilizzare soluzioni alcaline o acidi per la pulitura.
- All'occorrenza pulire l'automazione strofinandola con un panno asciutto.
- Non toccare mai la porta in movimento né i suoi componenti mobili.
- Le parti meccaniche ed i bordi di chiusura della porta possono costituire fonti di pericolo di schiacciamento e di taglio.
- Verificare il fissaggio di tutte le viti dell'automazione. Se necessario serrarle nuovamente.
- Effettuare verifiche della porta garage secondo le istruzioni del produttore.

# Funzioni speciali : Programmazione da remoto



## NOTA!

Non è possibile programmare Telecody o il trasmettitore a 30 canali.



### • Altre possibili limitazioni:

- non è possibile abbinare tasti qualsiasi ad un canale preciso.
- cancellare indipendentemente un solo tasto o un canale.
- modificare la programmazione di un radiocomando codificato via radio (per esempio programmare un ulteriore tasto).
- 

## Caratteristiche

- Disponendo di un trasmettitore già codificato sulla ricevente, è possibile abilitare la programmazione in remoto.
- 



## NOTA!

Tutte le riceventi che si trovano nel raggio d' azione del telecomando vengono messe in stato di apprendimento.

- Si usano i tasti del trasmettitore (A) per mettere in apprendimento la ricevente e codificarla con il trasmettitore (B).  
Esempio: dal trasmettitore A il tasto 1 sul canale 1 e il tasto 2 sul canale 2.  
Quando il nuovo trasmettitore (B) è codificato il tasto 1 comanderà il canale 1 e il tasto 2 il canale 2.

## Procedura della programmazione



## NOTA!

Se durante la programmazione non è visibile il LED sulla ricevente relativo al canale 1, è necessario verificare attraverso il trasmettitore B l' esito dell' operazione

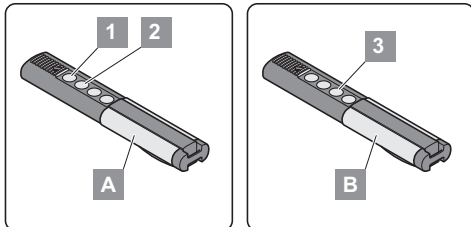

- 1. Premere contemporaneamente i tasti 1 e 2 del trasmettitore A per 5 secondi fino a quando il LED del canale 1 della ricevente si accende.  
- se per 10 secondi non vengono trasmessi codici, la ricevente esce dallo stato di programmazione.  
- abbandono programmazione: premere il tasto 1, il Led del canale 1 si spegne.
- 2. lasciare i tasti 1 e 2 del trasmettitore A.
- 3. Premere un tasto, (per esempio il tasto 3) del trasmettitore B.
- 4. Il LED del canale 1 della ricevente lampeggia e poi si spegne. Il trasmettitore B è codificato.



# Cura e manutenzione

## Come pulire la catena e la guida

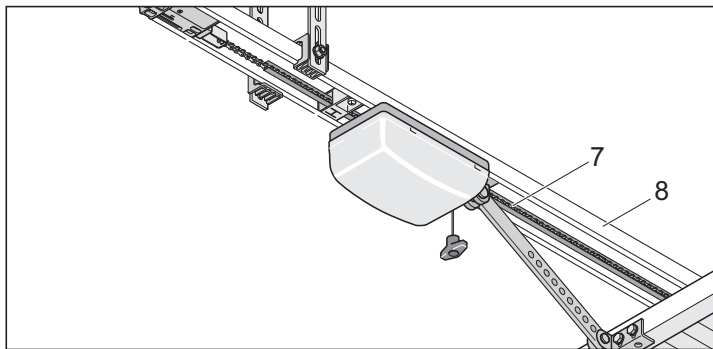

1. Se la catena (7) o la guida (8) sono molto sporche, pulirle con un panno pulito.
2. Se necessario, lubrificare leggermente la catena (7) o la guida (8) con un olio "conduttivo". Non utilizzare grasso!



### NOTA!

Tipo d'olio raccomandato: Ballistol, Spray a contatto WD40

## Come sostituire la lampadina

1. Estrarre la spina elettrica dalla presa di corrente.

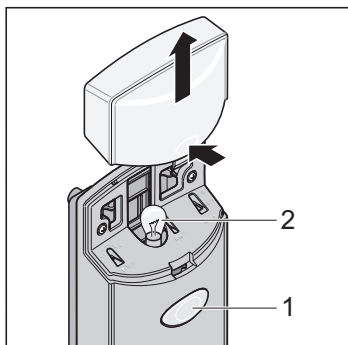

2. Smontare la calotta trasparente (1).
3. Ruotare la lampadina (2) verso sinistra e rimuoverla.
4. Inserire una lampadina nuova (32 Volt, 18 Watt, BA 15s) e ruotarla verso destra fino al punto di innesto.
5. Montare la calotta trasparente (1).

## Come sostituire i fusibili (collegamento lampeggiante)

1. Estrarre la spina elettrica dalla presa di corrente.

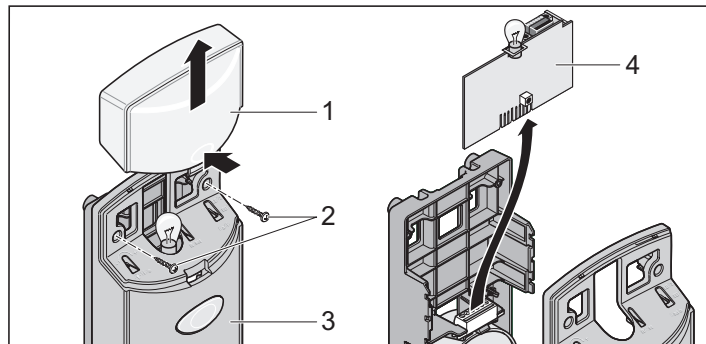

2. Smontare la calotta trasparente (1). Svitare le viti (2) e smontare la calotta (3).
3. Sfilare verso l'alto la scheda di comando (2) dal supporto (4).
4. Sostituire il fusibile difettoso.

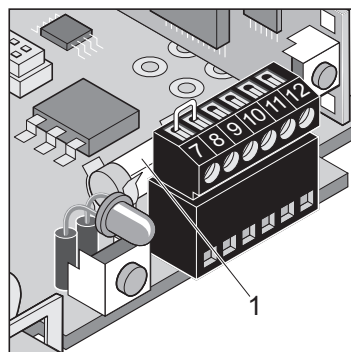

5. Fusibile per collegamento lampeggiatore 1, morsetto 11 + 12. Fusibile 1 A rapido.

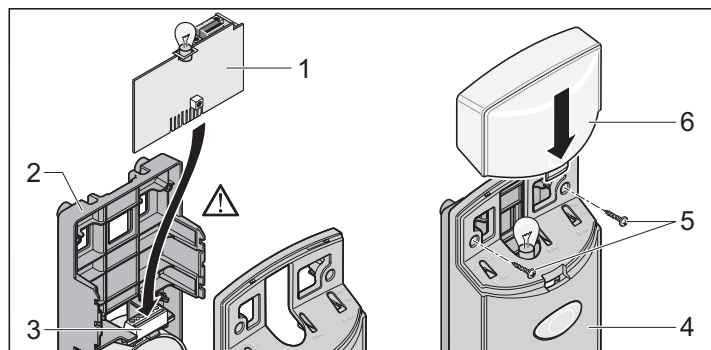

6. Introdurre la scheda di comando (1) nel supporto (2) e inserirla nella morsettiera di innesto (3).
7. Montare la calotta (4) e serrarla con le viti (5). Inserire e incastrare la calotta trasparente (6).

# Cura e manutenzione

## Verifiche periodiche

Verificare il corretto funzionamento dei dispositivi di sicurezza periodicamente o comunque almeno una volta ogni 6 mesi. Si veda EN 12453:2000.

Verificare ad intervalli mensili il corretto funzionamento dei dispositivi di sicurezza sensibili alla pressione (ad es. costa di sicurezza).

Vedi EN 60335-2-95:11-2005.

Controllare con particolare attenzione se l'automazione inverte il movimento se incontra un ostacolo ad un'altezza di 50 mm dal suolo. Se necessario, correggere l'impostazione e ripetere il controllo, poiché una regolazione scorretta può essere causa di pericoli.

Verifica	Reazione	si/no	Possibile causa	Intervento
<b>Disinserimento della forza</b> Fermare un battente della porta con un oggetto di altezza pari a 50 mm in fase di chiusura della porta.	Quando incontra l'oggetto, l'automazione inverte il movimento.	si	➤ Il disinserimento della forza funziona senza limitazioni.	➤ Lasciare invariate tutte le impostazioni.
		no	➤ La porta non è regolata correttamente.	➤ Regolare la porta, rivolgersi a persone qualificate!
<b>Sblocco di emergenza</b> Procedere come descritto nel paragrafo "Funzionamento e uso - Sblocco di emergenza".	Lo sblocco di emergenza può essere facilmente azionato (tirare una volta, automazione sbloccata).	si	➤ OK!	
		no	➤ L'automazione chiude la porta. Meccanica porta e azionamento in tensione.	➤ Regolare fincorsa porta CHIUSA o inserire Backjump (DIP switch 6 ON).
		no	➤ Lo sblocco di emergenza è difettoso. ➤ La porta è incastrata.	➤ Riparare lo sblocco di emergenza. ➤ Effettuare una verifica della porta, vedi istruzioni di manutenzione della porta.
<b>Fotocellula, se installata</b> Aprire/chudere la porta interrompendo contemporaneamente la fotocellula.	Reazione della porta come da impostazione dei DIP switch 1, 2 o 3.	si	➤ OK!	
		no	➤ Rottura cavo, morsetto allentato. ➤ DIP switch spostato. ➤ Fotocellula sporca. ➤ Fotocellula spostata (supporto incurvato). ➤ Fotocellula difettosa.	➤ Verificare il cablaggio, serrare nuovamente i morsetti. ➤ Riposizionare il DIP switch. ➤ Pulire la fotocellula. ➤ Regolare la fotocellula. ➤ Disattivare l'impianto ed escluderne la riattivazione. Rivolgersi all'assistenza clienti!.

## Smontaggio



### ATTENZIONE!

Osservare le norme di sicurezza!

La procedura di smontaggio è inversa a quella descritta nei capitoli relativi all'installazione. con l'esclusione delle operazioni di regolazione descritte.

## Smaltimento

Osservare le norme locali in materia!

## Garanzia e assistenza clienti

La garanzia è conforme alle disposizioni di legge. Il referente per eventuali prestazioni in garanzia è il distributore autorizzato.

I diritti di garanzia sono validi solo nel paese in cui è stata acquistata l'automazione.

Batterie, fusibili e lampadine sono esclusi dalla garanzia.

In caso di necessità di interventi tecnici, parti di ricambio o accessori, rivolgersi al rivenditore specializzato di fiducia.

Le istruzioni di montaggio e d'uso sono state redatte cercando di assicurare la massima chiarezza. Se ritenete necessarie delle modifiche e integrazioni o volete fornirci dei suggerimenti, Vi preghiamo di voler inviare le vostre proposte a:

Fax: 0049 / 7021 / 8001-403

E-mail: [doku@sommer.eu](mailto:doku@sommer.eu)

# Aiuto in caso di guasti

## Altri suggerimenti per la ricerca guasti



### COMPATIBILE CON HOMELINK!

Se il vostro veicolo è equipaggiato con un sistema Homelink (versione 7), allora è compatibile con la nostra automazione e il nostro radiorecettore da 868,6 MHz. Con sistemi Homelink più vecchi sarà necessario modificare la frequenza (40,685 o 434,42 MHz). Maggiori informazioni sono disponibili all'indirizzo "<http://www.eurohomelink.com>" o dal proprio rivenditore di fiducia.



### ATTENZIONE!

Molte disfunzioni possono essere eliminate con un azzeramento della centralina di comando (cancellare i valori della forza), quindi nuova programmazione dell'automazione!

Se l'aiuto fornito dalla tabella non dovesse risultare sufficiente per individuare ed eliminare il guasto, attuare i seguenti provvedimenti.

- Eseguire azzeramento centralina di comando (cancellare valori della forza) sulla centralina.
- Staccare gli accessori collegati (per es. fotocellula) e collegare di nuovo il ponticellato con un collegamento di sicurezza.
- Posizionare tutti i DIP switch sull'impostazione di fabbrica.
- Se le impostazioni sono state modificate sulla TorMinal, si dovrà effettuare un azzeramento della regolazione della centralina di comando con la TorMinal.
- Controllare tutti i collegamenti sulle morsettiere di innesto della scheda e sulla morsettiera e serrare in caso di necessità.

La seguente tabella vi può aiutare ad eliminare eventuali guasti dell'automazione. Se non riuscite a risolvere il problema, rivolgetevi al vostro distributore autorizzato oppure visitate il "Forum" al sito Internet "<http://www.sommer.eu>".

Guasto	Possibile causa	Rimedio
La luce di cortesia lampeggia.	Automazione non appresa, nessun valore della forza memorizzato.	Autoapprendimento dell'automazione. Vedi capitolo "Messa in funzione - Autoapprendimento dell'automazione".
L'automazione non funziona e la luce di cortesia è spenta.	Non vi è tensione.	Inserire la spina elettrica.
	La scheda di controllo non è stata montata.	Montare la scheda di controllo.
	È scattato il fusibile per il circuito di corrente del garage.	Sostituire il fusibile, verificare la presenza di tensione con un altro dispositivo, ad es. un trapano.
La luce di cortesia rimane spenta sia in fase di chiusura che di apertura della porta.	Lampadina difettosa.	Sostituire la lampadina. Vedi capitolo "Cura e manutenzione - Come sostituire la lampadina".
L'automazione non funziona.	La scheda di controllo non è stata montata correttamente.	Innestare correttamente la scheda di controllo sulla morsettiera di innesto.
	Fotocellula interrotta.	Eliminare la causa dell'interruzione.
L'automazione non funziona utilizzando il telecomando.	La batteria del telecomando è scarica.	Sostituire la batteria con una nuova.
	Non è stato effettuato l'apprendimento dei codici del telecomando sul radiorecettore.	Programmazione del telecomando.
	Frequenza radio errata.	Verificare la frequenza (868/434 MHz senza antenna esterna).
	Il comando rimane attivo perché un pulsante si è bloccato.	Sbloccare il tasto o sostituire il telecomando.
L'automazione non funziona utilizzando il pulsante a muro.	Pulsante a muro non collegato o difettoso.	Collegare o sostituire il pulsante a muro.
In chiusura la porta si arresta, si muove per 10 cm circa nella direzione opposta e si arresta.	Il disinserimento della forza risponde per la presenza di un ostacolo.	Rimuovere l'ostacolo, aprire completamente la porta.
	Apprendimento errato dei valori di forza o tolleranza di forza troppo bassa.	Cancellare i valori di forza ed effettuare un nuovo apprendimento.
	Regolazione errata del finecorsa.	Regolare nuovamente il finecorsa, vedi capitolo "Messa in funzione - Regolazione delle posizioni finali porta CHIUSA + APERTA".
	Porta non correttamente regolata oppure difettosa (ad es. albero a molla).	Fare regolare o riparare la porta da una persona qualificata.
In apertura la porta si arresta, si muove per 10 cm circa nella direzione opposta e si arresta.	Il disinserimento della forza risponde per la presenza di un ostacolo.	Rimuovere l'ostacolo. Chiudere completamente la porta con il pulsante a muro.
	Apprendimento errato dei valori di forza o tolleranza di forza troppo bassa.	Cancellare i valori di forza ed effettuare un nuovo apprendimento.
	Regolazione errata del finecorsa.	Regolare nuovamente il finecorsa, vedi capitolo "Messa in funzione - Regolazione delle posizioni finali porta CHIUSA + APERTA".
La porta si arresta in fase di apertura.	La fotocellula collegata viene interrotta e il DIP switch 1 è su ON.	Eliminare la causa dell'interruzione oppure posizionare il DIP switch 2 su OFF.

# Aiuto in caso di guasti

Guasto	Possibile causa	Rimedio
L'automazione non chiude la porta.	L'alimentazione della fotocellula viene interrotta.	<ul style="list-style-type: none"> <li>➤ Controllare il collegamento.</li> <li>➤ Sostituire il fusibile.</li> </ul>
	L'automazione non era collegata alla rete elettrica.	Con il primo comando dopo il ripristino dell'alimentazione, l'automazione apre la porta sempre completamente.
L'automazione apre la porta, poi non risponde più ad alcun comando con il pulsante a muro o con il telecomando.	L'ingresso di sicurezza è scattato (ad es. fotocellula difettosa).	<ul style="list-style-type: none"> <li>➤ Rimuovere eventuali ostacoli dalla fotocellula.</li> <li>➤ Riparare la fotocellula.</li> <li>➤ Morsettiere di innesto della scheda non correttamente innestata.</li> </ul>
	Finecorsa "porta CHIUSA" difettoso nella slitta motore.	Sostituire il finecorsa.
L'automazione chiude la porta, poi non risponde più ad alcun comando con il pulsante a muro o con il telecomando.	Finecorsa "porta APERTA" difettoso nella slitta motore.	Sostituire il finecorsa.
Il lampeggiante collegato non si accende.	Fusibile difettoso.	Sostituire il fusibile, vedi capitolo "Cura e manutenzione - Come sostituire i fusibili (Collegamento lampeggiatore)".
	Lampadina difettosa.	Sostituire la lampadina del lampeggiatore.
La velocità cambia in fase di apertura o di chiusura.	L'automazione parte lentamente e diventa sempre più veloce.	Corsa soft, funzionamento normale.
	La guida della catena è sporca.	Pulire la guida e lubrificarla nuovamente, vedi capitolo "Cura e manutenzione - Come pulire la catena e la guida".
	La guida della catena è stata lubrificata con olio non adatto.	Pulire la guida e lubrificarla nuovamente, vedi capitolo "Cura e manutenzione - Come pulire la catena e la guida".
	Catena non correttamente tesa.	Tendere la catena, vedi capitolo "Installazione - Montaggio preliminare".
L'automazione non termina l'apprendimento.	Posizioni finali erroneamente impostate.	Regolare posizioni finali, vedi capitolo "Messa in funzione - Regolazione delle posizioni finali porta CHIUSA + APERTA".
<b>Solo radioricevitore!</b> Tutti i LED lampeggiano.	Tutte le posizioni della memoria sono occupate, mass. 112.	<ul style="list-style-type: none"> <li>➤ Cancellare i telecomandi non più richiesti.</li> <li>➤ Installare radioricevitore supplementare.</li> </ul>
LED 3.1 o 3.2 si accendono continuamente.	Viene ricevuto il segnale radio, pulsante di un telecomando eventualmente difettoso o segnale esterno.	<ul style="list-style-type: none"> <li>➤ Togliere la batteria dal telecomando.</li> <li>➤ Attendere finché cade il segnale esterno.</li> </ul>
LED 3.1 o 3.2 si accendono.	Radioricevitore nella modalità di programmazione, attende un codice radio di un telecomando.	Premere il tasto desiderato del telecomando.