

**RO Traducerea manualului original de montaj
și de exploatare**

De la pagina 2

RO Ghid sumar

De la pagina 49

RO Protocol de predare

De la pagina 55

RO Protocol de verificare

Pagina 59

RO Plan de conexiuni

Pagina 60

Barieră

ASB-6010A

ASB-5507A

ASB-6010

ASB-5014A

Lipiți aici eticheta
de garanție!

Indicații privind produsul

Nr. serie:

Indicat pe pagina de titlu a acestui manual de montaj și de exploatare (după caz eticheta cu garanție).

Anul fabricației: începând cu 7.2018

Instrucțiuni privind manualul de montaj și de exploatare

Garanție

Garanția corespunde prevederilor legale. Persoana de contact pentru servicii de garanție este reprezentantul comercial.

Solicitarea de servicii de garanție poate fi exprimată numai în țara în care a fost achiziționat sistemul de acționare.

Bateriile, siguranțele și corpurile de iluminat nu sunt incluse în garanție.

Date de contact

Pentru o procesare rapidă și eficientă, vă rugăm notați numărul de serie și codul de tip al mașinii de pe plăcuța de fabricație înainte de apel.

Dacă aveți nevoie de serviciul pentru clienți, piese de schimb sau accesorii, vă rugăm să contactați reprezentantul comercial / întreprinderea de montaj.

SOMMER Antriebs- und Funktechnik GmbH

Hans-Böckler-Str. 21-27

D-73230 Kirchheim / Teck

www.sommer.eu

info@sommer.eu

Feedback referitor la acest manual de montaj și de exploatare

Am încercat să realizăm un manual de montaj și utilizare cât mai clar cu putință. Dacă puteți să ne oferiți idei pentru îmbunătățirea acestuia sau dacă lipsesc indicații din manualul de montaj și utilizare, vă rugăm să ne transmiteți propunerile:



+49 (0) 7021 /8001 - 403



doku@sommer.eu

Service

În caz de service adresați-vă la Servicehotline cu plată sau vizitați pagina noastră de internet:



+49 (0)900-1800150

(0,14 euro/minut din rețeaua fixă germană, prețurile pentru apeluri de pe telefoane mobile pot prezenta diferențe)

<https://www.sommer.eu/de/servicepartner.html>

Drepturile de autor și de protecție

Drepturile de autor ale acestui manual de montaj și de exploatare rămân la producător. Nicio parte a acestui manual de montaj și de exploatare nu poate fi reprodusă sub nicio formă și nu poate fi prelucrată, multiplicată sau distribuită utilizând sisteme electronice fără aprobarea scrisă a firmei SOMMER Antriebs- und Funktechnik GmbH.

Încălcărilor care contravin indicațiilor de mai sus implică obligativitatea unor despăgubiri.

Toate mărcile amintite în acest manual sunt proprietatea producătorilor respectivi și recunoscute ca atare.

Cuprins

Indicații privind produsul	2	Funcționarea și operarea	28
Cuprins	3	Indicații de securitate pentru funcționare	28
Informații pentru utilizator	4	Cursa automată de închidere	29
Păstrarea și transmiterea către terți a instrucțiunilor	4	Timp pre avertizare	29
Tipul de produs descris	4	Modul energetic economic	29
Grupul țintă al instrucțiunilor	4	Resetarea intrării de siguranță ALARMĂ	29
Documente conexe	4	Deblocarea de urgență	30
Explicitarea simbolurilor	4	Unitatea de comandă	31
Indicații privind prezentarea textului	5	Instrucțiuni de securitate referitoare la sistemul de comandă	31
Indicații privind reprezentarea grafică	5	Plan general de conexiuni	32
Utilizarea conformă cu destinația	6	Vedere de ansamblu și succesiuni de aprindere a LED-urilor	33
Utilizarea în scopuri neconforme cu destinația	6	Posibilități de racordare	35
Calificarea personalului	6	Comutator DIP	37
Obligațiile administratorului	7	Radio	37
Marcajele de securitate de la barieră	7	Efectuarea resetării sistemului de comandă	40
Echipamentul personal de protecție	8	SOMlink	40
Piese de schimb și accesorii	8	Verificarea periodică și întreținerea	41
Descrierea produsului	9	curentă	41
Pachetul de livrare	9	Remediarea defecțiunilor	42
Dimensiuni	11	Indicații de securitate privind remediarea defecțiunilor	42
Date tehnice	12	Schimbarea siguranței	42
Plăcuța de identificare tip	12	Schimbarea arcului	42
Transportul / descărcarea / depozitarea	13	Defecțiune - cauză - remediere	44
Transport	13	Demontarea și evacuarea ca deșeu	46
Descărcarea și transportul în interiorul întreprinderii	13	Indicații de securitate privind demontarea	46
Depozitarea	13	Depozitarea după demontare	46
Pregătiri pentru montaj	14	Descrierea lucrărilor de demontare	46
Desen de montaj	15	Eliminarea ca deșeu	47
Execuția fundației barierei cu racordurile de alimentare	15	Declarația de putere	48
Execuția fundației stâlpului de sprijin	16	Protocol de predare	49
Dispozitive de comandă staționare	16	Protocol de verificare	55
Măsuri de securitate	16	Protocol de verificare pentru bariere acționate mecanic	55
Circulația persoanelor	16	Îndrumător scurt	59
Unelte necesare	16	Plan de conexiuni	60
Masele și greutatele admise ale grinzii barierei	17		
Montarea	18		
Indicații de securitate privind montajul	18		
Verificarea pachetului de livrare	18		
Montarea carcasei barierei	18		
Adaptarea lungimii grinzii barierei	19		
Montarea grinzii barierei	20		
Montarea stâlpului de sprijin	21		
Montarea suportului oscilant	21		
Alinierea poziției barierei	22		
Racordarea la rețeaua electrică	23		
Punerea în funcțiune	24		
Indicații de securitate privind punerea în funcțiune	24		
Reglarea unității arcului	24		
Verificarea cursei și pozițiilor de capăt	25		
Reglarea poziției de capăt (opțional)	25		
Memorizarea valorilor de putere și capetelor de cursă	26		
Fenomenu de obstrucționare	26		

Informații pentru utilizator

Păstrarea și transmiterea către terți a instrucțiunilor

Aceste instrucțiuni trebuie să fie disponibile în permanență la locul de instalare și utilizare a barierei.

Administratorul trebuie să informeze personalul cu privire la locul de păstrare al acestor instrucțiuni și al instrucțiunilor aferente.

În cazul în care în urma utilizării instrucțiunile au devenit ilizibile, administratorul trebuie să procure alte instrucțiuni de la producător. Pentru comanda ulterioară a instrucțiunilor, vă rugăm să vă adresați departamentului Service.

În caz de transfer sau vânzare a barierei către terți trebuie transmise noului proprietar următoarele documente:

- aceste instrucțiuni,
- documentele referitoare la lucrările de reechipare și reparație efectuate,
- dovada privind verificările periodice,
- Documentele conexe, v. "Documente conexe" la pagina 4

Tipul de produs descris

Barierile ASB-6010A , ASB-5507A , ASB-6010, și ASB-5014A sunt construite conform standardelor tehnicii și a reglementărilor tehnice aflate în vigoare și se supun directivei CE privind echipamentele tehnice (2006/42 CE).

În prezentele instrucțiuni este descrisă o barieră industrială, utilizabilă profesional și privat cu sistem de acționare pentru circulația autovehiculelor. Bariera servește la închiderea și deschiderea intrărilor și ieșirilor la locurile de parcare și la alte căi de acces.

Barierile ASB-6010A , ASB-5507A , ASB-6010, și ASB-5014A sunt disponibile în variantă constructivă cu închidere pe dreapta sau pe stânga. Modificarea **nu** este posibilă.

Sunt descrise accesoriile livrabile opțional. Pachetul de livrare real poate diferi față de acestea.

Grupul țintă al instrucțiunilor

Instrucțiunile trebuie citite și respectate de toate persoanele care efectuează una din următoarele lucrări:

- Transport în interiorul întreprinderii
- Dezambalare și montaj
- Punerea în funcțiune
- Reglare
- Remedierea defecțiunilor
- Verificarea
- Scoatere din funcțiune
- Demontarea
- Depozitarea
- Eliminarea ca deșeu

Documente conexe

Suplimentar la aceste instrucțiuni vă rugăm să respectați următoarele documente /prescripții (tehnice):

- Prescripțiile naționale referitoare la protecția contra accidentelor
- Prescripțiile naționale referitoare la protecția mediului
- Informații referitoare la obligațiile de monitorizare, semnalare și organizare a întreprinderii
- Reglementările tehnice consacrate pentru lucrul în siguranță

Explicitarea simbolurilor

În aceste instrucțiuni sunt utilizate următoarele simboluri și cuvinte-semnal:



PERICOL

Indică un pericol iminent care poate duce la deces sau vătămări foarte grave.



AVERTIZARE

Indică un pericol posibil care poate duce la deces sau vătămări foarte grave.

INDICAȚIE

Indică un pericol posibil care poate duce la prejudicii ale instalației sau ale mediului înconjurător.



INFORMAȚIE:

Indică informații suplimentare și indicații utile.



Face în imagine o trimitere la o piesă/ componentă a mașinii.

Simboluri de avertizare

Dacă sursa de pericol poate fi indicată mai precis, se utilizează următoarele simboluri împreună cu cuvintele-semnal amintite mai sus:



PERICOL PROVOCAT DE CURENTUL ELECTRIC!

La o atingere a componentelor sub tensiune se produce o curgere periculoasă prin corp care poate cauza un șoc electric, arsuri sau decesul.



PERICOL DE RĂSTURNARE!

Acest semn se utilizează pentru marcarea unui pericol de răsturnare la transportul și montajul barierei.



PERICOL DATORITĂ BARIEREI CARE SE ÎNCHIDE!

Nerespectarea regulilor de comportament poate provoca situații periculoase, care au ca urmare vătămări grave.



PERICOL DE PROVOCARE A ARSURILOR!

Nerespectarea regulilor de comportament poate provoca situații periculoase, care au ca urmare vătămări grave prin arsură.



PERICOL DE STRIVIRE A MÂINII!

Nerespectarea regulilor de comportament poate provoca situații periculoase, care au ca urmare striviri grave ale mâinilor.



PERICOL DE STRIVIRE A CORPULUI!

Nerespectarea regulilor de comportament poate provoca situații periculoase, care au ca urmare striviri grave ale corpului.

Indicații privind prezentarea textului

- Se referă la indicațiile de securitate generale care trebuie respectate!
- Se referă la instrucțiunile de lucru cu una sau două instrucțiuni.
- 1. Se referă la instrucțiunile de lucru cu trei sau mai multe instrucțiuni.
 - Se referă la enumerările în cadrul manevrei.
 - ⇒ Se referă la rezultatele manevrei.

Enumerările fără ordine obligatorie sunt prezentate sub formă de listă cu puncte de enumerare (nivelul 1) și liniuțe (nivelul 2):

- Enumerarea 1,
 - Punctul A,
 - Punctul B.
- Enumerarea 2.

Indicații privind reprezentarea grafică

La graficele din acest manualul de montaj și de exploatare se lucrează cu reprezentări exemplificatoare. În funcție de varianta de execuție a produsului pot exista diferențe între grafice și produs.

Informații pentru utilizator

Utilizarea conformă cu destinația

Utilizați bariera numai în stare impecabilă și de siguranță a traficului rutier cu respectarea securității și pericolelor potențiale.

Barierile ASB-6010A, ASB-5507A, ASB-6010 și ASB-5014A industriale, utilizabile profesional și privat sunt adecvate și destinate pentru următoarele utilizări:

- Pentru închiderea și deschiderea intrărilor și ieșirilor la locurile de parcare și la alte căi de acces la care au acces autovehicule de orice fel,
- Utilizarea cu o grindă a barierei cu lungimea de 2,5 metri până la 6 metri
- Utilizarea până la maxim 350 cicluri pe zi,
- Utilizare cu distanțele de siguranță prescrise față de împrejurimi,
- Utilizare cu dispozitivele de siguranță și de comandă adecvate, care sunt adaptate la traficul de autovehicule prevăzut,
- Utilizarea în caz de vânt:

Grinda barierei H10 2,5 m - 3 m până la intensitatea max. a vântului de 9 Bft

Grinda barierei H10 >3 m - 6 m până la intensitatea max. a vântului de 5 Bft

Grinda barierei D07 2,5 m - 3 m până la intensitatea max. a vântului de 12 Bft

Grinda barierei D07 >3 m - 5,5 m până la intensitatea max. a vântului de 10 Bft

Utilizarea în scopuri neconforme cu destinația



AVERTIZARE

Pericol provocat de utilizarea în scopuri neconforme cu destinația!

- **Utilizați bariera numai conform cu destinația sa și urmați strict toate indicațiile de avertizare și de securitate din manual!**

Oricare utilizare care nu este amintită la capitolul „Utilizarea conformă cu destinația” este considerată ca fiind contrară destinației. Pentru avariile rezultate în urma utilizării contrare destinației răspunde numai administratorul barierei. Acest lucru este valabil totodată pentru modificările și programările pe cont propriu la barieră și la componentele acesteia.

În special nu sunt admise următoarele:

- Utilizarea de către pietoni sau biciclete,
- Utilizarea la punctele de percepere a peiajului,
- Utilizarea în parcuri acoperite,
- Utilizarea cu piese defecte,
- Utilizarea în încăperi închise,
- Utilizarea în zone cu pericol de explozie sau în zone cu gaze periculoase inflamabile,
- Montarea barierei fără fundație sau pe o fundație care nu corespunde datelor prestabilite la capitolul "Execuția fundației barierei cu racordurile de alimentare" la pagina 15,
- Utilizarea pe fundații care prezintă o pantă sau rampă,
- Utilizarea unor piese de schimb și accesorii care **nu** au fost verificate și validate de firma SOMMER Antriebs- und Funktechnik GmbH,
- Modificarea barierei sau a unor componente individuale fără acordul firmei SOMMER Antriebs- und Funktechnik GmbH,
- Utilizarea abuzivă a barierei sau a unor componente individuale ale acesteia pentru un domeniu de utilizare asemănător.

Calificarea personalului

Persoanele aflate sub influența drogurilor, alcoolului sau a medicamentelor care influențează negativ capacitatea de reacție, nu au voie să execute nicio lucrare la barieră.



AVERTIZARE

Pericol de vătămare cauzat de calificarea insuficientă a personalului!

- **Manevrarea improprie a barierei poate provoca vătămări de persoane și prejudicii materiale.**
- **Solicitați toate lucrările la barieră numai persoanelor calificate suficient.**

Administratorul

Administratorul este proprietarul barierei sau a închiriat-o.

Conform transferului responsabilităților către administrator reglementat contractual, acesta răspunde de utilizarea conformă cu destinația a barierei.

Administratorul este răspunzător de îndeplinirea de către întregul său personal a tuturor premiselor fizice și psihice necesare pentru activitățile repartizate.

Personalul de specialitate pentru transport

Transportul barierei spre administrator se realizează de către un reprezentant comercial, respectiv o companie de transport însărcinată a reprezentantului comercial.

Transportul nu trebuie efectuat de personalul de operare sau de administrator. Excepție face transportul în interiorul întreprinderii.

Personalul de specialitate pentru fundație

Fundația barierei trebuie executată numai de către un specialist calificat. Acesta trebuie să efectueze un calcul de stabilitate conform regulamentului de construcție.

După caz, se va apela la un inginer proiectant pentru structuri de rezistență.

Personalul de specialitate pentru montare, punere în funcțiune și demontare

Montarea, punerea în funcțiune și demontarea barierei poate fi efectuată numai de către un specialist calificat.

Personalul trebuie să fie familiarizat cu prescripțiile de prevenire ale accidentelor valabile în țara dumneavoastră.

Minorii sau persoanele aflate în perioada de școlarizare pot executa aceste lucrări numai sub supravegherea unui specialist cu experiență și cu acordul explicit al administratorului.

Electricienii de specialitate

Efectuarea lucrărilor la partea electrică și la componentele sub tensiune este permisă numai electricienilor de specialitate instruiți.

Efectuarea lucrărilor la partea electrică sau la componentele sub tensiune nu este permisă personalului de specialitate pentru montare, punere în funcțiune și demontare sau de administrator.

Personalul de specialitate pentru operare

Personalului de specialitate pentru operare îi sunt atribuite următoarele competențe și sarcini:

- Reglarea regimului de funcționare,
- Deblocarea de urgență a barierei,
- Remedierea defecțiunilor, respectiv inițierea măsurilor pentru remedierea defecțiunilor,
- Verificarea barierei conform intervalelor indicate în planul de verificare.

Aceste persoane trebuie desemnate de administrator și vor participa la o instruire pentru operarea barierei efectuată de administrator.

Informații pentru utilizator

Minorii sau persoanele aflate în perioada de școlarizare pot executa aceste lucrări numai sub supravegherea unui specialist cu experiență și cu acordul explicit al administratorului.

Utilizatori

Utilizarea barierei este permisă tuturor persoanelor care au împlinit 18 ani.

Minorii pot utiliza bariera numai însoțiți de o persoană majoră.

Utilizatorilor le sunt atribuite următoarele competențe și sarcini:

- Deschiderea și închiderea barierei prin intermediul dispozitivelor de comandă,
- Utilizarea barierei cu vehicule conduse (comandate) de utilizatori.

Obligațiile administratorului

Administratorul barierei rămâne permanent răspunzător pentru utilizarea acesteia, în măsura în care nu a fost convenit altceva. Acest lucru este valabil și în cazul utilizării barierei de către terți.

Se atrage explicit atenția asupra faptului că barierele ASB-6010A, ASB-5507A, ASB-6010 și ASB-5014A pot fi utilizate numai pentru traficul de autovehicule. Este interzisă utilizarea barierei de către persoane. Prin măsuri adecvate, administratorul trebuie să asigure o separare strictă a traficului de vehicule de circulația persoanelor. Separațiile constructive ca de exemplu drumuri pentru pietoni lângă carosabil trebuie completate cu indicații de avertizare și panouri indicatoare corespunzătoare.

Mișcărilor de deschidere și închidere trebuie observate și supravegheate prin măsuri adecvate. Nu este permisă operarea instalației de barieră fără dispozitiv de siguranță, control vizual sau supraveghere.

Administratorul barierei trebuie totodată:

- Să atribuie diferitele sarcini la barieră personalului calificat, adecvat și autorizat,
- Să instruiască cu certificare scriptică personalul de specialitate pentru operare privitor la operarea corectă a barierei, precum și la efectul tuturor dispozitivelor de siguranță. Școlarizarea, respectiv instruirea personalului trebuie certificată scriptic!
- Să dispună remedierea imediată a defecțiunilor și componentelor defecte de către personalul de specialitate adecvat,
- Să însărcineze specialiști cu verificarea conform intervalelor și să țină un registru al acestor verificări,
- Să țină o evidență a lucrărilor de reechipare,
- Să asigure că operarea barierei se face exclusiv în stare tehnică impecabilă,
- Să echipeze personalul cu îmbrăcăminte de protecție adecvată,
- Să monteze panouri de semnalizare, plăcuțe indicatoare sau construcții de protecție (balustrade) pentru ca circulația persoanelor să fie avertizată suficient și să nu treacă prin instalația de barieră,
- Să amenajeze dimensiunile de intrare pentru autovehicule astfel încât să poată trece confortabil și vehicule mai late, mai lungi și mai înalte fără a deteriora instalația.



INFORMAȚIE:

A se vedea și capitolul "Pregătiri pentru montaj" la pagina 15. Acolo sunt prezentate detaliat pregătirile necesare și obligațiile.

Marcajele de securitate de la barieră

Zona periculoasă a barierei este marcată printr-o plăcuță de avertizare. Suplimentar pot fi aplicate reflectoare pe grinda barierei.

Înainte de operarea cu bariera, administratorul și personalul trebuie să se familiarizeze cu poziția și semnificația plăcuței de avertizare de la barieră.

Toate plăcuțele de avertizare și reflectoarele care sunt montate în și pe barieră trebuie să fie întotdeauna bine vizibile și nedeteriorate.

Plăcuțele de avertizare și reflectoarele deteriorate sau lipsă trebuie înlocuite imediat de administrator.

Plăcuțe de avertizare pe barieră

Pe barieră este montată următoarea plăcuță de avertizare:

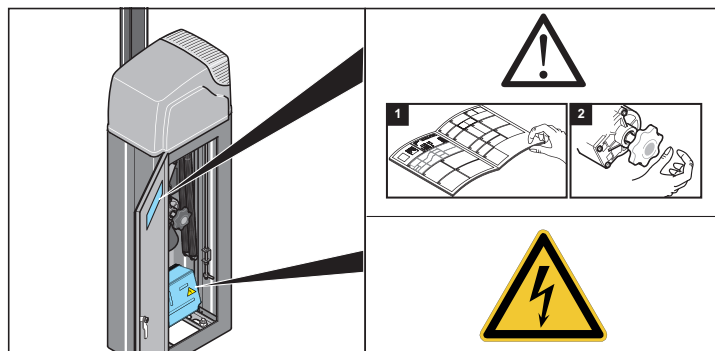



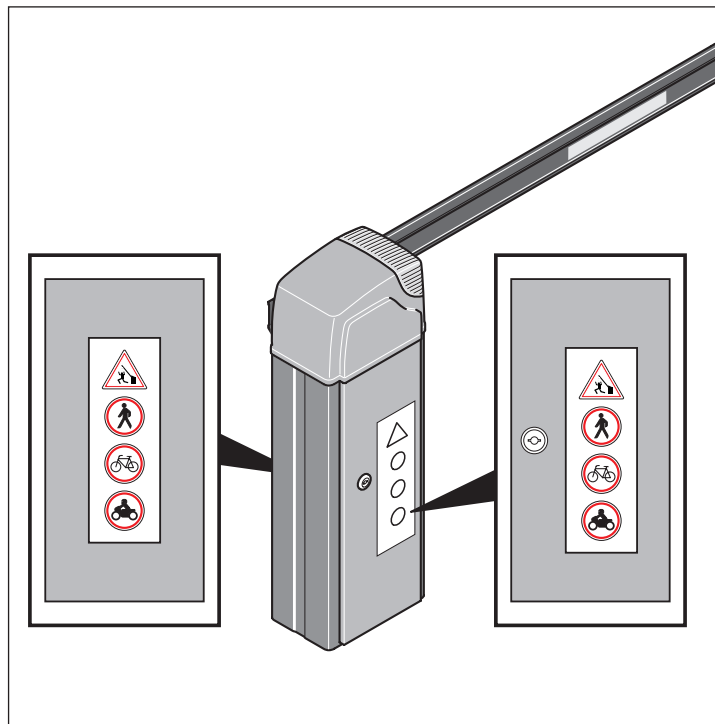

Următoarele plăcuțe de avertizare trebuie atașate de montor / administrator:



Informații pentru utilizator

Echipamentul personal de protecție

În tabelul de mai jos este indicat echipamentul de protecție care trebuie purtat pentru cerințele speciale de lucru și care măsuri de securitate trebuie luate.

					
Transport	X	X	X		X
Montarea		X	X	X	X
Prima punere în funcțiune					X
Remediarea defectăunilor			X		X
Demontarea		X	X	X	X
Eliminarea ca deșeu	X	X	X		X

Piese de schimb și accesorii



AVERTIZARE

Pericol de vătămare cauzat de piese de schimb greșite!
Piesele de schimb greșite sau defectuoase pot provoca deteriorări, disfuncționalități sau ieșirea completă din funcțiune, precum pot și influența negativ securitatea.

- **Utilizați numai piese de schimb originale!**

Dacă se înlocuiesc toate piesele care sunt relevante pentru securitate trebuie verificată ulterior funcționarea acestora.

Utilizați exclusiv accesorii validate de firma SOMMER Antriebs- und Funktechnik GmbH. Utilizarea accesoriilor poate modifica lucrul cu bariera. Respectați suplimentar indicațiile pentru lucru și siguranță în caz de utilizare de accesorii.

Descrierea produsului

Pachetul de livrare



INFORMAȚIE:

Nu se livrează materialul de fixare ca de ex. ancorele pentru greutateți mari. Materialul de fixare adecvat pentru substrat trebuie ales de montor.

V. "Execuția fundației barierei cu racordurile de alimentare" la pagina 15

ASB-6010A Pachet de livrare standard cu grindă plană a barierei H10

Volumul de livrare real poate diferi în funcție de varianta constructivă a barierei. În volumul de livrare standard sunt conținute următoarele:

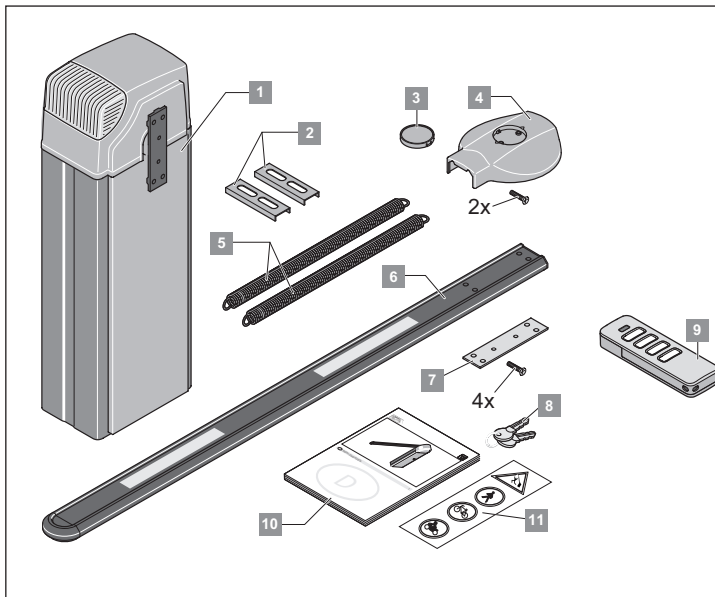

Poz.	Numărul	Notație
1	1	Carcasă barieră - în variantă constructivă cu închidere pe dreapta sau pe stânga
2	2	Profile U
3	1	Mască capac grindă barieră
4	1	Capac grindă barieră cu 2 șuruburi
5	2	Arcuri - 2 montate din fabricație
6	1	Grindă barieră
7	1	Placă suport cu 4 șuruburi
8	2	Cheie carcasă barieră
9	1	Telecomandă Pearl Vibe
10	1	Manual de montaj și de exploatare
11	2	Plăcuțe de avertizare

ASB-5507A Pachet de livrare standard cu grindă plană a barierei D07

Volumul de livrare real poate diferi în funcție de varianta constructivă a barierei. În volumul de livrare standard sunt conținute următoarele:

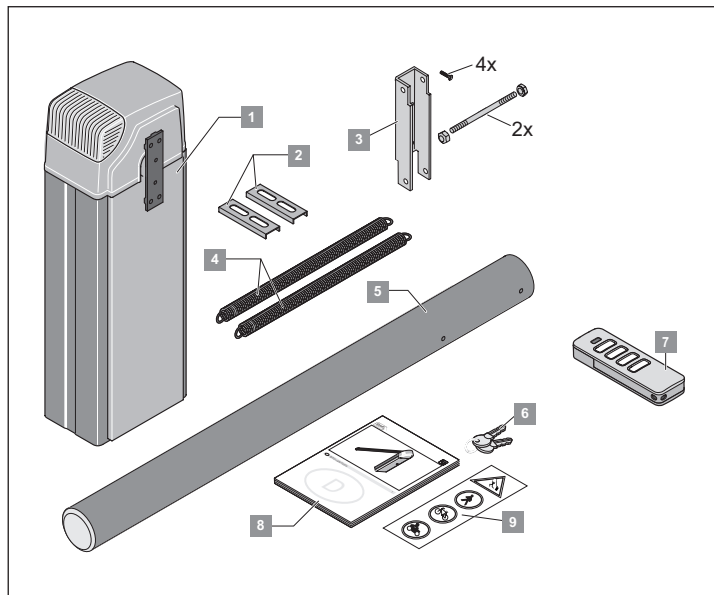

Poz.	Numărul	Notație
1	1	Carcasă barieră - în variantă constructivă cu închidere pe dreapta sau pe stânga
2	2	Profile U
3	1	Suport grindă barieră cu material de fixare
4	2	Arcuri - 2 montate din fabricație
5	1	Grindă barieră
6	2	Cheie carcasă barieră
7	1	Telecomandă Pearl Vibe
8	1	Manual de montaj și de exploatare
9	2	Plăcuțe de avertizare

Descrierea produsului

ASB-6010 Pachet de livrare standard cu grindă plană a barierei H10

Volumul de livrare real poate diferi în funcție de varianta constructivă a barierei. În volumul de livrare standard sunt conținute următoarele:

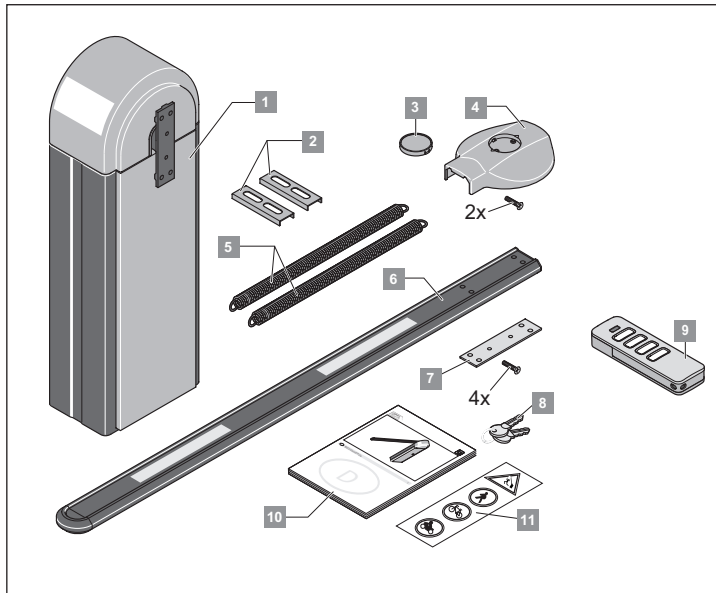

Poz.	Numărul	Notație
1	1	Carcasă barieră - în variantă constructivă cu închidere pe dreapta sau pe stânga
2	2	Profile U
3	1	Mască capac grindă barieră
4	1	Capac grindă barieră cu 2 șuruburi
5	2	Arcuri - 2 montate din fabricație
6	1	Grindă barieră
7	1	Placă suport cu 4 șuruburi
8	2	Cheie carcasă barieră
9	1	Telecomandă Pearl Vibe
10	1	Manual de montaj și de exploatare
11	2	Plăcuțe de avertizare

ASB-5014A Pachet de livrare standard cu grindă plană a barierei H14

Volumul de livrare real poate diferi în funcție de varianta constructivă a barierei. În volumul de livrare standard sunt conținute următoarele:

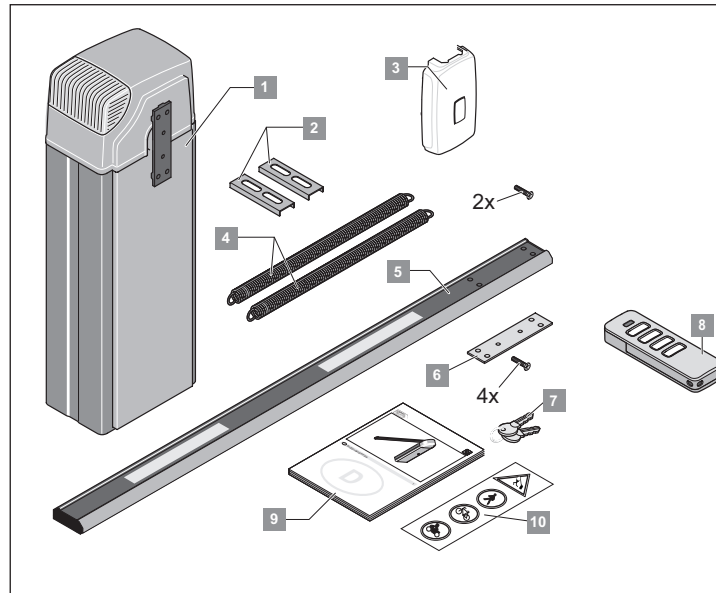

Poz.	Numărul	Notație
1	1	Carcasă barieră - în variantă constructivă cu închidere pe dreapta sau pe stânga
2	2	Profile U
3	1	Suport grindă barieră 4 șuruburi, 2 bolțuri și 4 piulițe cu cap semirotund
4	2	Arcuri - 2 montate din fabricație
5	1	Grindă barieră
6	2	Placă suport cu 4 șuruburi
7	2	Cheie carcasă barieră
8	1	Telecomandă Pearl Vibe
9	1	Manual de montaj și de exploatare
10	2	Plăcuțe de avertizare



INFORMAȚIE:

Listarea detaliată a pachetului de livrare se găsește în formularul de comandă.

Descrierea produsului

Accesorii livrabile

Pentru barieră sunt disponibile o multitudine de accesorii. Dacă este necesar, accesoriile pot fi comandate ulterior oricând din comerțul de specialitate.

Accesoriile disponibile pot fi selectate din catalog:



Dimensiuni

Toate cotele în mm

ASB-6010A / ASB-5507A

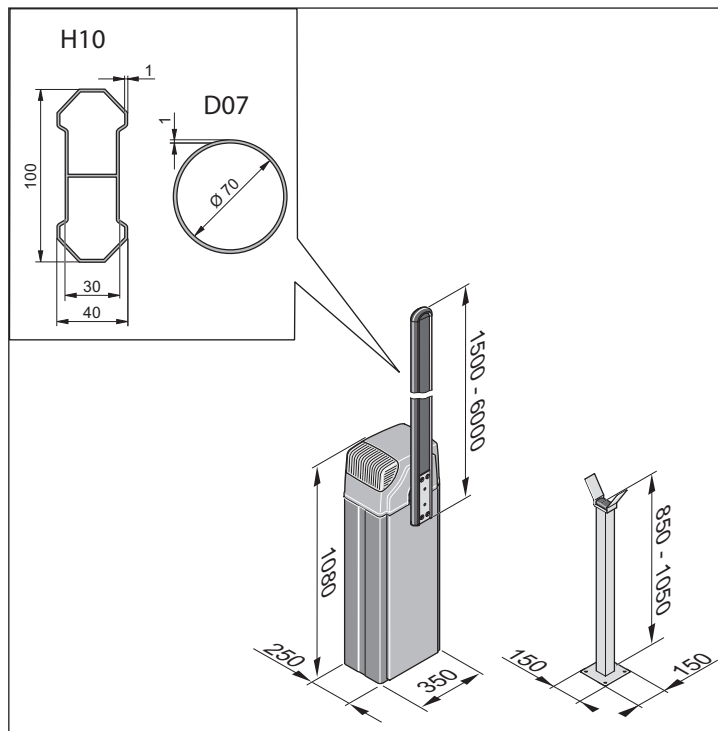

ASB-6010

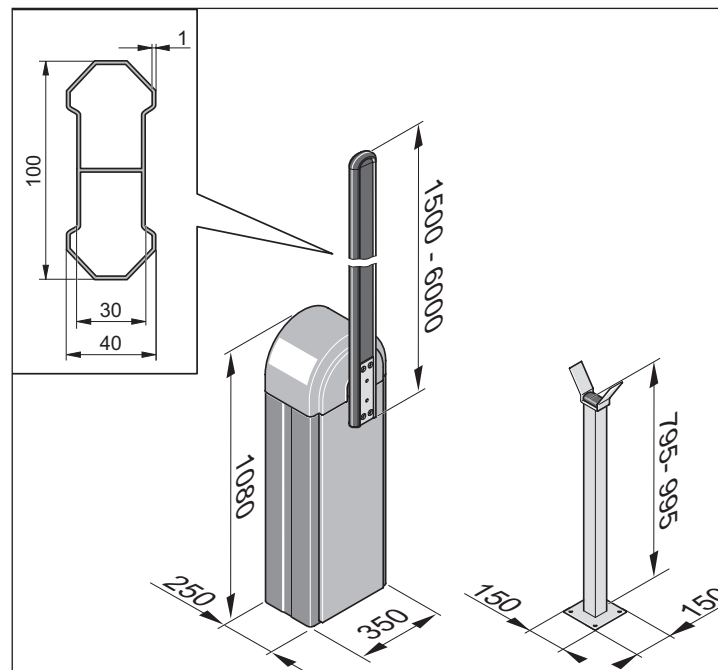

ASB-5014A

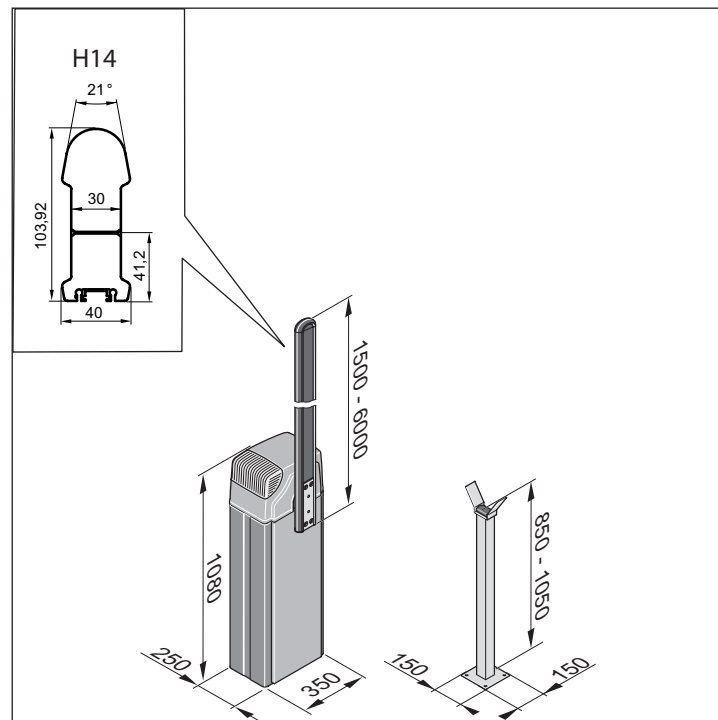

Descrierea produsului

Date tehnice

	ASB-6010A	ASB-5507A	ASB-6010	ASB-5014A
Masa fără grinda barierei	50 kg	50 kg	60 kg	50 kg
Masa grinzii barierei	5,5 kg	5 kg	5,5 kg	6 kg
Lățimea de închidere maximă	5,55 m	5,05 m	5,55 m	4,55 m
Timpul de deschidere	7 sec.*	7 sec.*	7 sec.*	7 sec.*
Timpul de închidere	7 sec.*	7 sec.*	7 sec.*	7 sec.*
Alimentarea electrică	220 - 240 V; 50 - 60 Hz	220 - 240 V; 50 - 60 Hz	220 - 240 V; 50 - 60 Hz	220 - 240 V; 50 - 60 Hz
Motor	24 V, CC	24 V, CC	24 V, CC	24 V, CC
Consumul energetic în regim normal	60 W	60 W	60 W	60 W
Putere consumată în modul energetic economic	max. 1,3 W	max. 1,3 W	max. 1,3 W	max. 1,3 W
Dimensiuni fără grinda barierei	Î 1080 mm x L 350 mm x A 250 mm	Î 1080 mm x L 350 mm x A 250 mm	Î 1080 mm x L 350 mm x A 250 mm	Î 1080 mm x L 350 mm x A 250 mm
Dimensiunile grinzii barierei	6 m, poate fi scurtată până la 2,5 m	6 m, poate fi scurtată până la 2,5 m	6 m, poate fi scurtată până la 2,5 m	5 m, poate fi scurtată până la 2,5 m
Masa maximă a grinzii barierei	6 kg	5,5 kg	6 kg	6 kg
Tipul de protecție	IP 44	IP 44	IP 44	IP 44
Valoarea de emisie raportată la locul de utilizare	< 75 dBA	< 75 dBA	< 75 dBA	< 75 dBA
Domeniul de temperaturi	- 25°C până la + 65°C	- 25°C până la + 65°C	- 25°C până la + 65°C	- 25°C până la + 65°C
Intensitatea maximă a vântului pe scala Beaufort	Grinda barierei H10 >3m - 6m: intensitatea max. a vântului 5 Grinda barierei H10 2,5m - 3m: intensitatea max. a vântului 9	Grinda barierei D07 >3m - 5,5m: intensitatea max. a vântului 10 Grinda barierei D07 2,5m - 3m: intensitatea max. a vântului 12	Grinda barierei H10 >3m până la 6m: intensitatea max. a vântului 5 Grinda barierei H10 2,5m - până la 3m: intensitatea max. a vântului 9	Grinda barierei H14 >3m - 6m: intensitatea max. a vântului 5 Grinda barierei H14 2,5m - 3m: intensitatea max. a vântului 9
Cicluri permise	max. 350 cicluri/zi	max. 350 cicluri/zi	max. 350 cicluri/zi	max. 350 cicluri/zi
Masa suportului oscilant (opțional)	0,3 Kg	0,3 Kg	0,3 Kg	La această variantă nu este posibil reazem pendular

*Timpul de deschidere, respectiv de închidere poate diferi în funcție de varianta și lungimea grinzii barierei

Plăcuța de identificare tip

Plăcuța de identificare a tipului este amplasată în carcasă.

Pe plăcuța de identificare a tipului se află următoarele indicații:

- Numele firmei și adresa completă a producătorului,
- Denumirea mașinii,
- Marcajul CE,
- Denumirea tipului și numărul de serie,
- Data fabricației (săptămâna calendaristică/anul) barierei.
- Informații privind eliminarea ca deșeu în conformitate cu prescripțiile:



Transportul / descărcarea / depozitarea

Transport

Transportul barierei spre administrator se realizează de către un reprezentant comercial, respectiv o companie de transport însărcinată a reprezentantului comercial.

După transferul tuturor responsabilităților către administrator reglementat contractual, acesta trebuie să asigure transportul în siguranță și corect al barierei.

Respectați obligatoriu următoarele indicații referitoare la transport:

- Nu așezați unitățile de ambalare unele peste altele.
- Transportați unitățile de ambalare în poziția indicată pe ambalaj.
- Respectați și pe parcursul transportului condițiile de mediu (temperatură, umiditate a aerului) impuse de producător.
- Asigurați-vă permanent că bariera este transportată fără lovituri și șocuri.
- Asigurați întotdeauna sarcinile care se transportă împotriva căderii, răsturnării și deteriorării.

Descărcarea și transportul în interiorul întreprinderii



AVERTIZARE

La aceste lucrări există pericole de ex. datorită suprafețelor accidentate, muchiilor ascuțite, precum și datorită utilizării substanțelor de lucru și auxiliare.

Pot fi vătămate părți ale corpului.

- Purtați îmbrăcăminte de lucru adecvată, strânsă pe corp (măcar cască de protecție, încălțăminte de protecție, mănuși de protecție). Nu purtați părul lung neacoperit.



PERICOL

Încărcătură care cade!

La descărcare încărcătura poate cădea și cauza vătămări grave sau mortale.

- Folosiți dispozitive de ridicare care sunt dimensionate pentru greutatea sarcinilor.
- Nu treceți niciodată pe sub sarcinile suspendate.

Controlați dacă unitățile de ambalare prezintă deteriorări vizibile de la transport sau alte deteriorări. În cazul unei deteriorări obțineți confirmarea acesteia din partea transportatorului și înștiințați în scris firma SOMMER Antriebs- und Funktechnik GmbH imediat după livrare.

Depozitați bariera după descărcare până la instalare. În acest scop administratorul trebuie să transporte eventual bariera de la locul de descărcare până la locul de depozitare.

Respectați în acest sens următoarele indicații referitoare la descărcare și transportul intermediar:

- Pentru descărcare și transportul în interiorul întreprinderii sunt necesare **minim două persoane**.
- Utilizați exclusiv dispozitive de ridicare (stivuitor cu furcă, automacara, pod rulant pentru hale) și mijloace de prindere (curele rotunde, chingi de ridicare, cabluri de ridicare, lanțuri) adecvate, verificate și normate.
- La alegerea dispozitivelor de ridicare și mijloacelor de prindere luați în considerare întotdeauna sarcinile de încărcare maxime.
- Asigurați-vă permanent că bariera este descărcată și transportată fără lovituri și șocuri.
- Nu așezați unitățile de ambalare unele peste altele.
- După descărcare **nu** îndepărtați materialele de ambalare sau siguranțele de transport.

Depozitarea

INDICAȚIE!

Printr-o depozitare necorespunzătoare se poate deteriora sistemul de acționare și alte ansambluri ale barierei.

Consecința poate fi o avarie ireparabilă a barierei.

- **Respectați la prima livrare și depozitarea intermediară condițiile de depozitare de mai jos!**

Unitățile de ambalare sunt ambalate cu o folie din material plastic în vederea transportului care le protejează împotriva influențelor mediului înconjurător.

- Nu îndepărtați sau deteriorați această folie din material plastic. După caz, acoperiți suplimentar ansamblurile.
- Depozitați unitățile de ambalare în încăperi închise și uscate unde sunt protejate împotriva umidității și razelor UV.
- Depozitați unitățile de ambalare la o temperatură de depozitare de la -20 °C până la +60 °C.
- Depozitați unitățile de ambalare în poziția indicată pe ambalaj.
- Nu așezați unitățile de ambalare unele peste altele.
- Prevedeți spațiu pentru o circulație neobstrucționată.

Pregătiri pentru montaj

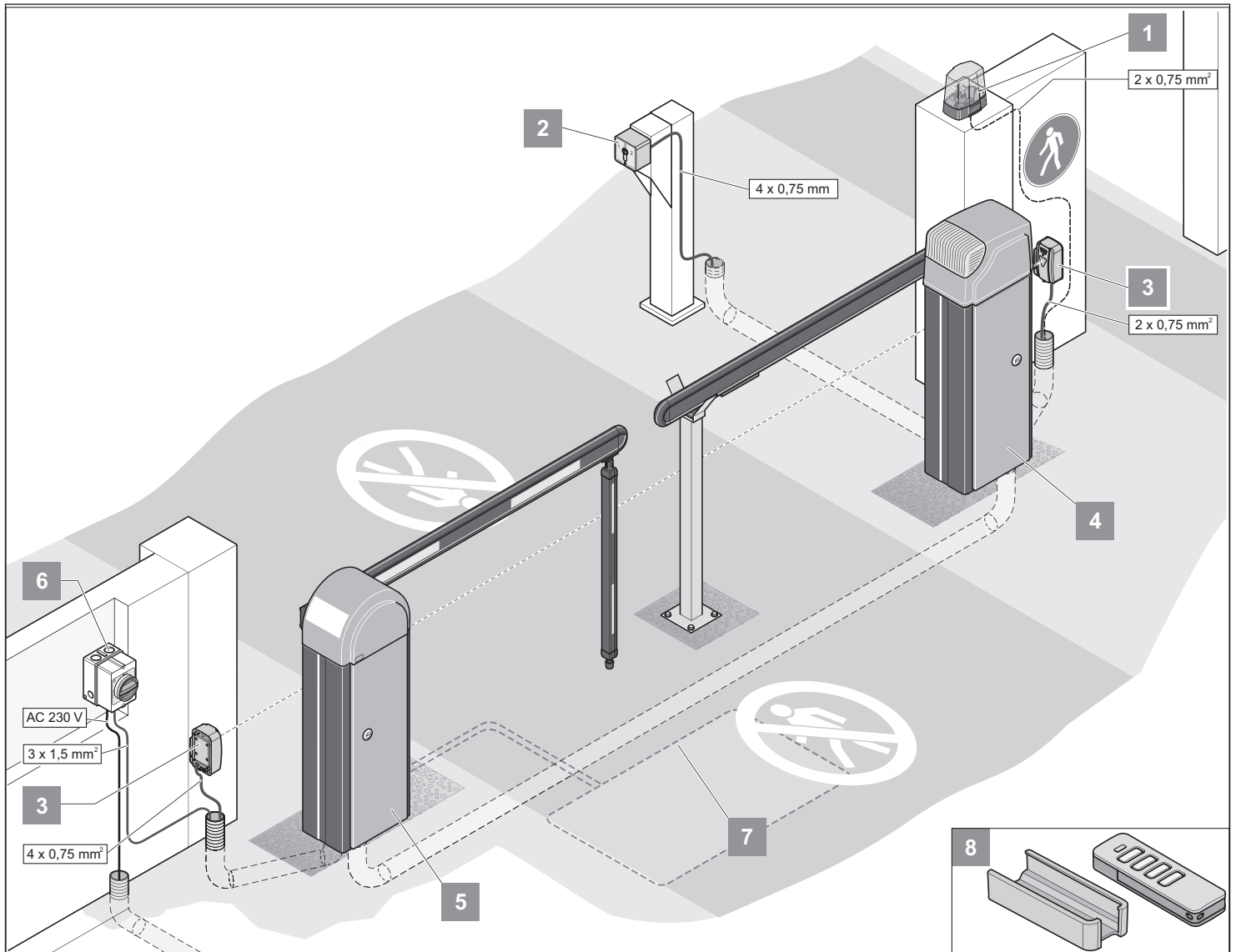

Aici este prezentat ca exemplu un posibil scenariu de montaj.

Stabiliți poziția accesoriilor împreună cu administratorul înainte de montaj.



INFORMAȚIE!

Alte dispozitive de comandă posibile sunt codorul de semnal și butonul intern de emisie. La codorul de semnal și butonul intern de emisie nu este necesară realizarea unui conductor de racord la sistemul de acționare. Consultați reprezentantul comercial.

1	Lumină de avertizare CC 24 V
2	Comutatorul cu cheie
3	Barieră fotoelectrică
4	Barieră cu închidere pe stânga
5	Barieră cu închidere pe dreapta
6	Comutator principal (poate fi încuiat)
7	Bucă de inducție
8	Telecomandă cu suport auto/de perete

Înainte de montarea barierei trebuie făcute pregătiri organizatorice și constructive.

Pregătiri pentru montaj

Respectați următoarele indicații referitoare la pregătirea montajului:



PERICOL DE STRIVIRE A MÂINII!

Pericol de strivire la sistemul de pârghii al barierei cu capota deschisă.

- Toate lucrările la barieră pot fi executate numai de specialiști!
 - Înaintea lucrărilor la barieră instalația trebuie scoasă de sub tensiune și asigurată împotriva reconectării!
 - Montați carcasa barierei fără grinda barierei!
 - Urmați indicațiile pentru echipamentul personal de protecție!
-
- Lungimea totală a grinzii barierei nu este egală cu lățimea de închidere efectivă.
 - În cazul unei lungimi a grinzii barierei mai mari de 4 metri este necesar un suport oscilant sau un stâlp de sprijin. Carcasa barierei și vârful grinzii barierei trebuie să aibă o distanță de siguranță până la cel mai apropiat obstacol fix (clădire, zid, gard etc.) de **minim 500 mm (A)**.
 - Efectuați racordarea la rețea conform EN 12453 (dispozitiv de deconectare de la rețea pe toate liniile). Montați în acest scop un comutator principal care poate fi încuiat (deconectare pe toate liniile).
 - Acționați bariera numai cu un conductor pozat fix care este asigurat cu o siguranță (16 A, inertă). Cablul de rețea racordat în stare de livrare nu este permis pentru utilizarea îndelungată și funcționarea în aer liber.
 - Între zona de deplasare a barierei și liniile electrice aeriene/ copaci trebuie menținută o **distanță minimă de 5 metri**.
 - Prevedeți tuburi goale pentru cablurile alimentării electrice și accesoriilor (barieră fotoelectrică, lumină de avertizare, buton cu cheie etc.) în fundația barierei și la întregul loc de montaj.

Desen de montaj

Pe baza imaginii de ansamblu se poate calcula poziția fundației, lungimea grinzii barierei și, după caz, poziția stâlpului de sprijin.

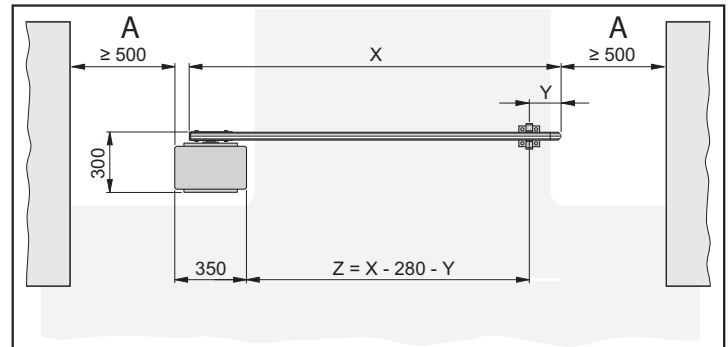

X = lungimea grinzii barierei (1500 mm până la 6000 mm)

Y = distanța de la vârful grinzii barierei până la centrul stâlpului de sprijin sau până la centrul suportului oscilant. Minim 150 mm, maxim 300 mm

Z = lățimea de închidere a barierei - lățimea de trecere

Exemplu de calcul:

Calculul lungimii grinzii barierei (X) la:

Lățimea de închidere a barierei (Z) = 3500 mm

Distanța vârful grinzii barierei - centrul stâlpului de sprijin (Y) = 200 mm

$X = Z + Y + 280 \text{ mm}$

$X = 3500 \text{ mm} + 200 \text{ mm} + 280 \text{ mm}$

X = 3980 mm

Execuția fundației barierei cu racordurile de alimentare

Pentru operarea corectă a barierei este necesară o stabilitate ridicată a carcasei barierei.

În tabelul de mai jos este indicată dimensiunea recomandată pentru fundație de firma SOMMER Antriebs- und Funktechnik GmbH. În funcție de pericolul de îngheț trebuie adaptată adâncimea fundației (T) pentru a evita ridicarea solului.

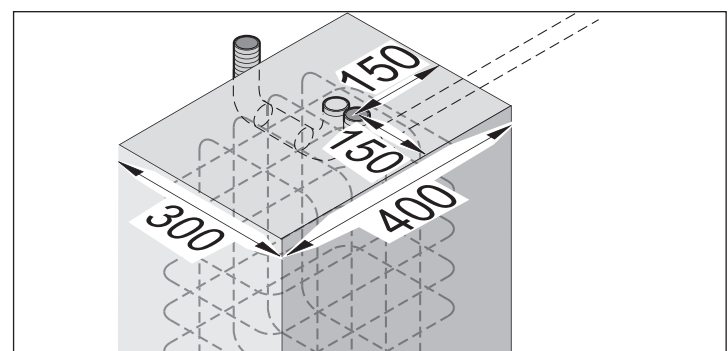

	T	B	L
Recomandat	Protejat împotriva înghețului! În Germania 800 mm	300 mm	400 mm

Pregătiri pentru montaj

La alegerea tuburilor goale țineți cont de toate cablurile care trebuie pozate. Acestea pot fi:

- Cablul de alimentare,
- Cablul de racord barieră fotoelectrică/ buclă de inducție,
- Cablul de racord dispozitive de comandă staționare,
- Cablul de racord pentru accesorii precum lumină de avertizare, antenă externă etc.



AVERTIZARE

Nu pozați niciodată cablul de alimentare în același tub gol cu cablurile de racord.

Consecințele pot fi defecțiuni ale unității de comandă.

- **Utilizați tuburi goale diferite pentru cablul de alimentare și cablurile de racord.**

Utilizați numai conductori/ cabluri care sunt avizate pentru exterior (rezistență la frig, rezistență UV).

Suprafața fundației trebuie să fie plană și perfect orizontală cu carosabilul (netezire a mortarului) pentru a permite instalarea dreaptă a carcasei barierei.

Utilizați beton cu următoarea clasă de rezistență:

- EN 206 C25/30 XC4, XF1, XA1 (25-30 N/mm²)

Fundația trebuie executată masiv și armată cu oțel.

Fixarea carcasei barierei se realizează prin intermediul ancorelor pentru greutate mari (nu se află în pachetul de livrare).

Dimensiunea minimă a ancorelor pentru greutate mari M10x120 sau M12x125.



INFORMAȚIE:

Pentru alte informații privind ancorele pentru greutate mari vă rugăm să contactați reprezentantul comercial.

Execuția fundației stâlpului de sprijin

Pentru montajul stâlpului de sprijin este necesară o fundație stabilă.

În tabelul de mai jos este indicată dimensiunea minimă pentru fundație. În funcție de pericolul de îngheț trebuie adaptată adâncimea fundației (T) pentru a evita ridicarea solului.

T	B	L
Protejat împotriva înghețului! În Germania 800 mm	200 mm	200 mm

Suprafața fundației trebuie să fie plană și perfect orizontală cu carosabilul (netezire a mortarului) pentru a permite instalarea dreaptă a stâlpului de sprijin.

Utilizați beton cu următoarea clasă de rezistență:

- EN 206 C25/30 XC4, XF1, XA1 (25-30 N/mm²)

Fixarea carcasei barierei se realizează prin intermediul ancorelor pentru greutate mari (nu se află în pachetul de livrare).

Dimensiunea minimă a ancorelor pentru greutate mari M8x75 sau M10x85.



INFORMAȚIE:

Pentru alte informații privind ancorele pentru greutate mari vă rugăm să contactați reprezentantul comercial.

Dispozitive de comandă staționare

Dispozitivele de comandă staționare (butoanele cu cheie, butoanele etc.) trebuie amplasate astfel încât

- să poată fi acționate cu ușurință din orice vehicul,
- operatorul să nu se afle în zona de deplasare a barierei,
- la acționare, operatorul să aibă contact vizual direct cu bariera.

Măsurile de securitate

Pentru operarea în siguranță a barierei, administratorul **trebuie** să monteze dispozitivele de siguranță necesare. Mișcările de deschidere și închidere trebuie supravegheate prin măsuri adecvate.

În acest sens sunt potrivite de exemplu:

- Bariere fotoelectrice,
- Bucle de inducție,



INFORMAȚIE:

La unitatea de comandă pot fi conectate până la 2 dispozitive de siguranță! Un dispozitiv de siguranță trebuie conectat întotdeauna ca un contact de deschidere pentru ca în caz de defecțiune securitatea să fie permanent asigurată.

Circulația persoanelor

Barierile ASB-6010, ASB-5507A, 6010A și ASB-5014A pot fi utilizate numai pentru traficul de autovehicule. Este interzisă utilizarea barierei de către persoane.

Prin măsuri adecvate, administratorul trebuie să asigure o separare strictă a traficului de vehicule de circulația persoanelor. Separațiile constructive ca de exemplu drumuri pentru pietoni lângă carosabil trebuie completate cu indicații de avertizare și panouri indicatoare corespunzătoare.

Unelte necesare

Pentru montajul corespunzător trebuie să fie disponibile următoarele unelte:

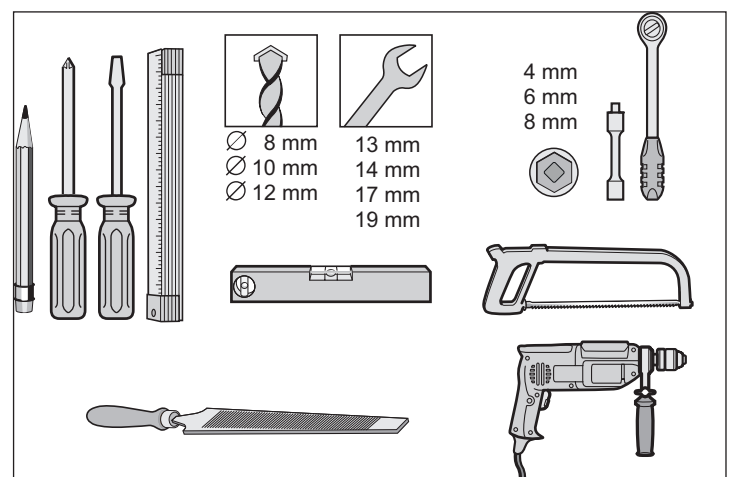

Pregătiri pentru montaj

Masele și greutatele admise ale grinzii barierei

Grinda plană a barierei H10

Lungime (m)	Masă (kg)	Masa maxim admisă (kg)
până la 3	2,5	4,0
până la 4	3,5	5,0
până la 5	4,5	6,0
până la 6	5,5	6,0

Grinda rotundă a barierei D07

Lungime (m)	Masă (kg)	Masa maxim admisă (kg)
până la 3	2,0	3,5
până la 4	3,0	4,5
până la 5	4,0	5,5
până la 6	5,0	5,5

Grinda cu LED-uri a barierei H14

Lungime (m)	Masă (kg)	Masa maxim admisă (kg)
până la 3	4,0	4,2
până la 4	5,0	5,1
până la 5	6,0	6,0

Montarea

Indicații de securitate privind montajul



AVERTIZARE

Pericol de vătămare cauzat de grinda barierei care se închide!

- Nu staționați în domeniul de mișcare al grinzii barierei!



AVERTIZARE

Pericol de vătămare cauzat de fixarea improprie a componentelor!

- Înainte de punerea în funcțiune verificați dacă ancora pentru sarcini grele și toate șuruburile sunt fixe și stabile!



PERICOL DE STRIVIRE A CORPULUI!

Pericol de striviri

Mențineți o distanță minimă de 0,5m între grinda barierei și obiectele din jur!



PERICOL DE STRIVIRE A MÂINII!

Pericol de striviri la sistemul de pârghii

- Montați carcasa barierei fără grinda barierei!
- Urmați indicațiile pentru echipamentul personal de protecție!



PERICOL DE RĂSTURNARE!

Pe parcursul montajului și transportului în interiorul întreprinderii bariera se poate răsturna.

Există pericolul de vătămare a persoanelor și de deteriorare a barierei.

- Efectuați transportul și montajul numai cu 2 persoane și mijloace de transport adecvate.

- Toate lucrările la barieră pot fi executate numai de specialiști!
- Înaintea lucrărilor la barieră instalația trebuie scoasă de sub tensiune și asigurată împotriva reconectării!
- Executați montajul numai până la o intensitate maximă a vântului de 3 pe scala Beaufort (vânt slab).
- Pentru întreg montajul sunt necesare **minim două persoane**.
- În cazul lucrărilor de montaj situate deasupra nivelului corpului, utilizați elemente ajutoare de lucru verificate și stabile. Nu utilizați niciodată bariera sau componente ale acesteia ca mijloc ajutător de urcare.

Verificarea pachetului de livrare

Scoateți bariera și toate accesoriile din ambalaj la locul de instalare. Nu utilizați obiecte ascuțite pentru deschiderea ambalajului deoarece în caz contrar pot fi deteriorate componentele.

Verificați dacă furnitura este completă (v. "Pachetul de livrare" la pagina 9 și formularul de comandă).

În cazul unei furnituri incomplete contactați reprezentantul comercial sau firma SOMMER Antriebs- und Funktechnik GmbH.

Îndepărtați ambalajul ca deșeu în conformitate cu normele naționale aplicabile.

Montarea carcasei barierei

1. Trageți cablurile prin tuburile goale și marcați-le în vederea alocării ulterioare.

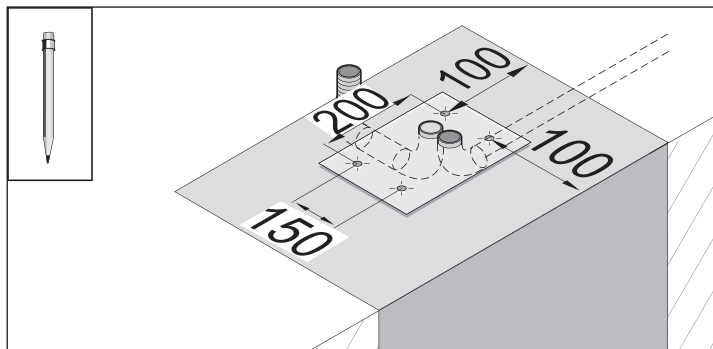

2. Măsurați și însemnați găurile perforate pentru fundație.

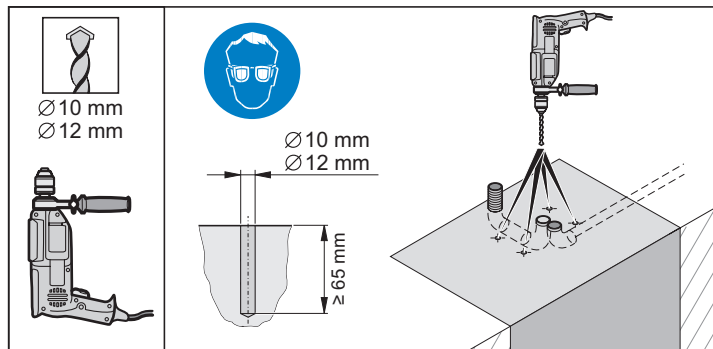

3. Executați 4 găuri Ø 10 sau Ø 12 mm cu adâncimea minimă de 65 mm.

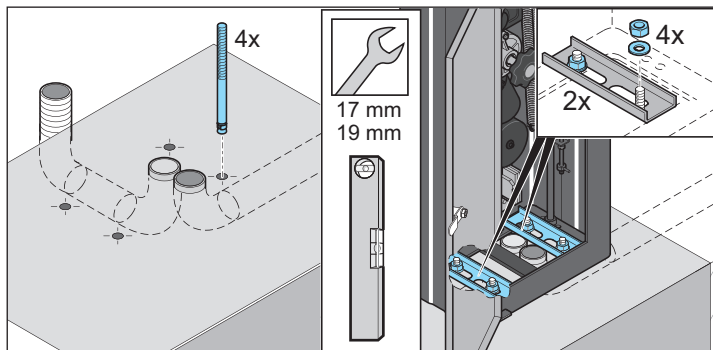

4. Suflați găurile cu aer comprimat.

INDICAȚIE:

Utilizați numai material de fixare admis. Pentru ancorele pentru greutatea recomandate, v. "Execuția fundației barierei cu racordurile de alimentare" la pagina 15

5. Montați 4 ancore pentru greutatea mare în găuri.
6. Montați carcasa barierei și deschideți ușa.



INFORMAȚIE:

Demontați unitatea de comandă și așezați-o de-o parte. Montați unitatea de comandă la loc abia după racordarea la rețeaua de alimentare electrică.

7. Montați ambele profiluri U.
8. Aliniați carcasa barierei, respectiv profilurile U. Așezați 4 șaibe și strângeți 4 piulițe. Controlați și corectați după caz alinierea orizontală a barierei cu o nivelă cu apă.
9. Închideți carcasa barierei.

Montarea

Adaptarea lungimii grinzii barierei

Grinda plană a barierei H10 și grinda rotundă a barierei D07



INFORMAȚIE:
Lungimea totală a grinzii barierei nu este egală cu lățimea de închidere efectivă!

Calculați lungimea necesară a grinzii barierei, v. "Desen de montaj" la pagina 15.

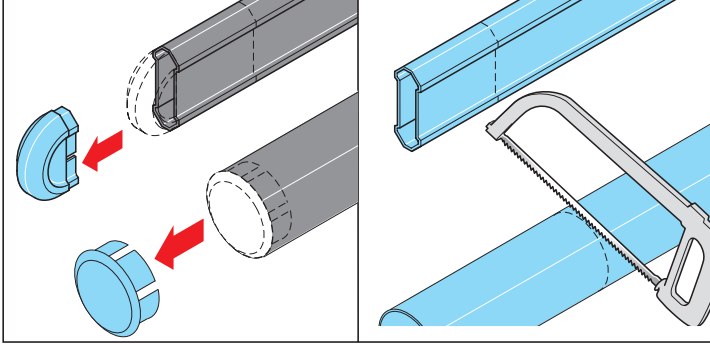

1. Scoateți capacul de la vârful grinzii barierei.

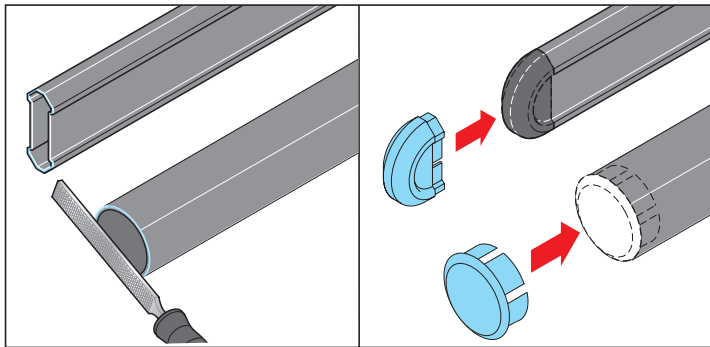

2. Tăiați grinda barierei la lungimea dorită și debavurați dacă este necesar.

3. Montați capacul pe vârful grinzii barierei.

Grinda cu LED-uri a barierei H14



AVERTIZARE

Pericol de electrocutare!
Această grindă cu LED-uri a barierei trebuie dezactivată înainte de scurtare!



INFORMAȚIE:

Lungimea totală a grinzii barierei nu este egală cu lățimea de închidere efectivă!



INFORMAȚIE:

În cazul utilizării unei grinzi de barieră cu LED-uri, nu deteriorați la tăiere cablurile și barețele cu LED-uri

Calculați lungimea necesară a grinzii barierei, v. "Desen de montaj" la pagina 15.

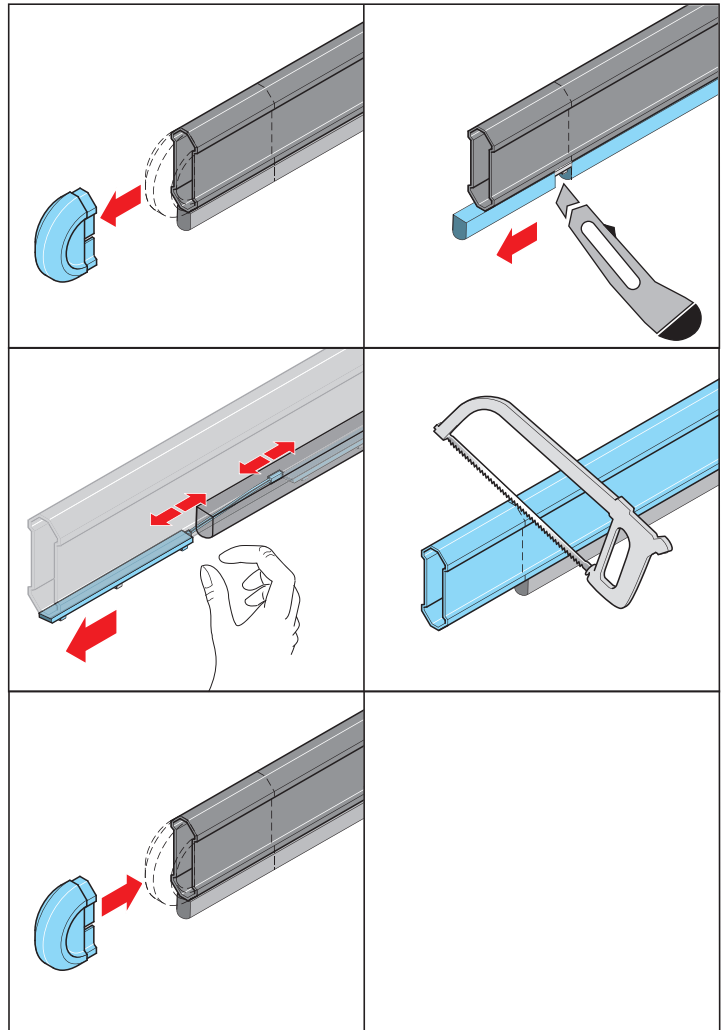

1. Scoateți capacul de la vârful grinzii barierei.

2. Tăiați grinda barierei la lungimea dorită și debavurați dacă este necesar.

3. Montați capacul pe vârful grinzii barierei.

Montarea

Montarea grinzii barierei

Grinda plană a barierei H10



INFORMAȚIE:

În cazul utilizării unui suport oscilant, acesta se va monta înainte de montarea grinzii barierei, v. "Montarea suportului oscilant" la pagina 21

1. Grinda barierei se montează în poziție verticală deschisă.

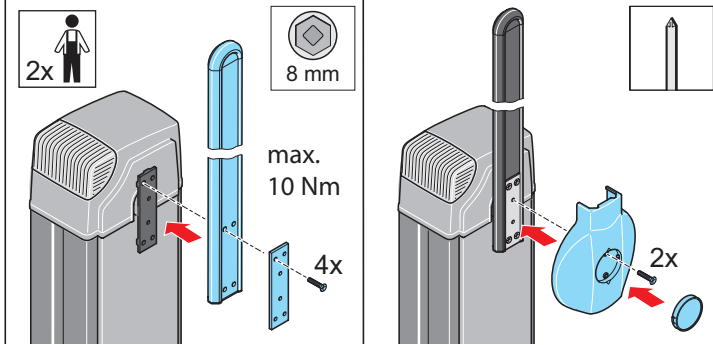

2. Așezați grinda barierei pe suportul grinzii barierei, montați placa suport și fixați-o cu 4 șuruburi.
3. Montați capacul cu 2 șuruburi și montați masca.

Grinda rotundă a barierei D07



INFORMAȚIE:

În cazul utilizării unui suport oscilant, acesta se va monta înainte de montarea grinzii barierei, v. "Montarea suportului oscilant" la pagina 21.

1. Grinda barierei se montează în poziție verticală deschisă.

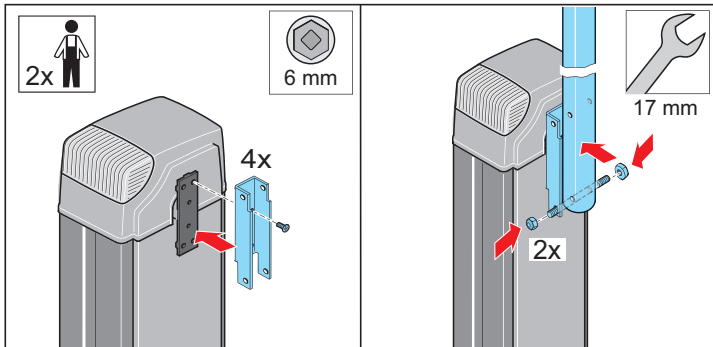

2. Așezați suportul grinzii barierei și fixați-l cu 4 șuruburi.
3. Îmbinați cu 2 bolțuri filetate grinda barierei cu suportul grinzii barierei.

Grinda cu LED-uri a barierei H14



INFORMAȚIE:

La grinda barierei cu LED-uri nu e pot utiliza suporturi oscilante!
În cazul unei lungimi a grinzii barierei între 3 și 5 m trebuie utilizat aici un stâlp de sprijin

1. Grinda barierei se montează în poziție verticală deschisă.

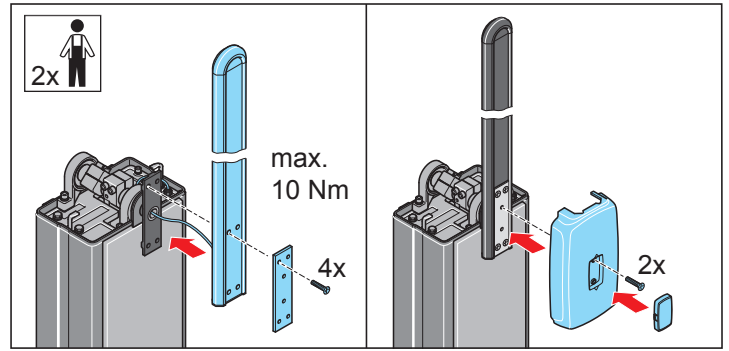

2. Montați grinda barierei.
⇒ O persoană așează grinda barierei și o ține ferm
⇒ A doua persoană trece cablul prin deschizătură și înșurubează grinda barierei și placa suport conform figurii
3. Atașați capacul din plastic.

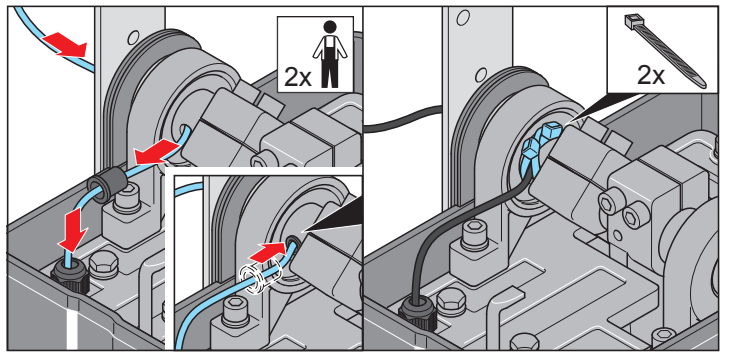

4. Pozați cablul ca în figură și fixați-l de arbore cu 2 brățări pentru cabluri dispuse în cruce.
⇒ Astfel se împiedică deteriorarea în timp a cablului prin mișcările barierei

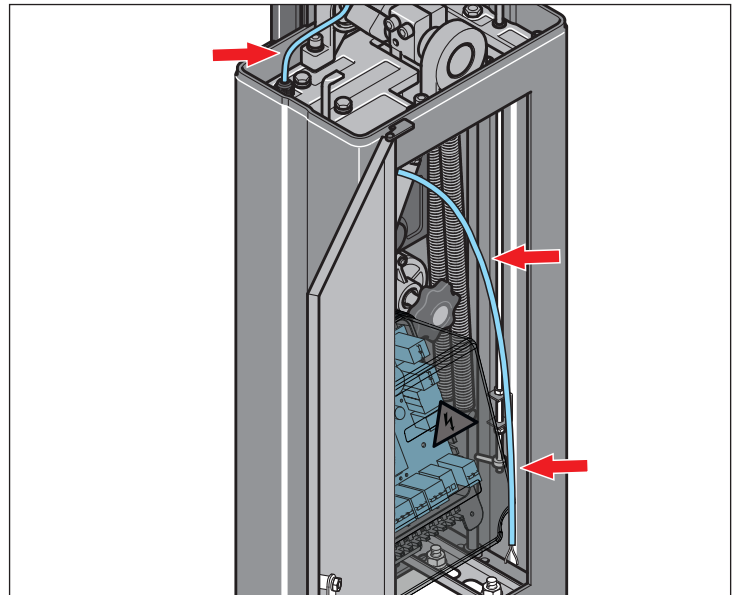

5. Dirijați cablul prin îmbinarea filetată a plăcii de bază în interiorul carcasei barierei.

Montarea

24V	●	
GND	●	
12V	●	
24V	●	

Bornă	
12V	Conductor 1
GND	Conductor 2

6. Executați cablarea conductorilor cu sistemul de comandă conform planului de conexiuni v. pagina 60.

Montarea stâlpului de sprijin



PERICOL DE STRIVIRE A MÂINII!

Pericol de vătămare între furca stâlpului de sprijin și grinda barierei!

- Nu staționați în domeniul de mișcare al grinzii barierei!
- Nu puneți niciodată mâna pe furca stâlpului de sprijin!

1. Calculați poziția stâlpului de sprijin, v. "Desen de montaj" la pagina 15.

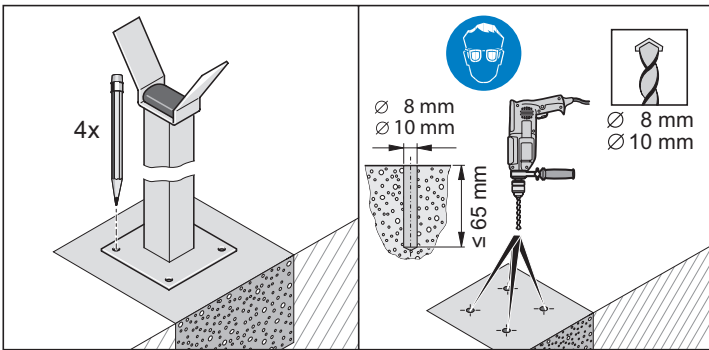

2. Montați stâlpul de sprijin și marcați 4 găuri.
3. Executați 4 găuri Ø 8 sau Ø 10 mm cu adâncimea minimă de 65 mm.
4. Suflați găurile cu aer comprimat.



INFORMAȚIE:

Utilizați numai material de fixare admis. Pentru ancorele pentru greutatea recomandate, v. "Desen de montaj" la pagina 15.

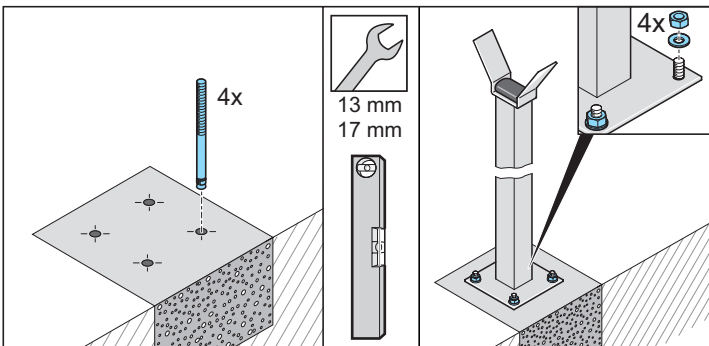

5. Montați ancorele pentru greutatea mari în găuri.
6. Montați stâlpul de sprijin. Așezați 4 șaibe și strângeți 4 piulițe. Controlați și corectați după caz alinierea orizontală a stâlpului de sprijin cu o nivelă cu apă.

Montarea suportului oscilant



INFORMAȚIE!

Reazemul pendular este adecvat numai pentru grinzile barierei H10 și D07!

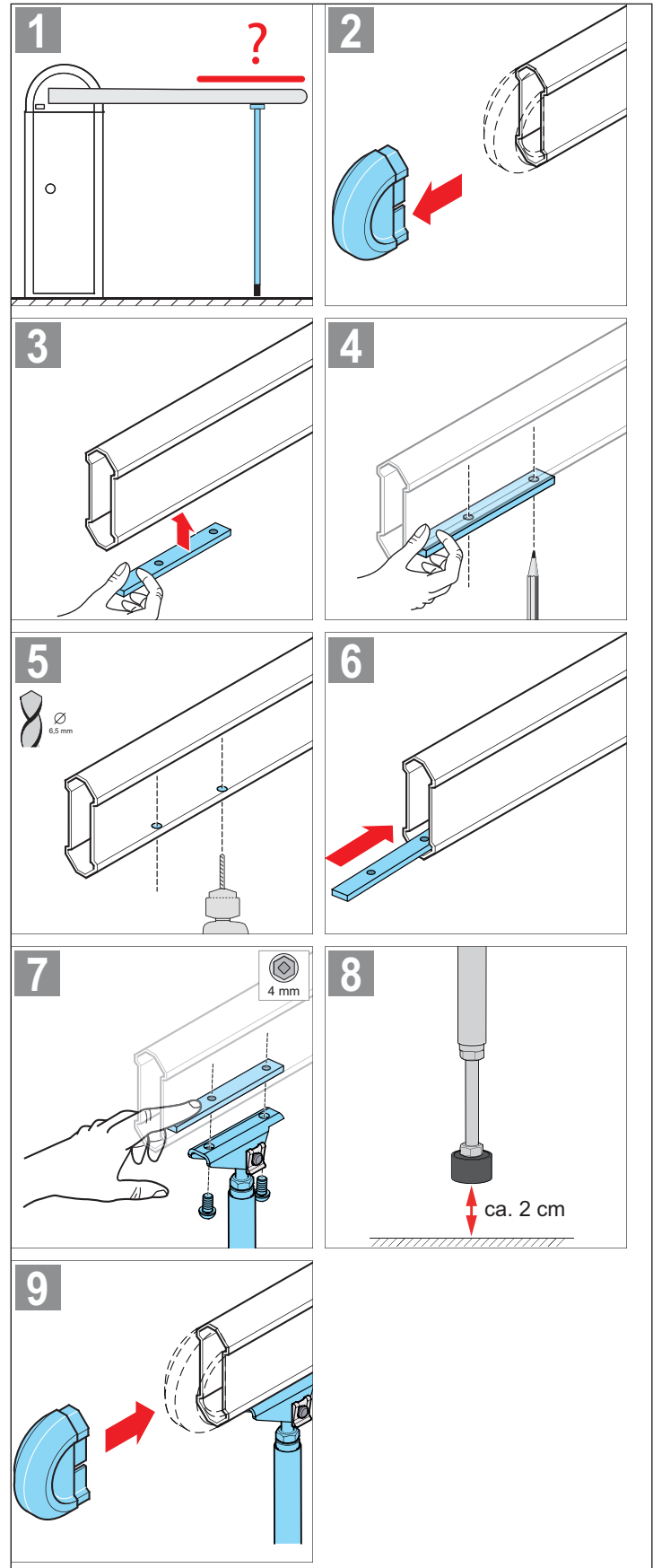

Alinierea poziției barierei

1. Efectuați deblocarea de urgență a barierei (v. pagina 30) și închideți bariera.

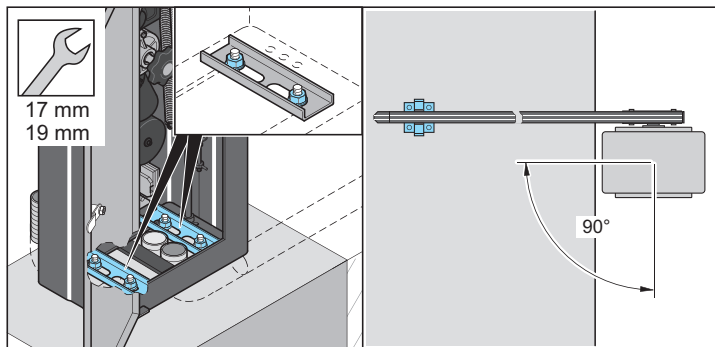

2. Deschideți carcasa barierei și desfaceți cele 4 piulițe astfel încât bariera să poată fi aliniată.
3. Aliniați bariera astfel încât aceasta să fie paralelă cu carosabilul și grinda barierei să se așeze pe stâlpul de sprijin.

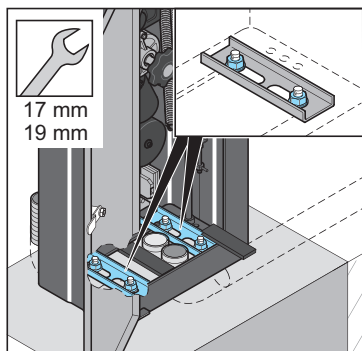

4. Strângeți ferm cele 4 piulițe conform indicațiilor producătorului ancorelor pentru greutatea mari.
5. Calculați poziția reazemului pendular, v. "Desen de montaj" la pagina 15.
6. Detașați capacul grinzii barierei.
7. Țineți placa de susținere din tablă pentru îmbinarea filetată a reazemului pendular în poziția determinată anterior de jos pe grinda barierei
8. Folosiți placa de susținere din tablă ca șablon pentru marcajele orificiilor.
9. Setează orificiile în pozițiile marcate.
10. Împingeți placa de susținere din tablă pentru îmbinarea filetată a reazemului pendular în grinda barierei, astfel încât orificiile plăcii de susținere din tablă să se suprapună cu orificiile setate în pasul 5.
11. Înșurubați reazemul pendular și grinda barierei.
12. Închideți bariera și verificați distanța suportului oscilant față de sol. În stare închisă, distanța trebuie să fie de **aprox. 2 cm**. După caz, corectați pozițiile inferioare de capă, v. "Posibilități de racordare" la pagina 35.
13. Așezați capacul grinzii barierei.

Montarea

Racordarea la rețeaua electrică

- Tensiunea la sursa de curent trebuie să corespundă cu tensiunea indicată pe plăcuța de identificare a tipului.
- Alimentarea electrică se va verifica de constructor și de beneficiar în conformitate cu prescripțiile în vigoare. Înainte de racordarea barierei efectuați o verificare electrică în conformitate cu prescripțiile în vigoare.
- Dacă există pericolul ca tensiunea de rețea să prezinte fluctuații mai mari și pe timp scurt, bariera trebuie alimentată de la un stabilizator de tensiune.
- Acționați bariera numai cu un conductor pozat fix care este asigurat cu o siguranță (16 A, inertă).
- Efectuați racordarea la rețea conform EN 12453 (dispozitiv de deconectare de la rețea pe toate liniile). Montați în acest scop un comutator principal care poate fi încuiat (deconectare pe toate liniile).
- Deoarece borna PE este deja ocupată din fabricație cu un conductor PE, conductorul PE din conductorul de alimentare de la rețea trebuie să fie legat cu borna special amplasată la placa de bază.



PERICOL!

În cazul unui contact direct sau indirect cu componentele sub tensiune se produce o curgere periculoasă prin corp.

Consecința poate fi un șoc electric, arsuri sau decesul.

- Înainte de lucrările de cablare asigurați-vă că toți conductorii sunt scoși de sub tensiune. Pe parcursul lucrărilor de cablare asigurați-vă că toți conductorii rămân scoși de sub tensiune (de ex. evitați posibilitatea reconectării).
- Racordarea la rețeaua de alimentare electrică este permisă numai personalului descris la capitolul "Calificarea personalului" la pagina 6.

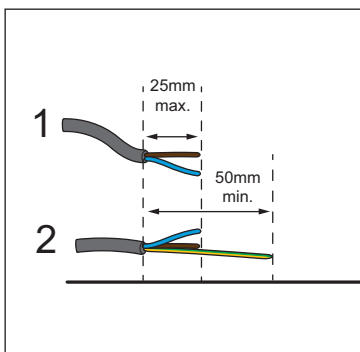
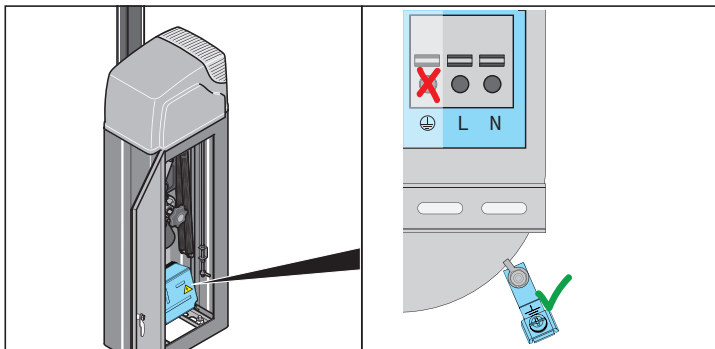

Bornă	Conductor
L	bn
N	bu
PE	gn / ye

1. Deschideți ușa carcasei barierei.
2. Legați conductorul de alimentare de la rețea conform planului general de racorduri (v. pagina 32).
3. Atașați siguranța contra smulgerii.

Punerea în funcțiune

Indicații de securitate privind punerea în funcțiune



PERICOL!

În cazul unui contact direct sau indirect cu componentele sub tensiune se produce o curgere periculoasă prin corp.

Consecința poate fi un șoc electric, arsuri sau decesul.

- Înainte de lucrările de cablare asigurați-vă că toți conductorii sunt scoși de sub tensiune. Pe parcursul lucrărilor de cablare asigurați-vă că toți conductorii rămân scoși de sub tensiune (de ex. evitați posibilitatea reconectării).
- Racordarea la rețeaua de alimentare electrică este permisă numai personalului descris la capitolul "Calificarea personalului" la pagina 6.



AVERTIZARE

Pericol de vătămare cauzat de grinda barierei care se închide!

- Nu staționați în domeniul de mișcare al grinzii barierei!



AVERTIZARE

Pericol de vătămare cauzat de fixarea improprie a componentelor!

- Înainte de punerea în funcțiune verificați dacă ancora pentru sarcini grele și toate șuruburile sunt fixe și stabile!



PERICOL DE STRIVIRE A MÂINII!

- La sistemul de pârgii al barierei cu capota și ușa carcasei barierei deschise!
- Urmați indicațiile pentru echipamentul personal de protecție!

- Toate lucrările la barieră pot fi executate numai de specialiști!
- Înainte de lucrările la barieră instalația trebuie scoasă de sub tensiune și asigurată împotriva reconectării!
- Executați montajul numai până la o intensitate maximă a vântului de 3 pe scala Beaufort (vânt slab).

Bariera poate fi pusă în funcțiune abia când:

- Toate dispozitivele de monitorizare (de exemplu barierele fotoelectrice) necesare sunt corect racordate.
- Au fost efectuate toate măsurile pentru prevenirea accidentelor.
- Sunt respectate toate prevederile de securitate.

Reglarea unității arcului



AVERTIZARE

Reglarea unității arcului este relevantă pentru securitate și trebuie efectuată de către personalul de specialitate cu o deosebită grijă.

În cazul unei reglări inadmisibil de mari a unității arcului este posibilă vătămarea persoanelor și producerea de pagube materiale.

- Reglați unitatea arcului așa cum este descris în continuare pentru a detecta obstacolele rapid și sigur.



AVERTIZARE!

În cazul în care deblocarea de urgență se realizează numai cu o persoană, butonul de deblocare de urgență poate transmite forțe considerabile asupra mâinii personalului operant.

Consecințele pot fi vătămări grave!

- Efectuați deblocarea de urgență conform indicațiilor din această instrucțiune și numai cu două persoane.

- Pentru reglarea unității arcului sunt necesare **minim două persoane**.

Livrarea barierei are loc cu unitatea arcului nereglată. Forța necesară a arcului se orientează după grinda barierei montată și după accesoriile atașate pe aceasta.

Bariera funcționează corect numai dacă greutatea grinzii barierei este compensată de forța de tracțiune a arcurilor, astfel:

1. Scoateți bariera de sub tensiune și asigurați-o împotriva posibilității de reconectare.

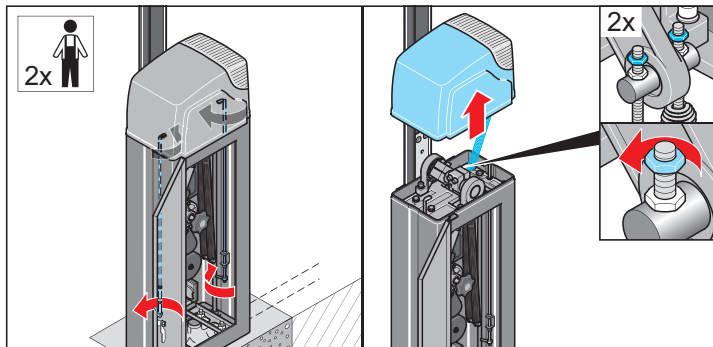

2. Deschideți ușa carcasei barierei.
3. Desfaceți închizătorul capacului.
4. Scoateți capacul superior al barierei.
5. Desfaceți contrapiulița celor două arcuri.
6. Deblocare de urgență a barierei, v. "Deblocarea de urgență" la pagina 30

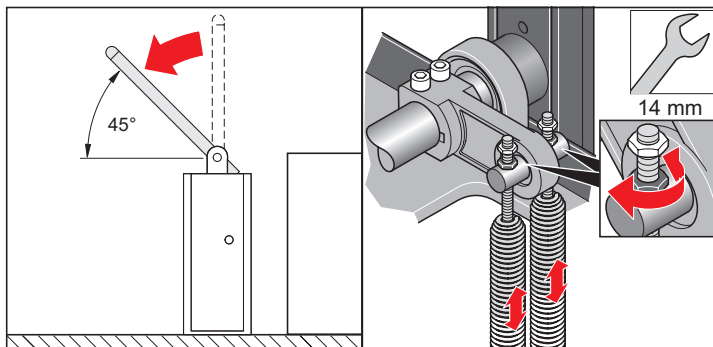

7. Aduceți manual, respectiv prin intermediul unui buton de deblocare de urgență grinda barierei la un unghi de 45° și mențineți-o astfel.
8. Reglați ambele piulițe ale arcurilor astfel încât la eliberare grinda barierei să rămână la un unghi de 45°.

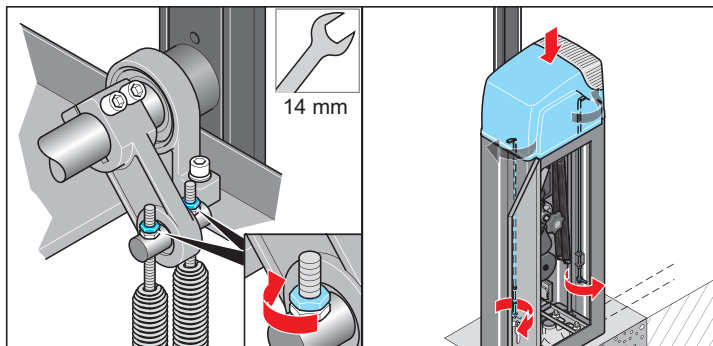

9. Strângeți ferm contrapiulița celor două arcuri.
10. Montați și blocați capacul superior al barierei.

Punerea în funcțiune



INFORMAȚIE:

Dacă se efectuează modificări ulterioare la grinda barierei este necesar să se corecteze forța arcului și să se memoreze din nou valorile forței. Acest lucru devine necesar la scurtarea grinzii barierei, montarea accesoriilor pe grinda barierei sau la înlocuirea grinzii barierei cu o grindă mai lungă sau mai scurtă.

Verificarea cursei și pozițiilor de capăt



INFORMAȚIE:

Prima mișcare a barierei după aplicarea tensiunii de lucru este conform prescripțiilor întotdeauna în direcția DESCHIS. Dacă acest lucru nu corespunde, există o eroare la racordul electric și trebuie verificat cablajul întrerupătoarelor de capăt și al racordului motorului.

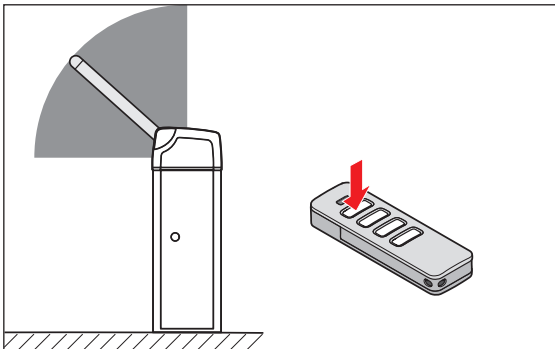

1. Stabiliți alimentarea electrică a barierei.
⇒ LED-ul „Stare” pâlpâie
2. Apăsăți scurt tasta 1 pe telecomandă.
⇒ Bariera se deschide până la poziția de capăt DESCHIS sau este deja deschisă.
⇒ LED-ul "Limit Open" se aprinde roșu.
⇒ Lumina de avertizare se aprinde intermitent de două ori.
3. Apăsăți din nou tasta 1 pe telecomandă.
⇒ Poziția de capăt este confirmată.
⇒ Bariera se închide până la poziția de capăt ÎNCHIS.
⇒ LED-ul "Limit Close" se aprinde.
⇒ Lumina de avertizare se aprinde intermitent de două ori.
4. Apăsăți din nou tasta 1 pe telecomandă.
5. După caz, reglați pozițiile de capăt ale barierei până la poziția dorită.
⇒ Dacă pozițiile de capăt se află deja în poziția dorită, continuați cu capitolul "Memorizarea valorilor de putere și capetelor de cursă" la pagina 26

Reglarea poziției de capăt (opțional)

INDICAȚIE!

Dacă capetele de cursă nu sunt reglate corect, motorul poate fi deteriorat!

1. Scoateți bariera de sub tensiune și asigurați-o împotriva posibilității de reconectare.

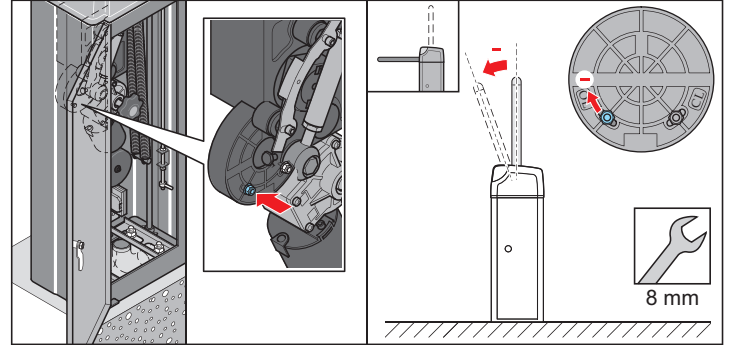

2. Deschideți ușa carcasei barierei.
3. Pentru reglarea **capătului de cursă superior (OL)**, desfaceți piulița (deschiderea cheii 8) și deplasați-o în găurile alungite.
 - În direcția – scurtează cursa
 - În direcția + lungește cursa



AVERTIZARE

Sub piulițe se află senzori Reed pentru comanda barierei.

În cazul în care piulițele sunt strânse prea tare, senzorii Reed se distrug putându-se produce avarii ireparabile la barieră.

➤ **Strângeți piulițele (deschiderea cheii 8) numai ușor.**

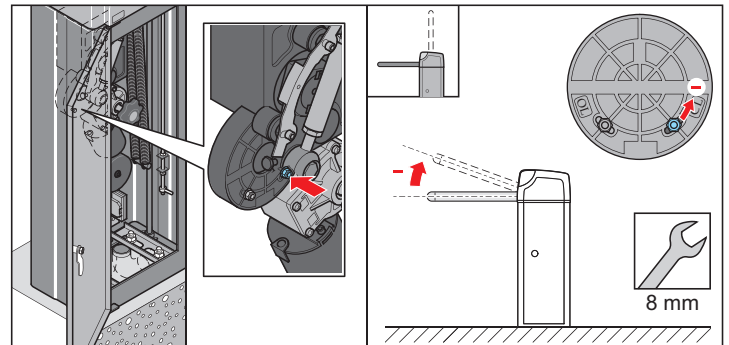

4. Pentru reglarea **capătului de cursă inferior (CL)**, desfaceți piulița (deschiderea cheii 8) și deplasați-o în găurile alungite.
 - În direcția – scurtează traseul cursei cu maxim XX°.
 - În direcția + lungește traseul cursei cu maxim XX°.
5. Verificați cursa și pozițiile de capăt ale barierei, a se vedea capitolul "Verificarea cursei și pozițiilor de capăt" la pagina 25

Reglarea razei de acțiune (opțional)



INFORMAȚIE!

La reglarea razei de acțiune, unghiul dintre cele două capete de cursă se modifică numai foarte puțin. Ambele capete de cursă sunt deplasate în egală măsură într-o direcție.

1. Scoateți bariera de sub tensiune și asigurați-o împotriva posibilității de reconectare.

Punerea în funcțiune

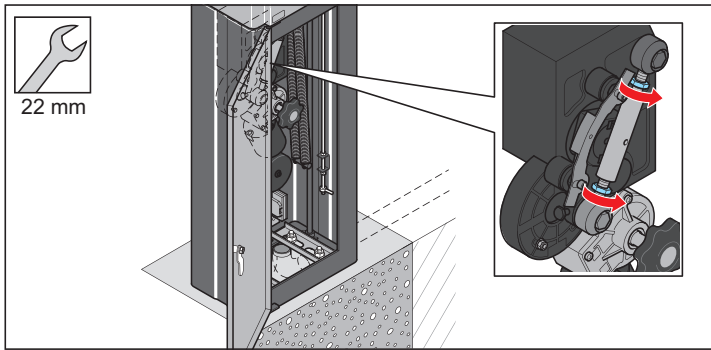

2. Deschideți ușa carcasei barierei.
3. Desfaceți ambele piulițe (deschiderea cheii 22).

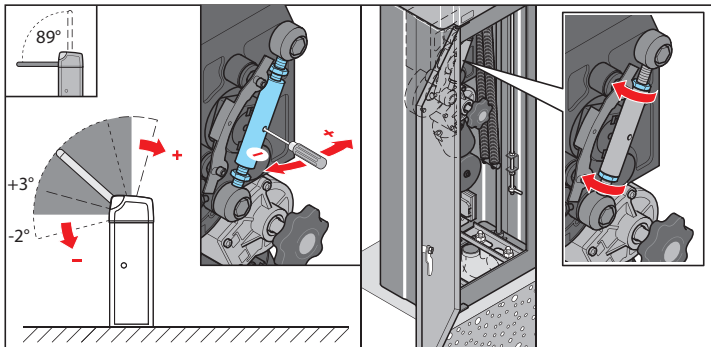

4. Introduceți o șurubelniță în alezajul elementului de strângere. Răsuciți elementul de strângere.
 - În direcția - raza de acțiune se modifică în direcția capătului de cursă inferior.
 - În direcția + raza de acțiune se modifică în direcția capătului de cursă superior.
5. Strângeți ferm ambele piulițe (deschiderea cheii 22).
6. Verificați cursa și pozițiile de capăt ale barierei, a se vedea capitolul "Verificarea cursei și pozițiilor de capăt" la pagina 25

Memorizarea valorilor de putere și capetelor de cursă



AVERTIZARE

Bariera se deplasează cu întreaga forță în modul de memorizare. Acest lucru reprezintă un pericol de vătămare ridicat pentru oameni și animale.

- Executați deplasarea de memorizare sub supraveghere și cu vizibilitate directă asupra razei de mișcare a grinzii barierei.



INFORMAȚII!

- Bariera are un sistem automat de decuplare a puterii de acționare. Pe parcursul mișcărilor în ambele sensuri, sistemul de comandă introduce automat în memorie puterile de deconectare și le salvează automat în pozițiile de capăt. De aceea trebuie mai întâi efectuată o resetare a sistemului de comandă.
- Dacă la memorizarea pozițiilor de capăt și a valorilor forței este detectat un obstacol, bariera se oprește, respectiv se oprește și își inversează sensul. Apoi verificați cursa, partea mecanică, tensionarea arcului și compensarea de greutate, pentru a evita pagubele.

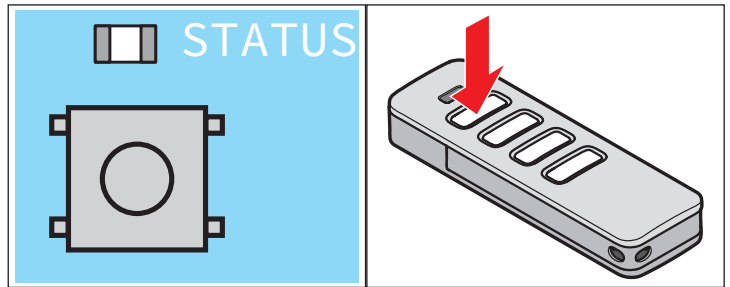

1. Apăsați tasta „Reset“ 10 secunde (resetarea sistemului de comandă v. "Efectuarea resetării sistemului de comandă" la pagina 40
 - ⇒ Dispozitivele de siguranță, valorile forței și pozițiile de capăt sunt șterse.
2. Apăsați scurt tasta 1 pe telecomandă.
 - ⇒ Bariera se deschide până la poziția de capăt DESCHIS sau este deja deschisă.
 - ⇒ LED-ul "Limit Open" se aprinde
 - ⇒ Lumina de avertizare se aprinde intermitent de două ori.
3. Apăsați din nou scurt tasta 1.
 - ⇒ Poziția de capăt este confirmată.
 - ⇒ Bariera se închide până la poziția de capăt ÎNCHIS.
 - ⇒ LED-ul "Limit Open" se aprinde.
 - ⇒ Lumina de avertizare se aprinde intermitent de două ori.
4. Apăsați din nou scurt tasta 1.
 - ⇒ Poziția de capăt este confirmată.
 - ⇒ Bariera pornește automat procesul de memorizare pentru valorile forței.
 - Bariera se deschide
 - Bariera se închide
 - Bariera se deschide
 - ⇒ Valorile forței sunt memorizate.
 - ⇒ Bariera este pregătită de funcționare.



INFORMAȚIE!

Forțele de lucru pot fi modificate prin intermediul SOMlink și printr-un aparat compatibil WLAN.

Fenomenul de obstrucționare



INFORMAȚIE!

Un fenomen de obstrucționare este intrarea în contact a grinzii barierei cu un obstacol.

Pe parcursul memorizării se pot produce două fenomene diferite de obstrucționare.

Fenomen de obstrucționare la memorizarea pozițiilor de capăt

Pe parcursul deplasării de memorizare bariera intră în contact cu un obstacol.

- ⇒ Bariera se oprește.
- ⇒ Lumina de avertizare se aprinde intermitent scurt în mod repetat

1. Apăsați scurt tasta 1 pe telecomandă.
 - ⇒ Bariera se deschide până la poziția de capăt DESCHIS.
 - ⇒ LED-ul "Limit Open" se aprinde.
 - ⇒ Lumina de avertizare se aprinde intermitent.
2. Înlăturați obstacolul.
3. Continuați memorizarea pozițiilor de capăt "Memorizarea valorilor de putere și capetelor de cursă" la pagina 26.

Fenomen de obstrucționare la memorizarea valorilor de forță

La memorizarea valorilor de forță bariera intră în contact cu un obstacol.

- ⇒ Bariera se oprește și își inversează scurt sensul.
- ⇒ Lumina de avertizare se aprinde intermitent scurt în mod repetat.

1. Apăsăți scurt tasta 1 pe telecomandă.

- ⇒ Bariera se deschide până la poziția de capăt DESCHIS.
- ⇒ LED-ul "Limit Open" se aprinde.
- ⇒ Lumina de avertizare se aprinde intermitent

2. Înlăturați obstacolul.

3. Continuați memorizarea pozițiilor de capăt "Memorizarea valorilor de putere și capetelor de cursă" la pagina 26

Funcționarea și operarea

Indicații de securitate pentru funcționare



PERICOL!

În cazul unui contact direct sau indirect cu componentele sub tensiune se produce o curgere periculoasă prin corp.

Consecința poate fi un șoc electric, arsuri sau decesul.

- Înainte de lucrările de cablare asigurați-vă că toți conductorii sunt scoși de sub tensiune. Pe parcursul lucrărilor de cablare asigurați-vă că toți conductorii rămân scoși de sub tensiune (de ex. evitați posibilitatea reconectării).
- Racordarea la rețeaua de alimentare electrică este permisă numai personalului descris la capitolul pagina 6.



AVERTIZARE

Pericol de vătămare cauzat de grinda barierei care se închide!

- Nu staționați în domeniul de mișcare al grinzii barierei!



AVERTIZARE

Pericol de vătămare cauzat de fixarea improprie a componentelor!

- Înainte de punerea în funcțiune verificați dacă ancora pentru sarcini grele și toate șuruburile sunt fixe și stabile!



AVERTIZARE

Pericol de vătămare cauzat de grinda barierei ruptă!

- În caz de intensități ale vântului mai mari decât cele indicate în date tehnice:
 - Închideți bariera și scoateți-o de sub tensiune.
 - Demontați grinda barierei.



AVERTIZARE

Pericol de vătămare prin deteriorare după lovitura de trăsnet:

- După lovitura de trăsnet solicitați verificarea și după caz repararea barierei unui specialist electrician.



PERICOL DE STRIVIRE A CORPULUI!

Pericol de striviri

Mențineți o distanță minimă de 0,5m între grinda barierei și obiectele din jur!



PERICOL DE PROVOCARE A ARSURILOR!

Suprafața motorului se încălzește pe parcursul funcționării!

- Așteptați până când se răcește motorul, înainte de a atinge suprafața!



PERICOL DE STRIVIRE A MÂINII!

- Montați carcasa barierei fără grinda barierei!
- Urmați indicațiile pentru echipamentul personal de protecție!



PERICOL DE STRIVIRE A MÂINII!

- La sistemul de pârghii al barierei cu capota și ușa carcasei barierei deschise!
- Urmați indicațiile pentru echipamentul personal de protecție!

- Pe parcursul regimului de funcționare normal trebuie:
 - montat și blocat capacul superior al barierei și
 - închisă și încuiată ușa carcasei barierei.
- La carcasa barierei deschisă există pericole datorită:
 - arcurilor de tracțiune tensionate,
 - locurilor de strivire/ forfecare în zona bielei de antrenare și a timoneriei.
- Când carcasa barierei este deschisă, protejați unitatea de comandă și alimentarea electrică împotriva umidității.
- Operați bariera numai dacă există și sunt funcționale toate dispozitivele de protecție. Imediat ce un dispozitiv de protecție devine nefuncțional bariera trebuie scoasă din funcțiune până când avaria a fost remediată corect.
- Bariera nu trebuie folosită concomitent de mai multe vehicule.
- Deplasați-vă dincolo de barieră abia după ce aceasta a fost complet deschisă.
- Pe parcursul funcționării nu țineți niciodată grinda barierei și nu introduceți mâna între elementele în mișcare.
- Chiar sub supraveghere, copiii nu au voie să se joace sau să folosească bariera.
- Nu lăsați copiii să se apropie de barieră.
- Pe parcursul proceselor de închidere și deschidere nu trebuie să se afle persoane sau obiecte în zona grinzii barierei.
- Procesele de închidere și deschidere a barierei trebuie supravegheate de operator.
- Nu așezați obiecte pe carcasa barierei sau pe grinda barierei.
- Nu vă urcați pe barieră.
- Temperatura suprafeței motorului poate ajunge pe parcursul funcționării până la 80° C astfel că există pericol de provocare a arsurilor.

Funcționarea și operarea

Cursa automată de închidere



PERICOL

Închiderea automată fără dispozitive de siguranță închide bariera și dacă sub aceasta se află persoane sau obiecte.

Consecințele pot fi vătămări grave sau pagube materiale.

- Montați dispozitivele necesare de securitate (bariere fotoelectrice, bucle de inducție) conform EN 12453.
- Nu introduceți mâna în elementele mobile!
- Nu lăsați copiii și animalele să se apropie de zona de deplasare a barierei!
- Nu lăsați copiii să se apropie!
- Țineți întotdeauna sub observație bariera aflată în mișcare!
- Treceți dincolo de barieră abia după ce aceasta este complet deschisă!

La închiderea automată bariera se închide automat după un timp de deschidere setat. Timpul de deschidere este contorizat începând din momentul atingerii capătului de cursă BARIERĂ DESCHIS. Dacă în cadrul timpului de deschidere este dată din nou o comandă de deschidere, timpul de deschidere repornește.

Bariera poate fi deschisă, dar nu și închisă, printr-un dispozitiv de comandă. La deschidere bariera nu se poate opri prin intermediul unui dispozitiv de comandă.

Dacă pe parcursul închiderii automate a barierei este dată din nou o comandă de deschidere, bariera se deschide complet și timpul de deschidere repornește.



INFORMAȚIE!

- Timpul de menținere în poziție deschisă reglat din fabricație este de 30 de secunde din poziția de capăt.
- Cu SOMlink se poate modifica această valoare.
- Domeniul de reglaj pentru timpul de menținere în poziție deschisă este de 10 - 120 de secunde.
- Cu SOMlink se poate seta timpul de menținere în poziție deschisă la 5 secunde după trecerea de bariera fotoelectrică.

Reglarea închiderii automate:

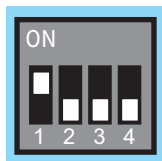

Comutator DIP	ON	OFF
1	activat	dezactivat

Timp pre avertizare

Pe parcursul timpului de preavertizare lumina de avertizare pentru deschiderea sau închiderea barierei se aprinde intermitent.



INFORMAȚIE!

- Timpul de preavertizare poate fi setat prin SOMlink separat pentru sensurile de deplasare DESCHIS și ÎNCHIS.
- Domeniul de reglaj pentru timpul de preavertizare este de 0 - 65 de secunde.
- Scurgerea timpului de preavertizare este afișată prin aprinderea intermitentă a luminii de avertizare.

Modul energetic economic

Pentru a economisi energie, sistemul de comandă se comută în modul energetic economic după un interval de timp setat. Accesoriile racordate ca de ex. o șină de contacte de siguranță 8k2 sau o barieră fotoelectrică sunt dezactivate în modul energetic economic. Cu următoarea comandă prin tastă sau radio se activează din nou bariera și accesoriile racordate.

Setarea modului energetic economic:

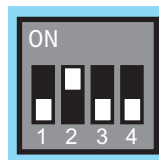

Comutator DIP	ON	OFF
2	dezactivat	activat

Resetarea intrării de siguranță ALARMĂ

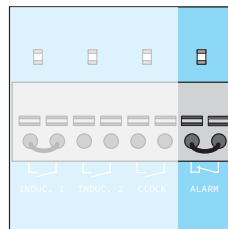

1. Separați bariera de tensiunea rețelei.
2. Verificați lipsa tensiunii.
3. Verificați dacă bariera prezintă deteriorări și în cazul în care există deteriorări, remediați-le.
4. Repuneți în stare inițială instalația de semnalare a incendiilor (închiderea contactului)
5. Restabiliți tensiunea rețelei
6. Executați o comandă cu ajutorul tastei.

Deblocarea de urgență



AVERTIZARE!

Grinda barierei care pornește rapid necontrolată!

Dacă grinda barierei a fost deteriorată (de ex. prin impact), bariera nu trebuie deblocată în niciun caz.

- Grinda barierei defectă trebuie înlocuită neapărat, înainte să fie deblocată de urgență!



AVERTIZARE!

În cazul în care deblocarea de urgență se realizează numai cu o persoană, butonul de deblocare de urgență poate transmite forțe considerabile asupra mâinii personalului operant.

Consecințele pot fi vătămări grave!

- Efectuați deblocarea de urgență conform indicațiilor din această instrucțiune și numai cu două persoane.



PERICOL DE STRIVIRE A MÂINII!

- La sistemul de pârghii al barierei cu capota și ușa carcasei barierei deschise!
- Urmăți indicațiile pentru echipamentul personal de protecție!

1. Scoateți bariera de sub tensiune și asigurați-o împotriva posibilității de reconectare.

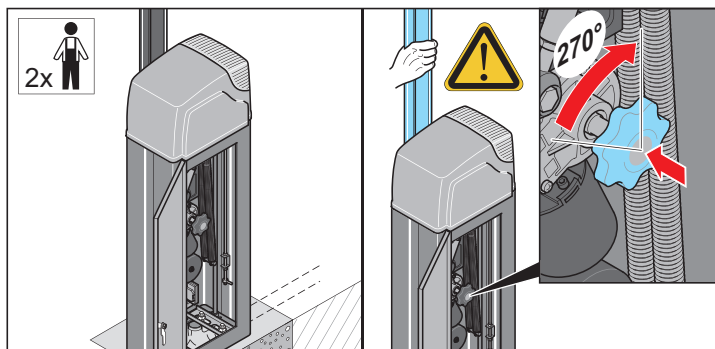

2. Deschideți ușa carcasei barierei.
3. A doua persoană va ține grinda barierei. În acest timp apăsați butonul de deblocare de urgență și rotiți-l aprox. 60° spre dreapta sau stânga.

⇒ Bariera este deblocată de urgență.

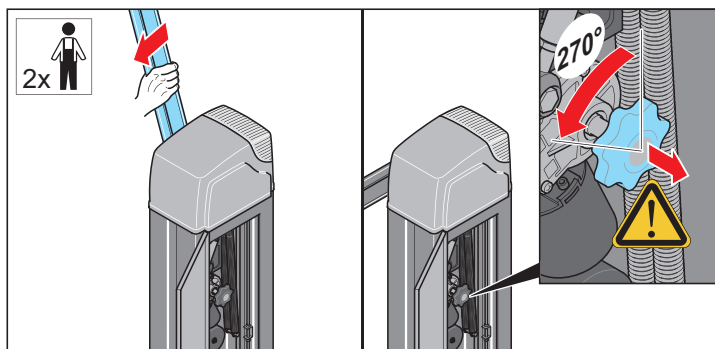

4. Deschideți sau închideți bariera prin intermediul butonului de deblocare de urgență. A doua persoană trebuie să susțină acest lucru prin mișcarea grinzii barierei.
 5. După atingerea poziției dorite a grinzii barierei rotiți butonul de deblocare de urgență aprox. 60° spre dreapta sau stânga în poziția centrală.
- ⇒ Butonul de deblocare de urgență revine în poziția inițială.
⇒ Bariera este blocată.

Instrucțiuni de securitate referitoare la sistemul de comandă



PERICOL!

În cazul unui contact direct sau indirect cu componentele sub tensiune se produce o curgere periculoasă prin corp.

Consecința poate fi un șoc electric, arsuri sau decesul.

- Înainte de lucrările de cablare asigurați-vă că toți conductorii sunt scoși de sub tensiune. Pe parcursul lucrărilor de cablare asigurați-vă că toți conductorii rămân scoși de sub tensiune (de ex. evitați posibilitatea reconectării).
- Racordarea la rețeaua de alimentare electrică este permisă numai personalului descris la capitolul "Calificarea personalului" la pagina 6.

- Protejați unitatea de comandă împotriva umidității.
- Nu aplicați tensiuni externe la conexiunile sistemului de comandă, deoarece astfel sistemul de comandă se distruge imediat.
- Utilizați numai unitatea de comandă livrată de firma SOMMER Antriebs- und Funktechnik GmbH, toate celelalte unități de comandă se deteriorează sau deteriorează sistemul de acționare.

Unitatea de comandă

Plan general de conexiuni

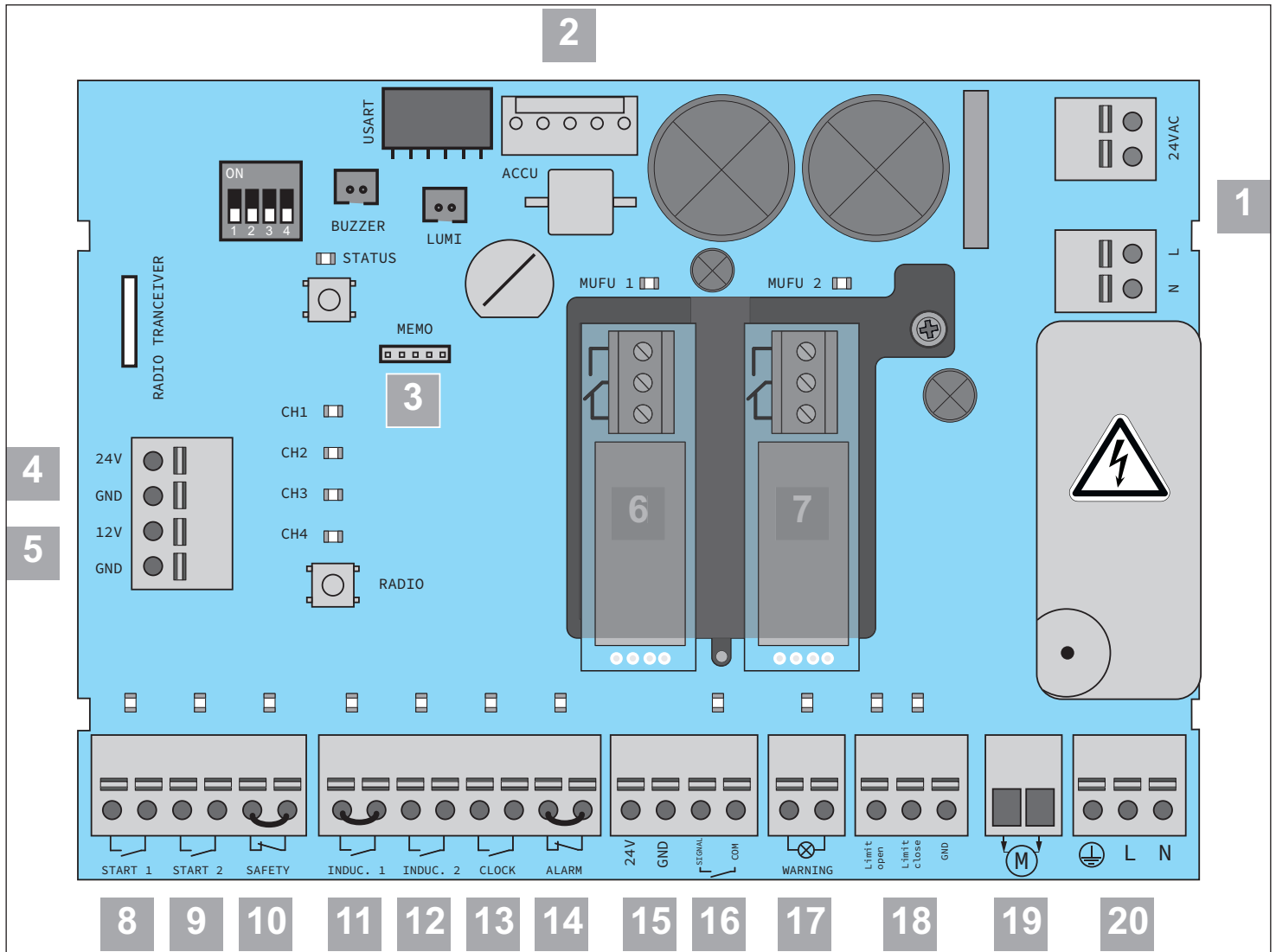

1)	Transformator
2)	Slot pentru acumulator
3)	Slot pentru Memo
4)	leșire 24 V CC max. 300 mA (600 mA*)
5)	leșire 12 V CC max. 150 mA
6)	Slot releu multifuncțional
7)	Slot releu multifuncțional
8)	Buton extern 1, fără potențial
9)	Buton extern 2, fără potențial
10)	Stop de urgență / STOP punctual, fără potențial
11)	Contact normal închis NC, detector cu buclă de inducție, fără potențial
12)	Contact normal deschis NO, detector cu buclă de inducție, fără potențial
13)	Ceas cu temporizator, fără potențial
14)	Intrare de siguranță alarmă. fără potențial
15)	Alimentare electrică barieră fotoelectrică cu 4 fire 24 V CC, max 100 mA
16)	Barieră fotoelectrică cu 2 fire, contact de comutare barieră fotoelectrică cu 4 fire, șină de contacte de siguranță 8k2
17)	Lumină de avertizare 24 V, max. 3W
18)	Înterupător de capăt DESCHIS / ÎNCHIS
19)	Motor
20)	Racord la rețea 220-240 V CA 50/60 Hz

* 600 mA sunt disponibili numai dacă nu este racordat la sistemul de comandă un alt consumator extern la 24 V și 12 V.

Unitatea de comandă

Vedere de ansamblu și succesiuni de aprindere a LED-urilor

Succesiunile de aprindere dau informații despre funcții pentru montor, clientul final și suportul telefonic.

LED	Succesiune de aprindere	Cauză
STATUS (verde)	<input type="checkbox"/> Oprit	• Regim normal
		• Modul energetic economic activ / OPRIRE DE URGENȚĂ sau STOP punctual acționat
		• Se execută deplasarea de memorizare forțată
		• Pozițiile de capăt nu sunt memorizate
START 1 START 2 (portocaliu)	<input type="checkbox"/> Oprit	• Aparatul de comandă extern nu este acționat
	<input checked="" type="checkbox"/> Pornit	• Aparatul de comandă extern este acționat
SAFETY (verde)	<input type="checkbox"/> Oprit	• OPRIRE DE URGENȚĂ / STOP punctual acționat
	<input checked="" type="checkbox"/> Pornit	• OPRIRE DE URGENȚĂ / STOP punctual neacționat
		• Dispozitiv de siguranță interior întrerupt/ eroare
INDUC 1 (portocaliu)	<input type="checkbox"/> Oprit	• Detector buclă de inducție neacționat
	<input checked="" type="checkbox"/> Pornit	• OPRIT Detector cu buclă de inducție acționat
INDUC 2 (portocaliu)	<input type="checkbox"/> Oprit	• Detector buclă de inducție neacționat
	<input checked="" type="checkbox"/> Pornit	• OPRIT Detector cu buclă de inducție acționat
CLOCK (portocaliu)	<input type="checkbox"/> Oprit	• Aparatul de comandă extern neacționat
	<input checked="" type="checkbox"/> Pornit	• Aparatul de comandă extern acționat
ALARM (verde)	<input type="checkbox"/> Oprit	• Aparatul de comandă extern neacționat
	<input checked="" type="checkbox"/> Pornit	• Aparatul de comandă extern acționat
Barieră foto- electrică (portocaliu)	<input type="checkbox"/> Oprit	• Nu s-a detectat nicio barieră fotoelectrică
	<input checked="" type="checkbox"/> Pornit	• Barieră fotoelectrică detectată
		• Barieră fotoelectrică întreruptă / eroare
WARNING (portocaliu)	<input type="checkbox"/> Oprit	• Bariera nu este în funcțiune / lipsește tensiunea rețelei
	<input checked="" type="checkbox"/> Pornit	• Luminile pe parcursul deplasării / timpul de preavertizare activat
		• Regim normal, se aprinde intermitent pe parcursul deplasării
		• Mod de memorizare activ / timp de preavertizare la deplasare în sens invers
		• Așteptarea confirmării poziției de capăt în modul de memorizare
		• Detectorul cu buclă de inducție înainte de sau pe parcursul deplasării acționat / eroare alarmă de ex. instalația de semnalare a incendiilor activă
	• Service necesar	

Unitatea de comandă

LED	Sucesiune de aprindere	Cauză
LIMIT OPEN (roșu)	<input type="checkbox"/> Oprit	• Grinda barierei nu se află în poziția de capăt DESCHIS
	<input checked="" type="checkbox"/> PORNIT	• Grinda barierei atins poziția de capăt DESCHIS
LIMIT CLOSE (roșu)	<input type="checkbox"/> Oprit	• Grinda barierei nu se află în poziția de capăt ÎNCHIS
	<input checked="" type="checkbox"/> Pornit	• Grinda barierei atins poziția de capăt ÎNCHIS
		• Dispozitiv de siguranță exterior întrerupt/ eroare
MUFU 1 / MUFU 2 (verde)	<input type="checkbox"/> Oprit	• Releul multifuncțional neacționat
	<input checked="" type="checkbox"/> Pornit	• Releul multifuncțional acționat

Un plan de conexiuni se găsește la capitolul "Plan de conexiuni" la pagina 60

Unitatea de comandă

Posibilități de racordare

Borne de racord

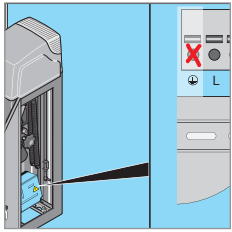

Bornă de racord, cu 3 contacte
Tensiune de alimentare
220–240 V CA 50/60 Hz
v. "Racordarea la rețeaua electrică" la pagina 23

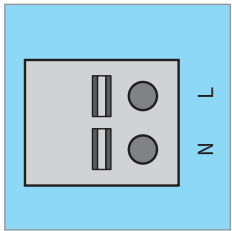

Bornă de racord, cu 2 contacte
Parte primară transformator
220–240 V CA 50/60 Hz

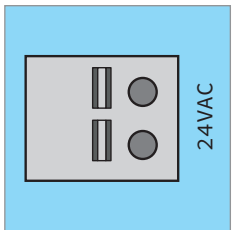

Bornă de racord, cu 2 contacte
Parte secundară transformator
24 V AC

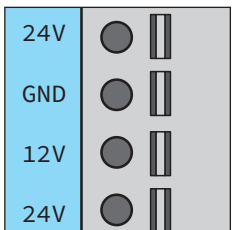

Bornă de racord, cu 4 contacte
leșire 24 V
CC max. 300 mA (600 mA*)
alimentare electrică pentru accesorii externe
+12 V CC,
GDN
leșire **12 V CC** max. 150 mA
alimentare electrică pentru accesorii externe
+12 V CC,
GDN

* 600 mA sunt disponibili numai dacă nu este racordat la sistemul de comandă un alt consumator extern la 24 V și 12 V.

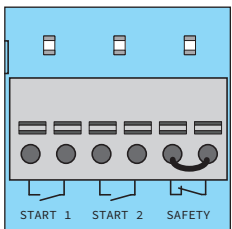

Bornă de racord, cu 6 contacte
START 1, START 2 și SAFETY
fără potențial,
ex.: pentru buton cu 3 funcții
DESCHIS - ÎNCHIS - Opre de urgență
cu LED-uri DE STARE portocalii
Safety cu LED de stare verde

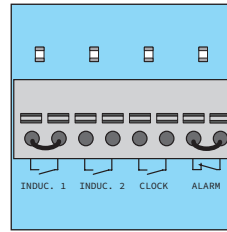

Bornă de racord, cu 8 contacte
INDUC.1, INDUC. 2, CLOCK și ALARM
fără potențial

INDUC.1: Contact normal închis NC, detector cu buclă de inducție cu LED de stare portocaliu

INDUC.2: Contact normal deschis NO, detector cu buclă de inducție cu LED de stare portocaliu

CLOCK: Pentru de ex. ceas cu temporizator cu LED de stare portocaliu

ALARM: Pentru de ex. instalație de semnalare incendii cu LED de stare verde

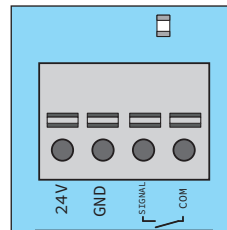

Bornă de racord, cu 4 contacte
barieră fotoelectrică cu 2 contacte, 4 contacte sau pentru șină de contacte de siguranță 8k2
2 fire:

24 V CC, max. 100 mA
polaritate oarecare
semnal
COM
cu LED de stare portocaliu

4 fire:
24 V CC, max. 100 mA
+ 24 V CC
GND
semnal
COM
cu LED de stare portocaliu

Șină de contacte de siguranță 8k2:
Semnal
COM
cu LED de stare portocaliu

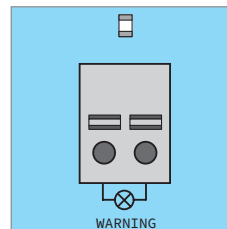

Bornă de racord, cu 2 contacte
WARNING
Lumină de avertizare
24 V CC, max. 3 W
cu LED de stare portocaliu

Unitatea de comandă

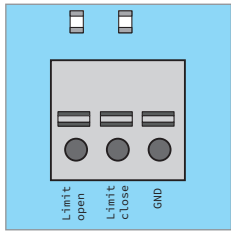

Bornă de racord, cu 3 contacte LIMIT OPEN, LIMIT CLOSE limitator de cursă

Barieră cu închidere pe dreapta:
LIMIT OPEN: fir metalic roșu
LIMIT CLOSE: Fir metalic albastru
GND: fir metalic verde - galben

Barieră cu închidere pe stânga:
LIMIT OPEN: fir metalic albastru
LIMIT CLOSE: fir metalic roșu
GND: fir metalic verde - galben

cu LED de stare roșu

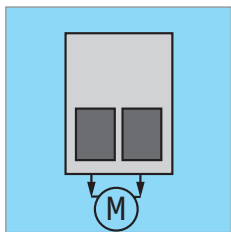

Bornă de racord, cu 2 contacte MOTOR

Colorile firelor metalice:
dreapta negru
stânga roșu

Sloturi

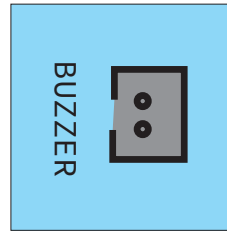

Slot BUZZER,
Conexiune buzzer,
Conexiune pentru buzzer de avertizare

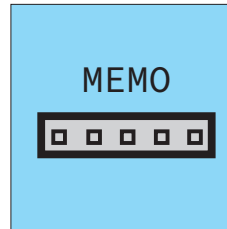

Slot MEMO
Conexiune Memo,
(carcasă roșie)
extensie de memorie pentru
450 de comenzi ale emițătorului

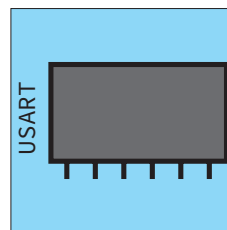

Slot USART
Racord de ex. modul
Homeautomation

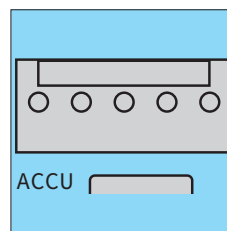

Slot ACCU
Conexiune pentru pachetul de acumulatori

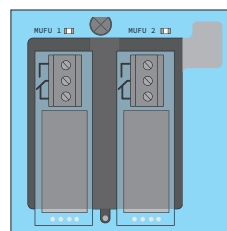

Sloturi MUFU 1 / MUFU 2
Conexiune pentru Relay (contact de
comutare fără potențial) sau Output OC
(ieșire Open-Collector)

Unitatea de comandă

Comutator DIP

Prin intermediul comutatoarelor DIP se pot alege diferite funcții. Tabelul următor sintetizează diversele posibilități de reglare.



INFORMAȚIE!

- În reglajul din fabrică, toate comutatoarele DIP sunt pe OFF
- Pentru a evita deteriorările la comutatoarele DIP sau la placa electronică, nu este permisă utilizarea obiectelor ascuțite la schimbarea poziției comutatorului DIP.

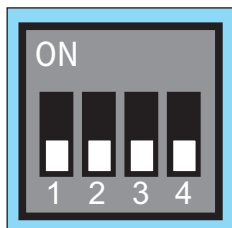

Comutator DIP	MOD	Efect
1	OFF	Cursa automată de închidere
	ON	
2	OFF	Modul energetic economic
	ON	
3	OFF	Fără funcție
	ON	
4	OFF	Fără funcție
	ON	



Setări din fabricație

Radio

Indicații de securitate pentru telecomandă



PERICOL!

În cazul unui contact direct sau indirect cu componentele sub tensiune se produce o curgere periculoasă prin corp.

Consecința poate fi un șoc electric, arsuri sau decesul.

- Înainte de lucrările de cablare asigurați-vă că toți conductorii sunt scoși de sub tensiune. Pe parcursul lucrărilor de cablare asigurați-vă că toți conductorii rămân scoși de sub tensiune (de ex. evitați posibilitatea reconectării).
- Racordarea la rețeaua de alimentare electrică este permisă numai personalului descris la capitolul "Calificarea personalului" la pagina 6.
- Telecomanda este permisă numai pentru aparate și instalații la care o eroare de funcționare a acestora sau a receptorului nu prezintă pericol pentru oameni, animale sau bunuri, sau riscul este eliminat prin intermediul altor dispozitive de securitate.
- Telecomanda trebuie utilizată numai când există contact vizual direct cu bariera și nu există persoane sau bunuri aflate în raza ei de acțiune.
- Unitatea mobilă a telecomenzii trebuie păstrată astfel încât să nu aibă loc o acționare nedorită, de ex. de către copii sau animale.
- Administratorul instalației telecomandate nu este protejat de interferențe generate de alte instalații cu telecomandă și aparate (de ex.: instalații de emisie radio care utilizează în mod corespunzător același domeniu de frecvență). În cazul apariției unor interferențe considerabile, vă rugăm să vă adresați instituției responsabile de măsurarea interferențelor radio (localizare radio)!
- Nu utilizați telecomanda în locuri periculoase din punct de vedere al emisiilor radio (de ex.: aeroport, spital).

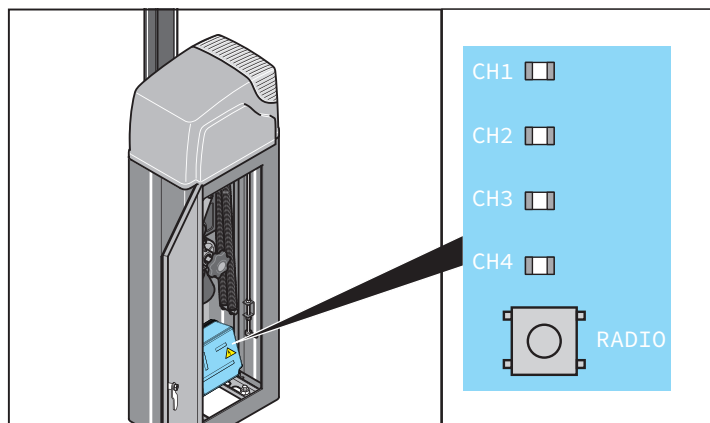

Explicația canalelor radio

LED	Canalul radio	Setare/funcție
1	CH 1	Mod de lucru în impulsuri
2	CH 2	Funcție de iluminare / releu multifuncțional
3	CH 3	Definit DESCHIS
4	CH 4	Definit ÎNCHIS

Unitatea de comandă

Memorizarea emițătoarelor

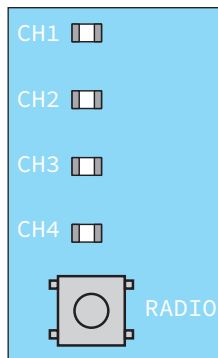

INFORMAȚIE!

Dacă după apăsarea butonului radio, în interval de 30 de secunde nu este recepționată nicio comandă, receptorul de semnal comută în regimul de funcționare normal.

1. Prin apăsarea repetată a butonului Radio selectați canalul radio dorit.

LED	1 x	2 x	3 x	4 x
CH 1				
CH 2				
CH 3				
CH 4				

2. Țineți apăsată tasta dorită pe emițător, până se stinge LED-ul anterior selectat (CH 1, CH 2, CH 3, CH 4).

⇒ LED-ul se stinge - memorizarea pozițiilor este încheiată.
⇒ Emițătorul a transferat codul radio în receptorul de semnal.

3. Pentru memorizarea emițătoarelor suplimentare, repetați pașii anteriori.



INFORMAȚIE!

Dacă toate spațiile de memorie ale telecomenzii sunt ocupate, nu pot fi memorizate alte emițătoare.

La atingerea capacităților de stocare

Sunt disponibile 40 comenzi ale telecomenzii pentru toate canalele. Imediat ce se încearcă memorizarea unor emițătoare suplimentare, LED-urile roșii ale canalelor radio CH 1 - CH 4 se aprind intermitent. Dacă sunt necesare mai multe spații de memorie, v. următoarele "Informații despre Memo".

Informații despre Memo

Prin intermediul accesoriului opțional Memo, capacitatea de stocare poate fi extinsă la 450 de comenzi ale telecomenzii. La cuplarea Memo, toate emițătoarele existente în memoria internă sunt transferate pe Memo și salvate acolo. Memo trebuie să rămână cuplat pe sistemul de comandă.

Atunci nu mai există emițătoare salvate în memoria internă. Emițătoarele salvate nu pot fi transferate de Memo înapoi în memoria internă.

Toate canalele radio, inclusiv memoria Memo, pot fi șterse, a se vedea capitolul "Ștergerea tuturor canalelor radio din receptor".



INFORMAȚIE!

Ștergeți Memo la un receptor nou.

În caz contrar, se șterg toate emițătoarele salvate ale sistemului de acționare care vor trebui apoi din nou memorizate.

Înteruperea modului de memorizare

- Apăsați butonul Radio, până când nu mai este aprins niciun LED sau nu efectuați nicio introducere timp de 30 secunde.
⇒ Modul de memorizare este întrerupt.

Ștergerea tastei emițătorului din canalul radio

1. Prin apăsarea repetată a butonului Radio selectați canalul radio dorit. Țineți apăsat butonul Radio timp de 15 secunde.

LED	1 x	2 x	3 x	4 x
CH 1				
CH 2				
CH 3				
CH 4				

⇒ După 15 secunde se aprinde LED-ul.

2. Eliberați butonul Radio.

⇒ Receptorul radio este acum în modul de ștergere.

3. Apăsați tasta de pe emițător, a cărei comenzi trebuie ștersă în canalul de semnal.

⇒ LED-ul se stinge

⇒ Procesul de ștergere este încheiat

- Dacă este necesar, repetați procesul pentru alte taste.

Ștergerea completă a emițătorului din receptor

1. Apăsați butonul Radio și țineți-l apăsat timp de 20 de secunde.

⇒ După 15 secunde se aprinde LED-ul

⇒ După încă 5 secunde se modifică succesiunea de aprindere pe aprindere intermitentă.

2. Eliberați butonul Radio.

⇒ Receptorul radio este acum în modul de ștergere

3. Apăsați orice tastă a emițătorului care trebuie șters.

⇒ Receptorul radio este acum în modul de ștergere

⇒ LED-ul se stinge

⇒ Procedura de ștergere este încheiată

















⇒ Emițătorul este șters din receptorul radio

- Dacă este necesar, repetați procesul pentru alte emițătoare.

Unitatea de comandă

Ștergerea canalului radio din receptor

1. Prin apăsarea repetată a butonului Radio, selectați canalul radio dorit.
Țineți apăsat butonul Radio timp de 25 de secunde.

LED	1 x	2 x	3 x	4 x
CH 1				
CH 2				
CH 3				
CH 4				

- ⇒ După 15 secunde se aprinde LED-ul
 - ⇒ După încă 5 secunde se modifică succesiunea de aprindere pe aprindere intermitentă
 - ⇒ După încă 5 secunde se aprinde LED-ul canalului radio selectat
2. Eliberați butonul Radio.
 - ⇒ Procesul de ștergere este încheiat
 - ⇒ Pe canalul radio selectat sunt șterse din receptor toate emițătoarele memorizate

Ștergerea tuturor canalelor radio din receptor

1. Apăsați butonul Radio și țineți-l apăsat timp de 30 de secunde.
 - ⇒ După 15 secunde se aprinde LED-ul
 - ⇒ După încă 5 secunde se modifică succesiunea de aprindere pe aprindere intermitentă
 - ⇒ După încă 5 secunde se aprinde LED-ul canalului radio selectat
 - ⇒ După încă 5 de secunde se aprind toate LED-urile
2. Eliberați butonul Radio.
 - ⇒ Toate LED-urile sunt stinse după 5 secunde
 - ⇒ Toate emițătoarele memorizate sunt șterse din receptor
 - ⇒ Receptorul este șters complet, acest lucru este valabil și dacă este cuplat un Memo

Memorizarea prin unde radio a unei a doua telecomenzi (HFL)

Condițiile necesare pentru memorizarea prin unde radio

La receptorul radio trebuie să fie deja memorizată o telecomandă. Telecomenzile utilizate trebuie să fie identice. Astfel de exemplu poate fi memorizat numai un Pearl la un Pearl și un Pearl Vibe la un Pearl Vibe.

Se va utiliza o alocare a tastelor telecomenzii (A) pentru noua telecomandă care se memorizează (B), care a pus receptorul radio pe regim de memorizare prin unde radio.

Telecomanda deja memorizată și telecomanda nouă de memorizat trebuie să se afle în raza de acțiune a receptorului radio.

Exemplu:

1. De la telecomanda (A) a fost memorizată tasta 1 pe canalul radio 1 și tasta 2 pe canalul radio 2.
 - ⇒ Telecomanda nou memorizată (B) preia alocarea tastelor de la telecomanda (A): Tasta 1 pe canalul radio 1, tasta 2 pe canalul radio 2.

Restricție

Reglajul următor **nu** este posibil:

- memorizarea punctuală a unei taste selectate a telecomenzii pe un canal radio.

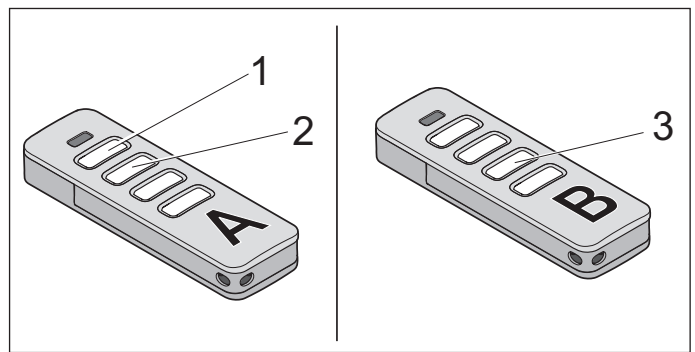

1. Apăsați tastele 1 și 2 ale unei telecomenzi memorizate (A) pentru 3 - 5 secunde, până când LED-ul de la telecomandă se aprinde scurt.
 - ⇒ LED-urile CH1 și CH2 se aprind intermitent
2. Eliberați tastele 1 și 2 de la telecomanda (A).
 - ⇒ Dacă pe parcursul a încă 30 de secunde nu este transmisă **nicio** comandă radio, receptorul radio comută în regimul de funcționare normal
3. Apăsați o tastă oarecare, de ex. (3) la noul emițător manual care se memorizează (B).
 - ⇒ LED-urile CH1 și CH2 se sting

Efectuarea resetării sistemului de comandă

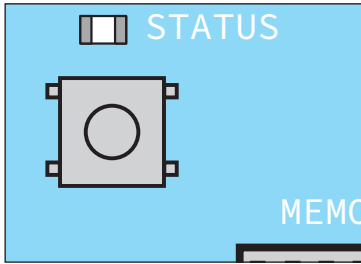
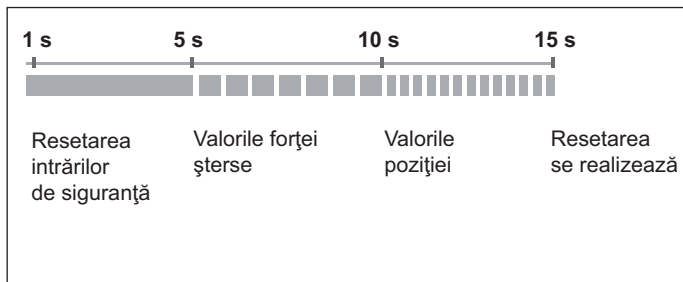

INFORMAȚIE!

Pentru a reseta toți parametrii la setarea din fabricație, este necesar un SOMlink și un aparat final compatibil WLAN.

Resetarea dispozitivelor de siguranță

- Apăsați butonul Reset verde 1 secundă.
 - ⇒ Resetarea dispozitivelor de siguranță conectate.
 - ⇒ Dispozitivele de siguranță aplicate ulterior sunt detectate.

Ștergerea valorilor forței

- Apăsați butonul Reset verde timp de 5 secunde, până când LED-ul verde de stare (status) se aprinde lent intermitent.
 - ⇒ Valorile forței sunt șterse.

Ștergerea valorilor forței și poziției

- Apăsați butonul Reset verde timp de 10 secunde, până când LED-ul verde de stare (status) se aprinde repede intermitent.
 - ⇒ Valorile forței și poziției șterse.

Reset

- Apăsați butonul Reset verde timp de 15 secunde, până când LED-ul verde se stinge.
 - ⇒ Resetarea se realizează.

SOMlink

SOMlink oferă specialiștilor instruiți posibilitatea de a modifica funcții și reglaje. Acestea sunt de exemplu valori ale forței și vitezei, parametri de funcționare și funcții Confort.

În cazul în care doriți anumite modificări, adresați-vă reprezentantului comercial de specialitate.



INFORMAȚIE!

SOMlink este o combinație dintr-un aparat adițional și o aplicație bazată pe web, pentru modificarea funcțiilor.

Deoarece pot fi modificate și valori relevante pentru securitate, SOMlink se vinde numai specialiștilor instruiți.

Toate modificările reglajelor prin intermediul SOMlink sunt protocoale.

Verificarea periodică și întreținerea curentă



INFORMAȚIE:

Verificați bariera pe baza acestui plan de verificare la intervalele prestabilite, documentați și arhivați rezultatul verificării!

- Intervalul de verificare pe baza acestui plan de verificare: Anual.
- Bariera în ansamblu nu necesită întreținere.

Verificarea	Executat de	Data și verificatorul
Oprirea acționării mecanice		
Opriiți grinda barierei la închidere cu ajutorul unui obiect înalt de 2 m la un unghi de închidere de aprox. 45°.	Specialist	
Deblocarea de urgență		
Procedul ca în v. "Deblocarea de urgență" la pagina 30.	Specialist	
Control vizual		
Verificarea grinzii barierei, a componentelor de utilare ca stâlpul de sprijin și reazemul pendular, a carcasei barierei la interior și exterior, a deficiențelor evidente ale ancorelor de fundație, a prejudiciilor produse de autovehicule, influențe ale mediului înconjurător sau urme de vandalism.	Specialist	
Accesorii de siguranță		
Verificarea dispozitivelor de siguranță și, dacă este cazul, repararea lor.	Specialist	
Tensionarea arcului		
Verificați și dacă este cazul corecți reglajul arcului v. "Reglarea unității arcului" la pagina 24.	Specialist	
Partea mecanică		
Verificați partea mecanică a barierei și funcționarea tuturor pieselor mobile și, dacă este cazul, reparați-le.	Specialist	
Partea electrică		
Verificați dacă conexiunile electrice și cablurile sunt stabile și dacă prezintă deteriorări și, dacă este cazul, reparați-le.	Specialist electrician	

Remedierea defecțiunilor

Indicații de securitate privind remedierea defecțiunilor



PERICOL!

În cazul unui contact direct sau indirect cu componentele sub tensiune se produce o curgere periculoasă prin corp.

Consecința poate fi un șoc electric, arsuri sau decesul.

- Înainte de lucrările de cablare asigurați-vă că toți conductorii sunt scoși de sub tensiune. Pe parcursul lucrărilor de cablare asigurați-vă că toți conductorii rămân scoși de sub tensiune (de ex. evitați posibilitatea reconectării).
- Racordarea la rețeaua de alimentare electrică este permisă numai personalului descris la capitolul "Calificarea personalului" la pagina 6.

Schimbarea siguranței

1. Scoateți bariera de sub tensiune și asigurați-o împotriva posibilității de reconectare.

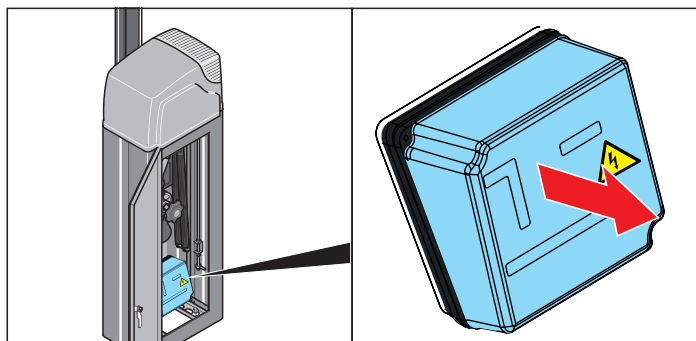

2. Deschideți carcasa barierei.
3. Deschideți carcasa sistemului de comandă.

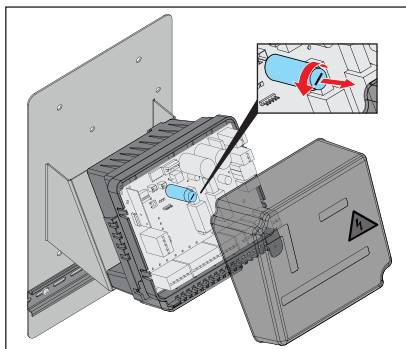

4. Schimbați siguranța defectă (siguranță 1 A rapidă).
5. Închideți carcasa sistemului de comandă.
6. Închideți carcasa barierei.

Schimbarea arcului



PERICOL DE STRIVIRE A MÂINII!

La sistemul de pârgă al barierei cu capota și ușa carcasei barierei deschise!

- Toate lucrările la barieră pot fi executate numai de specialiști!
- Înaintea lucrărilor la barieră instalația trebuie scoasă de sub tensiune și asigurată împotriva reconectării!
- Montați carcasa barierei fără grinda barierei!
- Urmați indicațiile pentru echipamentul personal de protecție!



INFORMAȚIE:

Pentru a asigura funcționarea fără defecțiuni se recomandă schimbarea ambelor arcuri!

1. Scoateți bariera de sub tensiune și asigurați-o împotriva posibilității de reconectare.

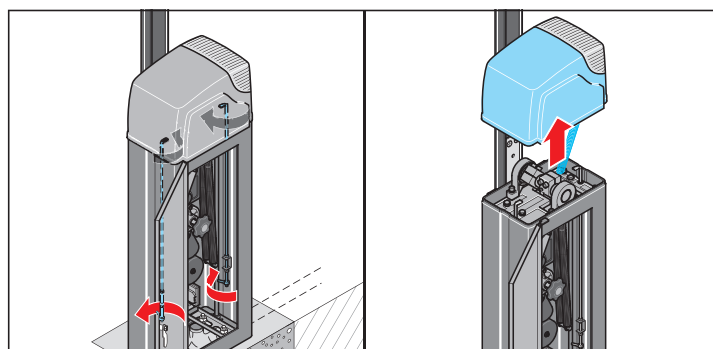

2. Deschideți ușa carcasei barierei și desfaceți închizătorul capacului.
3. Scoateți capacul superior al barierei.

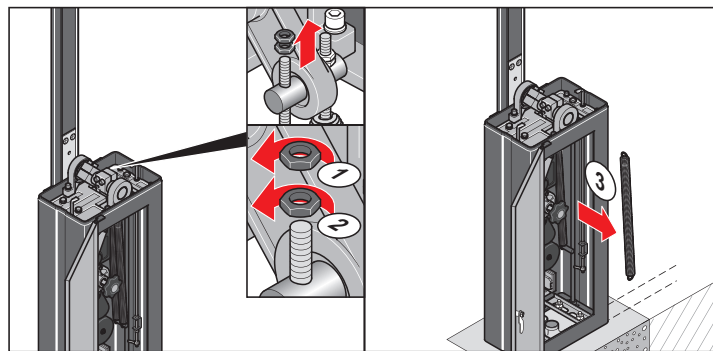

4. Desfaceți ambele piulițe ale arcurilor rupte.
5. Înlăturați arcul rupt.

Remediarea defecțiunilor

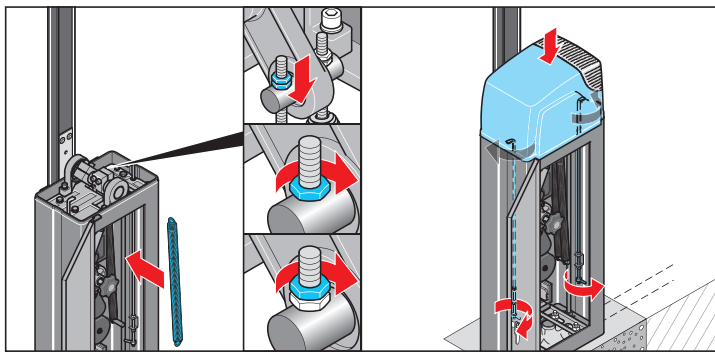

6. Montați arcul nou și fixați-l cu piulițele.
7. Reglarea unității arcului, v. "Reglarea unității arcului"
8. Închideți carcasa barierei.





Remedierea defecțiunilor

Defecțiuni - cauză - remediere

- Toate lucrările din cadrul remedierii defecțiunilor pot fi executate numai de personal de specialitate instruit, v. "Calificarea personalului" Personalul trebuie să cunoască pericolele existente la dispozitivele de protecție scoase din funcțiune și să știe ce măsuri de securitate speciale trebuie luate la remediarea defecțiunilor.
- Scoateți toate dispozitivele de comandă din funcțiune pentru a evita mișcarea necontrolată a barierei.
- Șuntarea, deconectarea sau îndepărtarea dispozitivelor de protecție este permisă numai dacă s-au asigurat măsurile adecvate pentru ca bariera să nu constituie o sursă de pericol.
- Asigurați zona de lucru pe parcursul remedierii defecțiunilor. Utilizați benzi de închidere și panouri de avertizare. Nu lăsați niciodată zona de lucru nesupravegheată.
- Asigurați-vă că după terminarea remedierii defecțiunilor n-au rămas unelte sau alte mijloace ajutătoare în sau pe barieră.
- În cazul lucrărilor situate deasupra nivelului corpului, utilizați elemente ajutătoare de lucru verificate și stabile.
- Înainte de a relua activitatea, montați și verificați toate dispozitivele de siguranță.

Avaria	Cauza posibilă	Remediere
Bariera nu se deschide sau nu se închide.	Lipsește alimentarea electrică, LED-ul „Power” nu este aprins.	<ul style="list-style-type: none"> • Conectați comutatorul principal. • Verificați siguranța alimentării. • Verificați alimentarea. • Verificați transformatorul
	Nu este montată unitatea de comandă.	<ul style="list-style-type: none"> • Montați unitatea de comandă.
	Închiderea automată este activată.	<ul style="list-style-type: none"> • Bariera se închide automat după scurgerea timpului setat. Reglaje v. "Cursa automată de închidere" la pagina 29.
	Arcul rupt.	<ul style="list-style-type: none"> • Înlocuiți arcul rupt, vezi capitolul v."Schimbarea arcului" la pagina 42.
	Dispozitivul de siguranță împiedică închiderea.	<ul style="list-style-type: none"> • Eliberați dispozitivul de siguranță. • Verificați dispozitivul de siguranță. • Curățați bariera fotoelectrică.
	Protecția la suprasarcină a oprit bariera.	<ul style="list-style-type: none"> • Așteptați 20 de secunde până când unitatea de comandă eliberează din nou bariera.
Bariera nu se deschide sau nu se închide la acționarea unei telecomenzi.	Bateria telecomenzii este descărcată. LED-ul de pe telecomandă nu se aprinde.	<ul style="list-style-type: none"> • Schimbați bateria telecomenzii.
	Telecomanda nu are pozițiile memorizate pentru receptorul de semnal.	<ul style="list-style-type: none"> • Memorizați telecomanda, v. "Memorizarea emițătoarelor" la pagina 38.
	Comanda este permanentă pentru că butonul telecomenzii s-a blocat. LED-ul de pe receptorul de semnal luminează.	<ul style="list-style-type: none"> • Deblocați butonul sau înlocuiți telecomanda. • Memorizați telecomanda pe un alt canal radio v. Memorizarea telecomenzii v. "Memorizarea emițătoarelor" la pagina 38.
Bariera nu se deschide sau nu se închide la acționarea unui dispozitiv de comandă (de ex. comutatorul cu cheie).	Telecomanda este memorizată pe canalul radio 2 (LED CH2 se aprinde la apăsare pe tasta telecomenzii).	<ul style="list-style-type: none"> • Memorizați telecomanda pe un alt canal radio v. "Explicația canalelor radio" la pagina 37.
	Dispozitivul de comandă nu este racordat sau este defect. LED-ul START 1 / START 2 nu se aprinde la acționarea dispozitivului de comandă.	<ul style="list-style-type: none"> • Verificați alimentarea dispozitivului de comandă. • Schimbați dispozitivul de comandă.
	Există un semnal permanent - apă în carcasa dispozitivului de comandă. LED-ul START 1 / START 2 se aprinde la acționarea dispozitivului de comandă.	<ul style="list-style-type: none"> • Schimbați dispozitivul de comandă și protejați-l împotriva umidității.
Bariera se oprește la închidere și se deplasează aprox. 10 cm înapoi și se oprește. Lumina de avertizare și LED WARNING se aprind intermitent pentru 20 de secunde: 	Sistemul de decuplare a puterii de acționare a reacționat la întâmpinarea unui obstacol.	<ul style="list-style-type: none"> • Îndepărtați obstacolul.
	Valorile de putere memorizate sunt greșite.	<ul style="list-style-type: none"> • Efectuați readucerea la zero a unității de comandă și memorizați din nou valorile de putere. Abia atunci când măsura nu este de folos se crește toleranța de forță. v. "Memorizarea valorilor de putere și capetelor de cursă" la pagina 26.
	Bariera reglată incorect sau defectă.	<ul style="list-style-type: none"> • Dispuneți reglarea sau repararea barierei de către un specialist, luați legătura cu reprezentantul comercial de specialitate sau cu un partener de service.
Grinda barierei nu este echilibrată (45°) în stare nealimentată electric și deblocată de urgență și coboară de la sine.	Reglaj greșit al arcului sau arc rupt.	<ul style="list-style-type: none"> • Verificați și corectați reglajul arcului v. "Reglarea unității arcului" la pagina 24. • Schimbați arcul rupt, v."Schimbarea arcului" la pagina 42.

Remedierea defecțiunilor

Avaria	Cauza posibilă	Remediere
Lumina de avertizare racordată nu se aprinde.	Corpul de iluminat defect. Nu există tensiune de lucru la corpul de iluminat.	<ul style="list-style-type: none"> Schimbați corpul de iluminat. Verificați alimentarea.
Lumina de avertizare conectată nu se aprinde / nu se aprinde intermitent pe parcursul deschiderii / închiderii. LED-ul WARNING se aprinde / se aprinde intermitent.	Luminile pe parcursul deplasării activate / timpul de preavertizare activat.	<ul style="list-style-type: none"> Reglați lumina de avertizare cu SOMlink pe aprindere intermitentă.
Lumina de avertizare se aprinde intermitent după următorul model de aprindere: 	Detectorul cu buclă de inducție înainte de sau pe parcursul deplasării acționat.	<ul style="list-style-type: none"> Îndepărtați toate obiectele metalice din zona buclei de inducție. Reparați bucla de inducție sau detectorul cu buclă de inducție.
Viteza de deschidere și închidere se modifică.	Nicio defecțiune.	<ul style="list-style-type: none"> Absolut normal, înainte de atingerea capetelor de cursă bariera reduce viteza (deplasare soft).
Lumina de avertizare se aprinde intermitent după următorul model de aprindere: 	Sistemul de acționare sau sistemul de comandă defect.	<ul style="list-style-type: none"> Solicitați verificarea și, după caz, schimbarea sistemului de acționare sau a componentelor de către un specialist.
Lumina de avertizare se aprinde intermitent după următorul model de aprindere: 	Service necesar (de ex. valoarea limită presetată atinsă).	<ul style="list-style-type: none"> Solicitați efectuarea service-ului de către un specialist.
Bariera poate fi operată numai cât timp se apasă butonul unui dispozitiv de comandă.	Regimul cu funcție integrată de siguranță conectat.	<ul style="list-style-type: none"> Dezactivați regimul cu funcție integrată de siguranță cu SOMlink.
Bariera deschisă și nu se poate închide. Lumina de avertizare se aprinde intermitent. Lumina de avertizare se aprinde intermitent după următorul model de aprindere:  Lumina de avertizare scapără după următorul model de aprindere: 	Intrarea de siguranță pentru alarmă deschisă de ex. instalația de semnalare a incendiilor activă sau puntea defectă.	<ul style="list-style-type: none"> Închideți intrarea de siguranță pentru alarmă, respectiv reseați instalația de semnalare a incendiilor și efectuați resetarea rețelei. Reparați puntea și efectuați resetarea rețelei.
LED-ul START 1 / START 2 se aprinde permanent.	Semnal permanent la racordul butonului 1 sau 2. Un semnal extern perturbă unitatea de comandă a barierei, LED-ul CH1, CH2, CH3 sau CH4 sunt aprinse.	<ul style="list-style-type: none"> Verificați dispozitivele de comandă racordate. Așteptați până ce semnalul extern scade în intensitate. Înlăturați sursele de perturbare cu semnal extern.
Grinda barierei atâră în jos.	Grinda barierei a fost îndoită forțat sau a fost apăsată în sus sau în jos în poziție închisă.	<ul style="list-style-type: none"> Solicitați ajutorul unui specialist pentru reglarea sau repararea barierei.
LED-ul CH1, CH2, CH3 sau CH4 se aprinde permanent.	Este recepționat un semnal radio, eventual este defect un buton al unei telecomenzi sau este recepționat un semnal extern.	<ul style="list-style-type: none"> Extrageți bateria din telecomandă. Așteptați până ce semnalul extern scade în intensitate.
LED-ul CH1, CH2, CH3 sau CH4 se aprinde pentru 30 de secunde.	Receptorul de semnal în regim de memorizare, așteaptă codul de semnal al emițătorului manual.	<ul style="list-style-type: none"> Apăsați butonul dorit al telecomenzii.
Numai bariere cu suport oscilant Suportul oscilant al barierei lovește puternic solul la capătul de cursă inferior.	Capătul de cursă inferior este greșit astfel că distanța suportului oscilant față de sol este prea mică. În stare închisă, distanța suportului oscilant față de sol trebuie să fie de aprox. 2 cm.	<ul style="list-style-type: none"> Corectați pozițiile inferioare de capăt, v. "Reglarea poziției de capăt (opțional)" la pagina 25.

În cazul în care nu puteți determina exact și remedia avaria cu ajutorul tabelului, vă rugăm să luați următoarele măsuri.

- Efectuați readucerea la zero a unității de comandă și memorizați apoi din nou valorile de putere
- Aduceți toate comutatoarele DIP la poziția OFF
- Decuplați accesoriile conectate (de ex. bariera fotoelectrică) și racordați din nou puntea la un racord de siguranță
- Verificați toate racordurile

În cazul altor probleme, adresați-vă reprezentantului comercial de specialitate,

unui centru de service: <https://www.sommer.eu/de/servicepartner.html>,

ServiceHotline cu plată:



+49 (0)900-1800150

(0,14 euro/minut din rețeaua fixă germană, prețurile pentru apeluri de pe telefoane mobile pot prezenta diferențe)

sau vizitați-ne pe: <https://www.sommer.eu/de/>

Demontarea și evacuarea ca deșeu

Indicații de securitate privind demontarea

La demontare trebuie luate în calcul pericole suplimentare care nu apar pe parcursul funcționării, deoarece anumite dispozitive de protecție sunt dezactivate.

- Executați demontarea numai până la o intensitate maximă a vântului de 3 pe scala Beaufort (vânt slab).
- Pentru întreaga demontare sunt necesare **minim două persoane**.
- Detașați fizic cablurile de alimentare energetice și descărcați acumulatorii de energie încărcate.
- În cazul lucrărilor de demontare situate deasupra nivelului corpului, utilizați elemente ajutoare de lucru verificate și stabile. Nu utilizați niciodată bariera sau componente ale acesteia ca mijloc ajutător de urcare.
- Execuția demontării barierei și a tuturor lucrărilor de la partea electrică este permisă numai personalului descris la capitolul "Calificarea personalului" la pagina 6.



PERICOL DE RĂSTURNARE!

Bariera se poate răsturna pe parcursul demontării.

Există pericolul de vătămare a persoanelor și de deteriorare a barierei.

- Efectuați transportul și demontarea numai cu 2 persoane și mijloace de transport adecvate.

Depozitarea după demontare

În cazul în care bariera urmează a fi depozitată intermediar după demontare, respectați prevederile și prescripțiile pentru depozitare v. "Transportul / descărcarea / depozitarea" la pagina 13.

Depozitați unitatea de comandă a barierei pe cât posibil separat.

Descrierea lucrărilor de demontare



PERICOL!

În cazul unui contact direct sau indirect cu componentele sub tensiune se produce o curgere periculoasă prin corp.

Consecința poate fi un șoc electric, arsuri sau decesul.

- Înainte de începerea demontării, poziționați „comutatorul principal” pe „0”, asigurați-l cu un lacăt și montați un panou de avertizare.



PERICOL DE STRIVIRE A MÂINII!

- La sistemul de pârghii al barierei cu capota și ușa carcasei barierei deschise!
- Urmați indicațiile pentru echipamentul personal de protecție!



#PERICOL DE PROVOCARE A ARSURILOR!

După deconectare așteptați minim 5 minute pentru ca motorul să se răcească și tensiunea din condensatoare să se anuleze.

1. Decuplați și îndepărtați alimentarea electrică.
2. Demontați unitatea de comandă.
3. Demontați accesoriile racordate și demontați unitatea de comandă.

Grinda plană a barierei H10

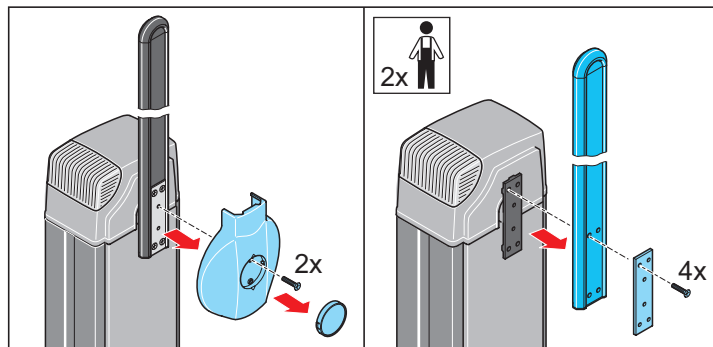

4. Demontați grinda barierei în poziție de deschidere verticală.
5. Scoateți masca și demontați capacul cu 2 șuruburi.
6. Desfaceți 4 șuruburi de la grinda barierei, îndepărtați grinda barierei și placa suport.

Grinda rotundă a barierei D07

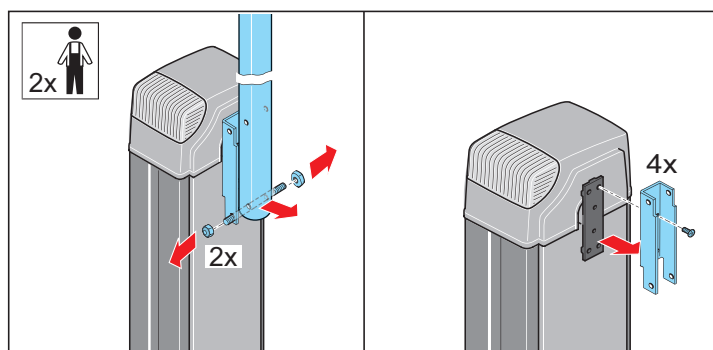

7. Demontați grinda barierei în poziție de deschidere verticală.
8. Desfaceți cele 4 șuruburi și detașați grinda barierei.
9. Desfaceți cu 2 bolțuri filetate grinda barierei cu suportul grinzii barierei.

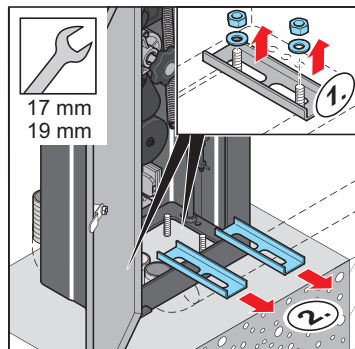

10. Deschideți carcasa barierei și desfaceți 4 piulițe.
11. Îndepărtați piulițele, șaibele și profilurile U.
12. Demontați carcasa barierei.

Demontarea și evacuarea ca deșeu

Eliminarea ca deșeu

Evacuarea ca deșeu a barierei, componentelor, materialelor consumabile și substanțelor auxiliare se supune parțial reglementărilor legale. Informații precise oferă administrația competentă (de ex. oficiul de gospodărire a apelor și oficiile de mediu la nivel federal și național).

Livrați bunurile evacuate ca deșeu numai la locurile de colectare autorizate.



AVERTIZARE

Prejudicii aduse mediului în caz de evacuare ca deșeu incorectă!

- **Deșeurile electrice, componentele electronice, lubrifianții și alte substanțe auxiliare se consideră deșeuri speciale și se vor evacua numai de către companiile specializate.**

Declarația de putere

Declarația de putere

Firma

SOMMER Antriebs- und Funktechnik GmbH

Hans-Böckler-Straße 21 - 27
73230 Kirchheim/Teck
Germania

declară prin prezenta, conform ordonanței produselor din construcții nr. 305/2011

pentru produsele

ASB-6010A

ASB-5014A

ASB-6010

ASB-5507A

Următoarele puteri

1. Varianta produsului	Sistemul de bariere
2. Nr. ident./-	a se vedea coperta
3. Scopul utilizării	Sistemul de bariere pentru controlul accesului pentru domeniul de industrie mică / private
4. Producător	SOMMER Antriebs-und Funktechnik GmbH
5. Împuternicit	Jochen Lude
6. Sistem pentru evaluarea performanței	3
7. Normă armonizată	EN 13241:2003+A2:2016
8. Organism notificat	SP Technical Research Institute of Sweden
9. Caracteristici distinctive:	
• Rezistență împotriva apei pătrunse	npd
• Eliberarea substanțelor periculoase	îndeplinite
• Rezistență împotriva încărcării din vânt	a se vedea Date tehnice
• Termistor	npd
• Permeabilitate la aer	npd
• Durabilitatea proprietăților mecanice și de putere	350 cicluri / zi
• Forțele motoare (la porțile acționate mecanic)	îndeplinite

Kirchheim, 17.10.2018



i.V.

Jochen Lude
Responsabil document

Protocol de predare



INFORMAȚIE:

Regulamentul pentru ateliere ASR A1.7 prevede că toate instalațiile porții și barierei acționate mecanic trebuie verificate o dată pe an cu privire la securitate, indiferent când a fost pusă instalația în funcțiune.

Prescripțiile de verificare enumerate în ASR A1.7 trebuie aplicate, astfel încât să se potrivească cu instalația barierei.

Cerințele trebuie respectate de la prima punere în funcțiune și trebuie verificate o dată pe an cu privire la securitate printr-o verificare de securitate a întregii instalații, de către o persoană competentă.

Modificările esențiale de ex. modificarea regimului de funcționare, utilizarea componentelor neidentice constructiv etc. necesită întotdeauna o verificare de securitate separată.



INFORMAȚIE:

Expertul este acea persoană care posedă pregătire de specialitate și experiență, precum și cunoștințe suficiente în domeniul porților și barierei acționate forțat și care cunoaște prescripțiile de protecție a muncii, prescripțiile UV, directivele și regulile consacrate (de ex. norme), astfel încât poate justifica starea sigură a porților și barierei acționate forțat.



INFORMAȚIE:

Verificarea de securitate nu este egală cu întreținerea curentă!



INFORMAȚIE:

Verificarea de securitate este executată cu lista următoare de verificare. rezultatele verificării trebuie înregistrate în lista de verificare și păstrate la locul de funcționare a instalației cu barieră.

Ne rezervăm dreptul asupra modificărilor tehnice.

Protocol de predare

1. Întreprinderea de montaj a instalației:

Firma

Adresa

Telefon

E-mail

Persoana de contact

2. Administratorul instalației:

Firma

Adresa

Telefon

E-mail

Persoana de contact

3. Amplasamentul instalației:

Firma

Adresa

Protocol de predare

4. Montajul / punerea în funcțiune:

Montajul pe

Montor / expert (nume)

Punerea în funcțiune în

Punerea în funcțiune de către (nume)

Recepția instalației de către administrator:

Data Numele

5. Domeniul de utilizare:

Profesional

Privat

Ieșire

Intrare

Ieșire / intrare

Numărul de cicluri / zi

.....

6. Date tehnice:

Model

ASB-6010
cu închidere
pe dreapta

ASB-6010A
cu închidere
pe stânga

ASB-5014A

ASB-5507A

Direcție de închidere

Numărul de serie

.....

Anul fabricației

.....

Numărul articolului

.....

Lungimea grinzii

....., m

Protocol de predare

7. Accesorii instalate:

Reazem pendular
(începând cu lungimea grinzii barierei de 3 m)

Da Nu

Stâlp de sprijin
(începând cu lungimea grinzii barierei de 3 m)

Da Nu

lumină de avertizare externă

Da Nu

Comutatorul principal
(separabil pe toate liniile)

Da Nu

Antenă externă

Da Nu

Diverse

.....

8. Dispozitive de siguranță:

Barieră fotoelectrică

Da Înălțime de montaj: Nu

Bucă de inducție

Da Numărul: Nu

Diverse

.....

9. Sistemul de comandă:

Buton fără automenținere (comandă funcție integrată de siguranță)

Comandă impuls cu vizibilitate asupra instalației

Comandă impuls fără vizibilitate asupra instalației
(sistemul de comandă de la distanță)

Regim automat

Diverse

.....

Protocol de predare

10. Setarea barierei:

	DIP 1	DIP 2	DIP 3	DIP 4
ON	<input type="checkbox"/>	<input type="checkbox"/>	<input type="checkbox"/>	<input type="checkbox"/>
OFF	<input type="checkbox"/>	<input type="checkbox"/>	<input type="checkbox"/>	<input type="checkbox"/>

11. Bucle de inducție:

1. Buclă de inducție

Pachet de bucle

5 m 9 m 13 m

MOD

Protecția obiectivului închidere deschidere

Rezistență

Ω

Rezistența izolației

M Ω

Poziția buclelor
(după caz. schița)

2. Buclă de inducție

Pachet de bucle

5 m 9 m 13 m

MOD

Protecția obiectivului închidere deschidere

Rezistență

Ω

Rezistența izolației

M Ω

Poziția buclelor
(după caz. schița)

Protocol de predare

12. Semnături:



Instalația de barieră și accesoriile sale au fost instalate conform prescripțiilor și setările dorite de administrator au fost executate. Administratorul semnatar a fost instruit în ceea ce privește operarea și întreținerea curentă corectă a instalației cu barieră și accesoriilor sale și a fost avertizat în special în privința indicațiilor de securitate. Instalația de barieră poate fi exploatată numai cu vizibilitate asupra barierei. Despre acest lucru trebuie să fie informați toți utilizatorii instalației.

Următoarele documente au fost create și predate:

- Manualul de montaj și de exploatare al instalației de barieră
- Manualul de montaj și de exploatare al accesoriului instalat
- Protocolul de verificare de la prima punere în funcțiune

Semnături

Montor / expert

Administratorul

--	--	--	--	--	--

Localitate

Data

Semnătura

Localitate

Data

Semnătura

Protocol de verificare

Protocol de verificare pentru bariere acționate mecanic

(verificare conform ASR A1.7)

Firma de verificat Data

Date privind instalația:

Administratorul instalației:

Firma

Adresa

Telefon

E-mail

Persoana de contact

Amplasamentul instalației:

Firma

Adresa

Model:

Anul fabricației:

Număr de serie:

Protocol de verificare

f.r. = fără reclamații

r. = reclamație

i. = inexistent

Partea mecanică

Carcasa barierei (deteriorare / fixare)

f.r.	r.	i.
<input type="checkbox"/>	<input type="checkbox"/>	<input type="checkbox"/>

Grinda barierei (deteriorare / fixare)

<input type="checkbox"/>	<input type="checkbox"/>	<input type="checkbox"/>
--------------------------	--------------------------	--------------------------

Arcuri compensatoare (deteriorare / fixare / compensarea de greutate)

<input type="checkbox"/>	<input type="checkbox"/>	<input type="checkbox"/>
--------------------------	--------------------------	--------------------------

Deblocarea de urgență (funcție / deteriorare)

<input type="checkbox"/>	<input type="checkbox"/>	<input type="checkbox"/>
--------------------------	--------------------------	--------------------------

Garnituri (stare / uzură)

<input type="checkbox"/>	<input type="checkbox"/>	<input type="checkbox"/>
--------------------------	--------------------------	--------------------------

Sistem de acționare

Motor (fixare / racord electric / funcție / zgomote)

f.r.	r.	i.
<input type="checkbox"/>	<input type="checkbox"/>	<input type="checkbox"/>

Grinda barierei (deteriorare / fixare)

<input type="checkbox"/>	<input type="checkbox"/>	<input type="checkbox"/>
--------------------------	--------------------------	--------------------------

Sistem de comandă / partea electrică

Racordul la rețeaua electrică

f.r.	r.	i.
<input type="checkbox"/>	<input type="checkbox"/>	<input type="checkbox"/>

Buton de operare

<input type="checkbox"/>	<input type="checkbox"/>	<input type="checkbox"/>
--------------------------	--------------------------	--------------------------

Limitator de cursă DESCHIS (funcție / deteriorare)

<input type="checkbox"/>	<input type="checkbox"/>	<input type="checkbox"/>
--------------------------	--------------------------	--------------------------

Limitator de cursă ÎNCHIS (funcție / deteriorare)

<input type="checkbox"/>	<input type="checkbox"/>	<input type="checkbox"/>
--------------------------	--------------------------	--------------------------

Dispozitiv de deconectare de la rețea pe toate liniile (conform EN 12453)

<input type="checkbox"/>	<input type="checkbox"/>	<input type="checkbox"/>
--------------------------	--------------------------	--------------------------

Evaluare bucle de inducție (funcția: închidere, deschidere, prezență)

1. Buclă de inducție (funcție / deteriorare)

<input type="checkbox"/>	<input type="checkbox"/>	<input type="checkbox"/>
--------------------------	--------------------------	--------------------------

2. Buclă de inducție (funcție / deteriorare)

<input type="checkbox"/>	<input type="checkbox"/>	<input type="checkbox"/>
--------------------------	--------------------------	--------------------------

Barieră fotoelectrică (funcție / deteriorare)

<input type="checkbox"/>	<input type="checkbox"/>	<input type="checkbox"/>
--------------------------	--------------------------	--------------------------

Accesorii de siguranță

Distanțe de siguranță între piesele mobile și fixe din mediu

f.r.	r.	i.
<input type="checkbox"/>	<input type="checkbox"/>	<input type="checkbox"/>

Protocol de verificare

Respectarea forțelor motoare

Muchia de închidere principală		
200 mm înainte de capătul grinzii barierei, dar max. 2 m peste sol	Grinda barierei la 45°	
	F (N)	T (ms)
	Fd (N)	Td (ms)

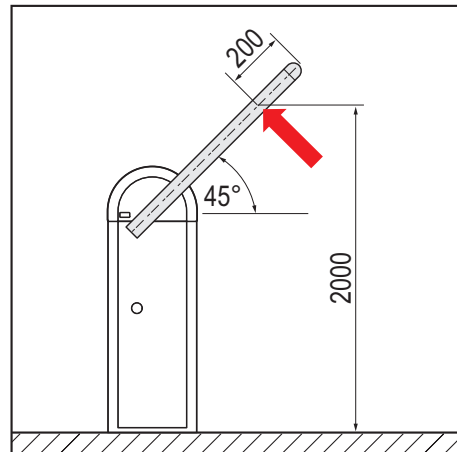

da nu

Forța motoare maximă respectată (max. 400 N)

Durata dinamică respectată (max. 750 ms)

Durata statică respectată (max. 5 s)

Marcarea instalației asigurată

da nu

Integralitate / lizibilitate

Documentația instalației existentă

da nu

Manual de montaj și de exploatare

protocolul de predare

registru de verificare

Protocol de verificare

Rezultatul verificării

Lipsuri constatate:

Lipsuri înlăturate:

--	--



Instalația are lipsuri relevante pentru securitate, care reprezintă pericol pentru oameni și lucruri și care trebuie remediate imediat. Până la înlăturarea completă a tuturor lipsurilor relevante pentru securitate se recomandă oprirea instalației.

Diverse:

--

Semnături

Montor / expert

Administratorul

--	--

Data

Semnătura

Localitate

Data

Semnătura

Îndrumător scurt



ATENȚIE

Ghidul sumar existent nu înlocuiește manualul de montaj și de exploatare! Indicațiile de securitate și de avertizare din manualul de montaj și de exploatare trebuie respectate neapărat!

Deblocarea de urgență

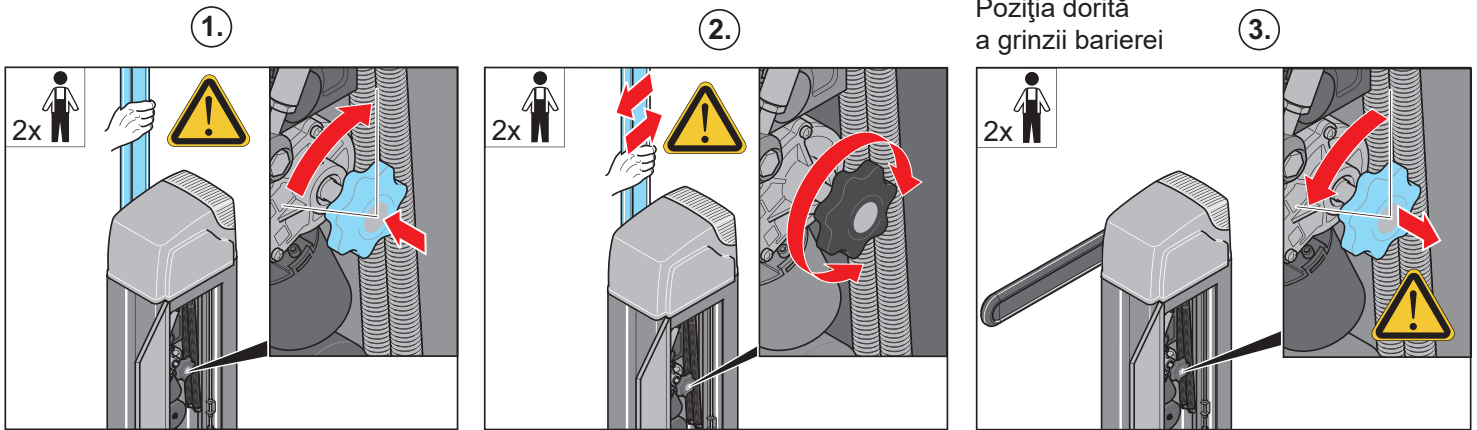

INFORMAȚIE!

Pentru a reseta toți parametrii la setarea din fabricație, este necesar un SOMlink și un aparat final compatibil WLAN.

Efectuarea resetării sistemului de comandă

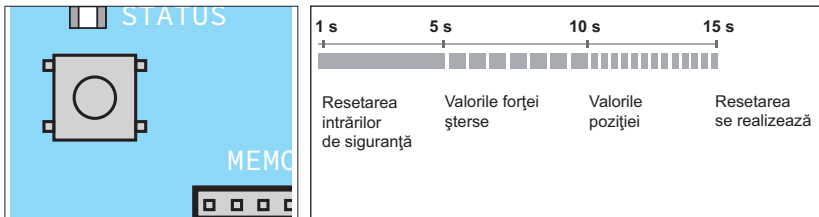

- Apăsați butonul Reset verde timp de 15 secunde, până când LED-ul verde se stinge.
⇒ Resetarea se realizează.

Vedere de ansamblu a comutatoarelor DIP

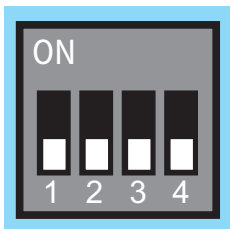

Comutator DIP	MOD	Efect
1	OFF	Cursa automată de închidere
	ON	Oprit
2	OFF	Modul energetic economic
	ON	Activat
3	OFF	Fără funcție
	ON	Oprit
4	OFF	Fără funcție
	ON	Oprit

Plan de conexiuni

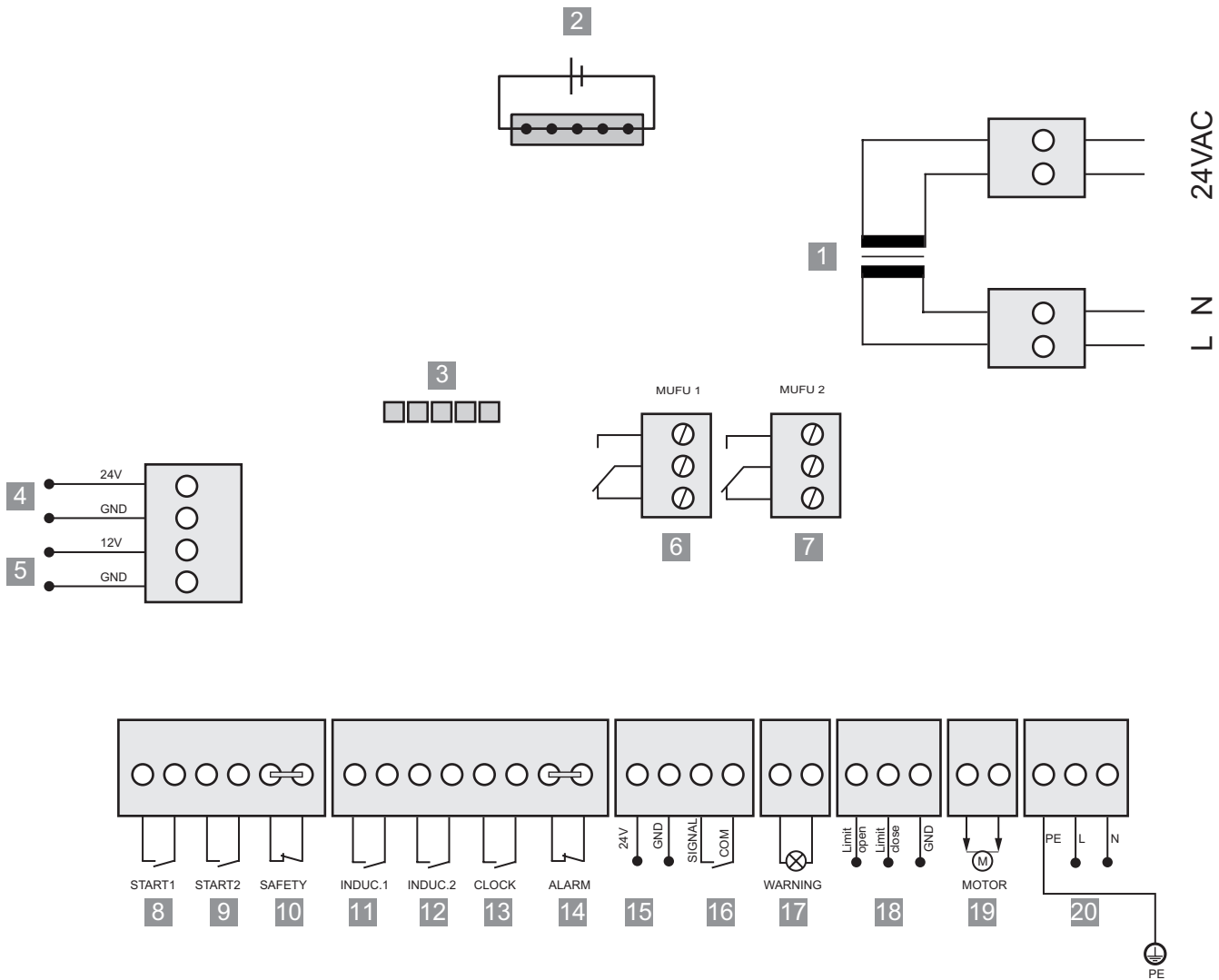

1)	Transformator
2)	Slot pentru acumulator
3)	Slot pentru Memo
4)	leșire 24 V CC max. 300 mA (600 mA*)
5)	leșire 12 V CC max. 150 mA
6)	Slot releu multifuncțional
7)	Slot releu multifuncțional
8)	Buton extern 1, fără potențial
9)	Buton extern 2, fără potențial
10)	Stop de urgență / STOP punctual, fără potențial
11)	Contact normal închis NC, detector cu buclă de inducție, fără potențial
12)	Contact normal deschis NO, detector cu buclă de inducție, fără potențial
13)	Ceas cu temporizator, fără potențial
14)	Intrare de siguranță alarmă. fără potențial
15)	Alimentare electrică barieră fotoelectrică cu 4 fire 24 V CC, max 100 mA
16)	Barieră fotoelectrică cu 2 fire, contact de comutare barieră fotoelectrică cu 4 fire, șină de contacte de siguranță 8k2
17)	Lumină de avertizare 24 V, max. 3W
18)	Întreprător de capăt DESCHIS / ÎNCHIS
19)	Motor
20)	Racord la rețea 220-240 V CA 50/60 Hz

Culorile cablurilor la motor și racordul limitatoarelor de cursă v. "Posibilități de racordare" la pagina 35

* 600 mA sunt disponibili numai dacă nu este racordat la sistemul de comandă un alt consumator extern la 24 V și 12 V.

SOMMER Antriebs- und Funktechnik GmbH

Hans-Böckler-Straße 21-27

D-73230 Kirchheim/Teck

Germania



+49 (0) 7021 8001-0



+49 (0) 7021 8001-100

info@sommer.eu

www.sommer.eu

© Copyright 2018

Toate drepturile rezervate