

IT TRADUZIONE DELLE ISTRUZIONI PER L'USO E IL MONTAGGIO ORIGINALI

Automazione per cancelli scorrevoli

RUNner
RUNner+

Scarica l'ultima versione
delle istruzioni:



Somloq
Rollingcode

Indice

Informazioni generali	3	Uso	25
Simboli.....	3	Norme di sicurezza.....	25
Norme di sicurezza.....	3	Aprire la porta.....	25
Uso conforme	4	Chiudere la porta.....	25
Dimensioni consentite dell'anta della porta	4	Apertura parziale	25
Dati tecnici.....	4	Chiusura automatica	26
Dimensioni.....	5	Prelampeggio	26
Preparativi per l'installazione	6	Modalità uomo presente.....	26
Norme di sicurezza.....	6	Riconoscimento degli ostacoli	27
Utensili necessari	6	Modalità risparmio energetico	27
Dispositivi di protezione personale.....	6	Protezione da sovraccarichi	27
Dotazione	6	Funzionamento dopo un'interruzione di corrente	27
Consigli per l'installazione	7	Sblocco di emergenza.....	28
Operazioni preliminari	7	Cura e manutenzione	29
Installazione	8	Norme di sicurezza.....	29
Norme di sicurezza.....	8	Verifiche periodiche	29
Basamento	8	Aiuto in caso di guasti	30
Installazione a terra	8	Descrizione delle sequenze di lampeggiamento dei LED.....	30
Montaggio della cremagliera	9	Smontaggio e smaltimento	31
Regolazione del gioco	10	Smontaggio	31
Collegamento	11	Smaltimento	31
Norme di sicurezza.....	11	Garanzia e assistenza clienti.....	31
Luogo di installazione.....	11	Impostazioni DIP switch	32
Collegamento alla rete elettrica	12	Schema di collegamento	33
Collegamento dei dispositivi di sicurezza.....	12		
Collegamento del pulsante.....	14		
Contatto relè a potenziale zero	14		
Possibilità di collegamenti opzionali	15		
Batteria	15		
Antenna esterna	16		
Messa in funzione	17		
Norme di sicurezza.....	17		
Collegamento dell'alimentazione.....	17		
Montaggio dei fincorsa	17		
Azzeramento della centralina di comando	19		
Programmazione	19		
Radioricevitore (versione – Somloq Rollingcode)	20		
Radioricevitore (versione – SOMloq2)	21		
Conclusione della messa in funzione	24		

Informazioni generali

Simboli



SEGNALE DI ATTENZIONE:

Importanti avvertenze di sicurezza!

Per garantire la sicurezza delle persone è di vitale importanza osservare tutte le istruzioni. Conservare le presenti istruzioni!



SEGNALE DI AVVISO:

Informazioni, indicazioni utili!



Rimanda ad un'illustrazione corrispondente, all'inizio o all'interno del testo.

Norme di sicurezza

generali

- Le presenti istruzioni di montaggio e d'uso devono essere lette, comprese e osservate dal personale incaricato del montaggio, del funzionamento o della manutenzione dell'automazione.
- Conservare le presenti istruzioni d'installazione e d'uso.
- Installazione, collegamento e prima messa in funzione dell'automazione devono essere eseguiti esclusivamente da persone qualificate.
- Fissare bene tutti i cavi elettrici e assicurarsi che non si possano spostare.
- Montare l'automazione solo su porte correttamente allineate. Una porta non correttamente allineata può causare gravi lesioni o danneggiare l'automazione.
- Il produttore declina ogni responsabilità per danni e guasti al funzionamento derivanti dal mancato rispetto delle istruzioni di montaggio e d'uso.
- Osservare e rispettare le norme sulla prevenzione degli infortuni e le norme nazionali vigenti.
- Osservare e rispettare la direttiva «Regolamento tecnico per siti produttivi ASR A1.7» della Commissione tedesca per siti produttivi (ASTA). (in vigore in Germania per l'operatore)
- Prima di eseguire interventi sull'automazione togliere la tensione ed escluderne la riattivazione. Prestare attenzione anche ad una batteria eventualmente collegata.
- Utilizzare esclusivamente componenti di ricambio, accessori e materiale di fissaggio originali.

per l'immagazzinaggio

- L'automazione deve essere conservata esclusivamente in locali chiusi ed asciutti ad una temperatura ambiente compresa tra -20 °C e $+50\text{ °C}$.
- Conservare l'automazione in posizione orizzontale.

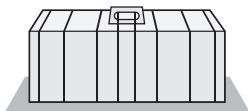
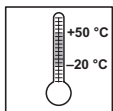

per il funzionamento

- L'automazione può essere utilizzata solo dopo aver impostato una tolleranza di forza sufficiente o se le condizioni di sicurezza vengono costantemente garantite da altre misure dedicate. La tolleranza di forza deve essere regolata ad un valore minimo tale da escludere il pericolo di ferimento in fase di chiusura, vedi capitolo «Cura e manutenzione».
- **RUNner:**
Non richiede alcuna costa di sicurezza attiva sul bordo di chiusura principale. Un bordo di gomma passivo è sufficiente.
- **RUNner⁺:**
Per proteggere il bordo di chiusura deve necessariamente essere applicata una costa di sicurezza attiva.
- Non toccare mai la porta in movimento né i suoi componenti mobili.
- Superare la soglia solo dopo la completa apertura della porta.
- Le parti meccaniche ed i bordi di chiusura della porta possono costituire fonti di pericolo di schiacciamento e di taglio.
- Con chiusura automatica i lati di chiusura principale e secondario devono essere protetti come da direttive e norme vigenti.
- Durante l'apertura o la chiusura della porta nella zona di movimentazione non devono trovarsi bambini, persone, animali o oggetti.
- Controllare ad intervalli regolari le funzionalità di sicurezza e protezione e, qualora necessario, ripristinarne il funzionamento. Vedi «Cura e manutenzione».

per il comando a distanza

- L'utilizzo di un dispositivo di comando a distanza è consentito esclusivamente per apparecchi ed impianti nei quali un eventuale malfunzionamento del telecomando o del radiorecettore non comporta rischi per persone, animali o cose, o nei quali tali rischi sono annullati da altri dispositivi di sicurezza.
- Informare l'utente che gli impianti ad eventuale rischio d'infortunio possono essere telecomandati solo a diretto contatto visivo.
- Il dispositivo di comando a distanza deve essere utilizzato solo se si ha una visuale diretta sul movimento della porta e se nella zona di movimento non sostano persone o non si trovano oggetti.
- Custodire il telecomando in modo tale da escluderne l'automazione involontario, ad es. da parte di bambini o animali.
- L'operatore dell'impianto di radiocomando non è in alcun modo protetto dalle interferenze di altri dispositivi o impianti di telecomunicazione (ad es.: impianti radio autorizzati ad operare sulla stessa gamma di frequenze). In presenza di interferenze di notevole entità, rivolgersi all'ente locale per le telecomunicazioni dotato di apparecchiature di rilevamento delle interferenze radio (radiolocalizzazione)!
- Il telecomando non può essere utilizzato in prossimità di luoghi o impianti sensibili alle emissioni radio (ad es.: aeroporti, ospedali).

Targhetta di identificazione

- La targhetta di identificazione è applicata all'interno del supporto portante/involucro. La targhetta di identificazione specifica tipo e data di produzione (mese/anno) dell'automazione.

Informazioni generali

Uso conforme

- L'automazione è destinata esclusivamente ad aprire e chiudere cancelli scorrevoli (vedi EN 12433-1), di seguito denominati cancelli. Un impiego che esuli da questa funzione è da considerarsi improprio. Il produttore declina ogni responsabilità per danni causati da un impiego diverso. Il rischio è esclusivamente a carico dell'utilizzatore. In questo caso la garanzia si estingue.
- Le porte garage che vengono automatizzate devono essere conformi alle norme ed alle direttive europee vigenti, ad es. EN 12604, EN 12605.
- Osservare le distanze di sicurezza tra anta e ambiente circostante definite nella norma EN 12604.
- Utilizzare l'automazione solo se in condizioni tecnicamente perfette e secondo la destinazione d'uso, nella consapevolezza delle condizioni di sicurezza e di pericolo e nell'osservanza delle istruzioni d'installazione ed uso.
- Montare i binari di scorrimento in modo tale da garantire il deflusso d'acqua e prevenire così la formazione di ghiaccio in inverno.
- La porta deve funzionare a perfetta regola d'arte nella guida e sul binario di scorrimento, per permettere all'automazione di reagire in modo preciso e disinserire la porta in caso di emergenza.
- La porta deve avere un fincorsa in posizione chiusa ed aperta, altrimenti in caso di uno sblocco di emergenza può essere spinta via dalla guida.
- I guasti che potrebbero compromettere la sicurezza devono essere immediatamente eliminati.
- La porta garage deve essere stabile e resistente alla torsione; non deve cioè subire deflessioni o svergolamenti in fase di apertura o chiusura.
- L'automazione non può compensare alcun difetto o un errato montaggio della porta garage.
- Non utilizzare l'automazione in ambienti minacciati da esplosione.
- Non utilizzare in ambienti con agenti atmosferici aggressivi.

Dichiarazione di conformità semplificat

Con la presente **SOMMER Antriebs- und Funktechnik GmbH** attesta che il sistema di radiocomando (RUNner/RUNner+) è conforme alla direttiva 2014/53/UE. Il testo completo della Dichiarazione di conformità UE per l'apparecchiatura radio è disponibile qui:



<https://som4.me/mrl>

Dimensioni consentite dell'anta della porta

	RUNner	RUNner+	
Pendenza porta:	0 %	con 0 %	max.5 %*
corsa minima:	min. 1.400 mm	min. 1.400 mm	min. 1.400 mm
corsa massima:	max. 8.000 mm	max. 12.000 mm	max. 8.000 mm
Peso:	max. 600 kg	max. 800 kg	max. 500 kg

* Se utilizzato in combinazione con un **RUNner+**, il cancello deve avere una pendenza massima del 5 % e soddisfare le norme e gli standard vigenti, in particolare EN 12604.

Con cancelli in pendenza si consiglia l'uso di ammortizzatori radiali, questi tuttavia non garantiscono alcuna sicurezza e servono esclusivamente a ottimizzare la regolazione della velocità.

- **RUNner:**
Non richiede alcuna costa di sicurezza attiva sul bordo di chiusura principale. Un bordo di gomma passivo è sufficiente.
- **RUNner+:**
Per proteggere il bordo di chiusura deve necessariamente essere applicata una costa di sicurezza attiva.

Dati tecnici

	RUNner	RUNner+
Tensione nominale	AC 220–240 V	
Frequenza nominale	50–60 Hz	
Posizioni di memoria nel radiocivitore	112* 40/450**	
Temperatura d'esercizio	-30 e +50 °C	
Classe di protezione	IP54	
Coppia massima	20 Nm	28 Nm
Coppia nominale	6 Nm	8,4 Nm
Corrente nominale assorbita	0,54 A	
Potenza nominale assorbita	125 W	
Velocità massima	210 mm/s	190 mm/s
Potenza assorbita in stand by	0,5 W	
Peso	≈10 kg	
Intermittenza di lavoro	S3 40 %	
Specifiche tecniche del pignone	Modulo 4/19 denti	
Rumorosità relativa	<75 dB(A) – solo automazione	

* 112 Somloq Rollingcode

** 40 SOMloq2 (Memo 450)

Informazioni generali

Dimensioni

L'automazione è bloccata (dimensioni in mm).

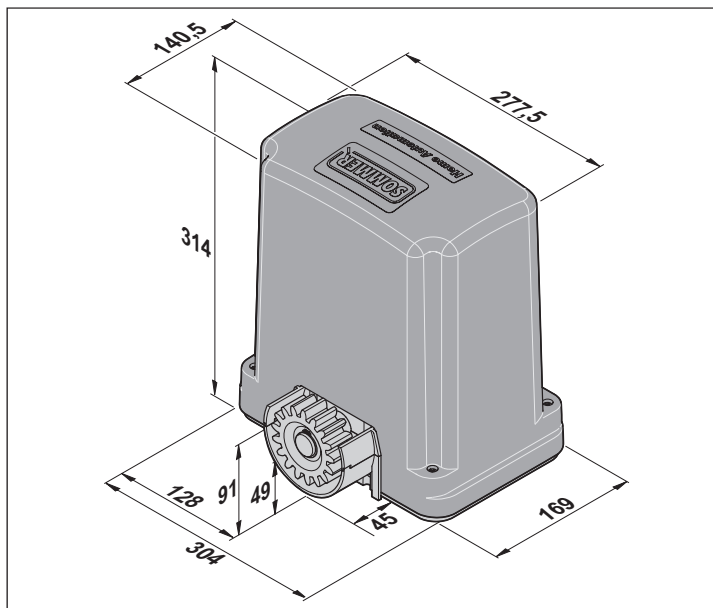

Carcassa (dimensioni in mm).

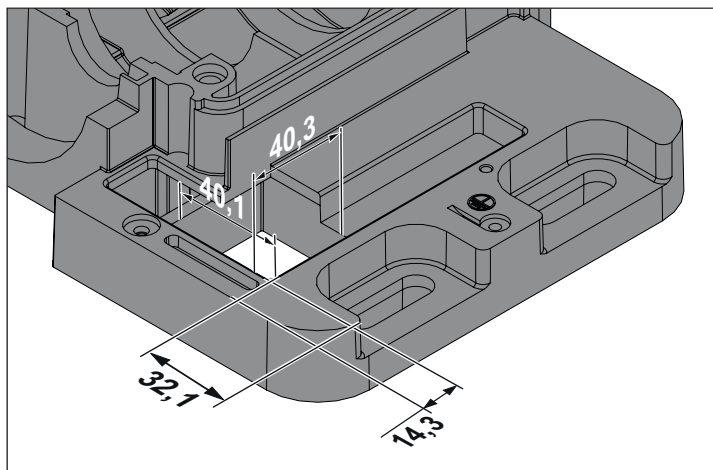

AVVERTENZA!

Per evitare la penetrazione da terra di piccoli animali, assicurarsi che gli ingressi dei cavi aperti siano sigillati!

Se vi sono ingressi cavi aperti, chiuderli sempre in modo ermetico!

Dichiarazione di incorporazione

di una quasi-macchina in conformità alla direttiva macchine 2006/42/CE, allegato II, sezione 1, parte B

SOMMER Antriebs- und Funktechnik GmbH

Hans-Böckler-Straße 27

73230 Kirchheim/Teck

Germany

con la presente si dichiara che l'automazione per cancello scorrevole

RUNner / RUNner+

sono state sviluppate, costruite e realizzate secondo la

- direttiva macchine 2006/42/CE
- direttiva bassa tensione 2014/35/EU
- direttiva per compatibilità elettromagnetica 2014/30/EU
- direttiva RoHS 2011/65/EU.

Sono state applicate le seguente norme:

- EN ISO 13849-1, PL «C» Cat. 2 Sicurezza delle macchine – Componenti di sicurezza dei comandi – Parte 1: Principi generali
- EN 60335-1/2, se applicabile Sicurezza di dispositivi elettrici/Azionamenti per porte
- EN 61000-6-3 Compatibilità elettromagnetica (CEM) – Interferenze
- EN 61000-6-2 Compatibilità elettromagnetica (CEM) – Resistenza alle interferenze
- EN 60335-2-103 Sicurezza dei dispositivi elettrici per utilizzo domestico e scopi simili – Parte 2: Requisiti speciali per automazioni di cancelli, porte e finestre

I seguenti requisiti dell'allegato 1 della direttiva macchine 2006/42/CE vengono soddisfatti:

1.1.2, 1.1.3, 1.1.5, 1.2.1, 1.2.2, 1.2.3, 1.2.4, 1.2.6, 1.3.2, 1.3.4, 1.3.7, 1.5.1, 1.5.4, 1.5.6, 1.5.14, 1.6.1, 1.6.2, 1.6.3, 1.7.1, 1.7.3, 1.7.4

La documentazione tecnica speciale è stata redatta come da Allegato VII Parte B e viene inoltrata agli enti competenti se richiesta.

La quasi macchina è destinata esclusivamente all'installazione in un impianto di aperture cancelli per diventare una macchina completa così come indicato nella direttiva macchine 2006/42/CE.

Il cancello può essere messo in funzione solo ed esclusivamente dopo essersi accertati che l'intero l'impianto sia pienamente conforme alle direttiva CE di cui sopra.

Responsabile per la redazione della documentazione tecnica è il firmatario.

Kirchheim,
20.04.2016



i.v.

Jochen Lude
Responsabile della documentazione

Preparativi per l'installazione

Norme di sicurezza



ATTENZIONE!

Osservare tutte le indicazioni di installazione. Un'installazione errata può provocare gravi lesioni.

- La tensione di alimentazione deve corrispondere a quella riportata sulla targhetta di identificazione dell'automazione.
- Tutti gli apparecchi che vanno collegati esternamente devono disporre di una separazione sicura dei contatti dalla loro alimentazione di rete in conformità alla norma IEC 60364-4-41.
- Per la posa dei conduttori di apparecchi esterni si deve osservare la norma IEC 60364-4-41.
- Installazione, collegamento e prima messa in funzione dell'automazione devono essere eseguiti esclusivamente da persone qualificate.
- Azionare la porta solo se nell'area di azionamento non si trovano persone, animali o cose.
- Tenere lontano dalla porta bambini, disabili ed animali.
- Indossare occhiali di protezione nel praticare i fori di fissaggio.
- Riparare l'automazione da depositi di polvere o detriti nel praticare i fori di fissaggio.



ATTENZIONE!

Il basamento deve essere forte e stabile. Montare l'automazione solo su porte correttamente allineate. Una porta non correttamente allineata può causare gravi lesioni.

- Rimuovere i dispositivi di bloccaggio della porta o metterli fuori uso.
- Utilizzare esclusivamente il materiale di fissaggio predisposto dal produttore (ad es. tasselli, viti). Adattare il materiale di fissaggio al materiale della base.
- Controllare che la porta scorra bene.

Utensili necessari

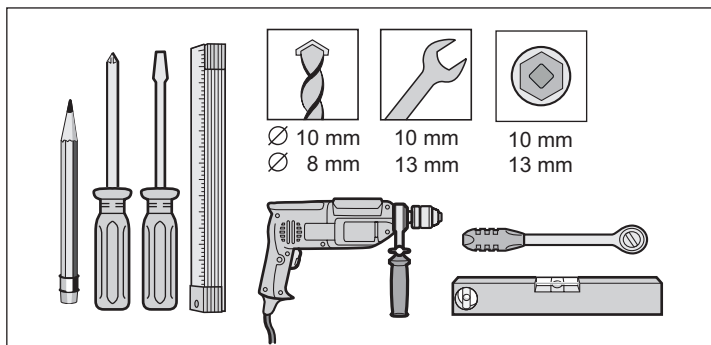

Dispositivi di protezione personale

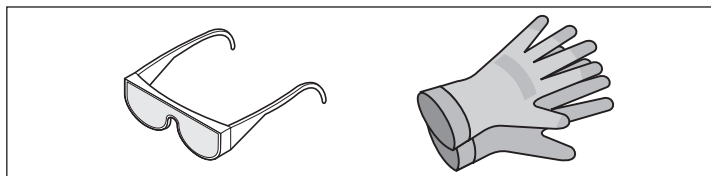

- Occhiali di protezione (per le operazioni di foratura).
- Guanti.

Dotazione

- Controllare la fornitura prima di iniziare le operazioni di installazione. In questo modo è possibile risparmiare tempo e denaro qualora dovesse mancare un pezzo.
- La dotazione standard può variare a seconda della versione dell'automazione.

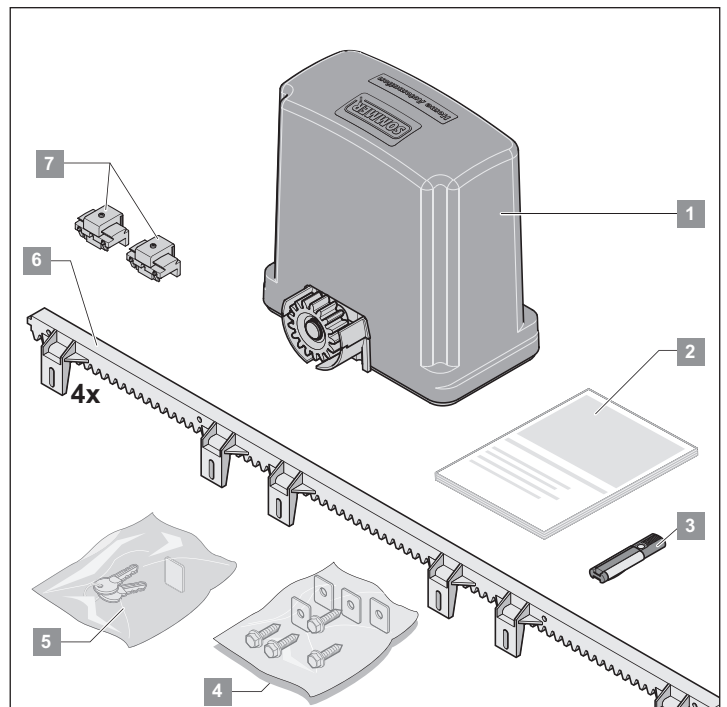

Set completo

Confezione (L x L x A)	1.035 × 350 × 270 mm	
Peso	14 kg	
1	1 pz.	Azionamento RUNner per porta scorrevole con centralina di comando e radiorecettore
2	1 pz.	Istruzioni di montaggio e d'uso
3	1 pz.	4 telecomandi
4	1 pz.	Kit di accessori per montaggio (materiale di fissaggio) 24 pz. vite 24 pz. Rondella
5	1 pz.	Kit di accessori per montaggio 4 pz. lamiera di montaggio 2 pz. chiave
6	4 pz.	1 m cremagliera
7	2 pz.	Finecorsa

Azionamento individuale

Confezione (L x L x A)	400 × 355 × 225 mm	
Peso	10 kg	
1	1 pz.	Azionamento RUNner per porta scorrevole con centralina di comando e radiorecettore
2	1 pz.	Istruzioni di montaggio e d'uso
5	1 pz.	Kit di accessori per montaggio 4 pz. lamiera di montaggio 2 pz. chiave
7	2 pz.	Finecorsa

Preparativi per l'installazione

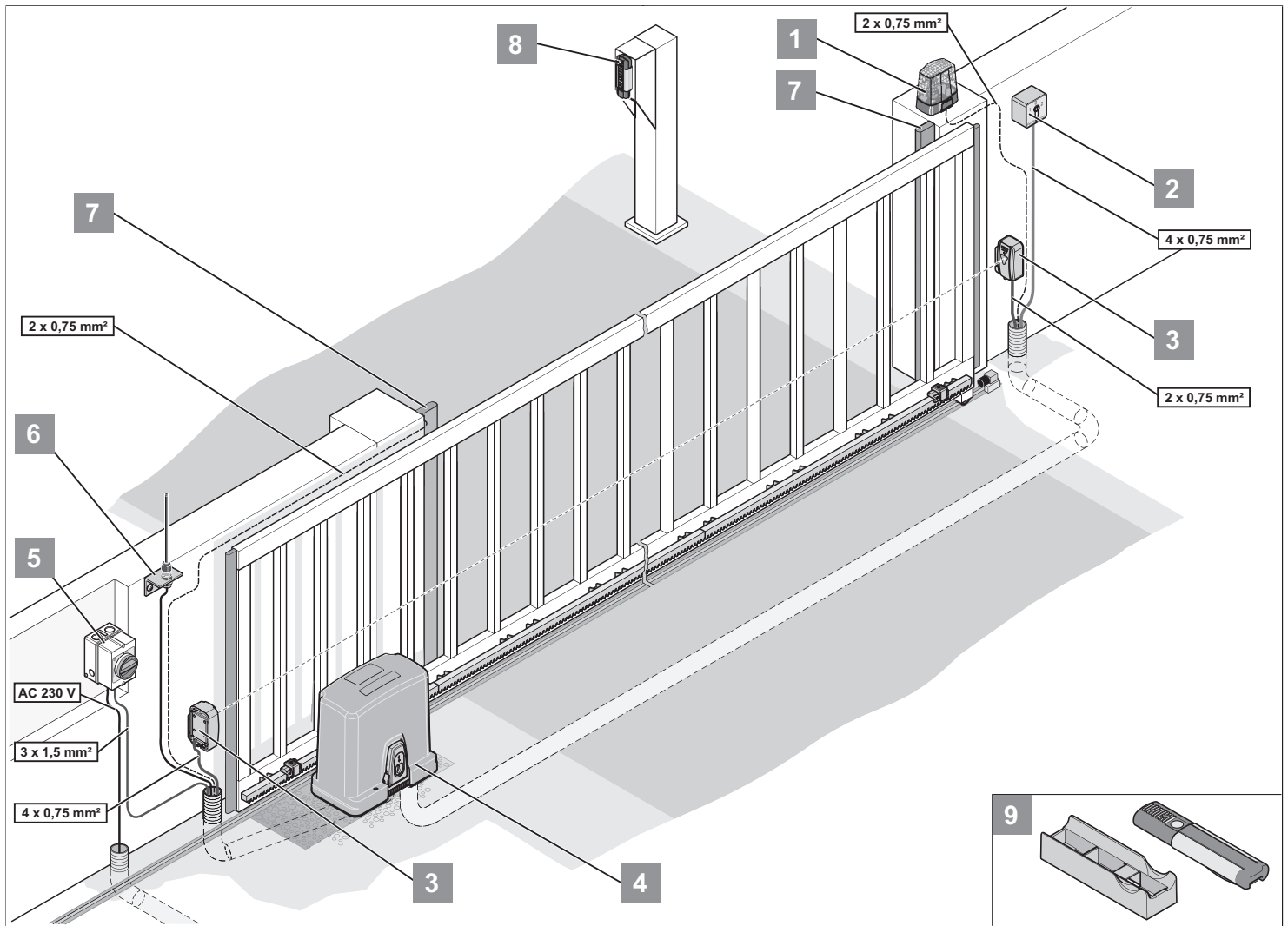

Consigli per l'installazione

- Il dispositivo di sicurezza deve essere sempre collegato come contatto di apertura. In questo modo in caso di attivazione o di difetto è possibile garantire sempre la sicurezza.
- Decidere insieme al gestore la posizione degli accessori prima dell'installazione.

1	Lampeggiatore DC 24 V, 25 W, max 0,8 A
2	Selettore a chiave (1 o 2 contatti)
3	Fotocellula (obbligatoria per la chiusura automatica, vedi EN 12543)
4	Consolle
5	Interruttore principale (con serratura)
6	Antenna ad asta (con cavo da 10 m)
7	Costa di sicurezza (8,2 kOhm, sistema Fraba)
8	Telecody
9	Supporto auto/parete per telecomando

Operazioni preliminari

- Smontare o disattivare tutti i dispositivi di serraggio (chiusura elettrica, catena, ecc.) prima di eseguire le operazioni di installazione.
- Durante la movimentazione la porta non deve essere sottoposta ad eccessive deviazioni laterali.
- Il sistema ruote/rotaia inferiore e rullo/guida superiore deve poter funzionare senza attrito eccessivo.
- Alla base della porta devono essere previste una o più guaine per il passaggio dei cavi per l'alimentazione elettrica e gli accessori (fotocellula, lampeggiatore, interruttore a chiave, ecc.).



AVVERTENZA!

Per impedire la penetrazione di acqua, il raschietto deve essere posizionato dietro la calotta come illustrato nella figura.

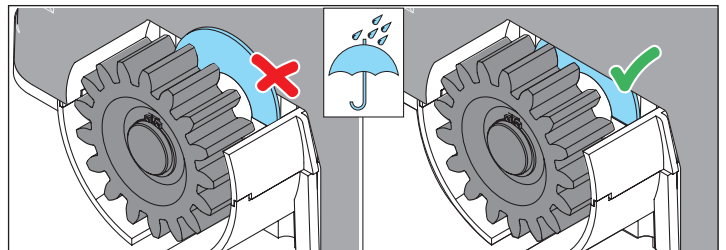

Installazione

Norme di sicurezza

- Il collegamento della centralina di controllo alla rete elettrica deve essere eseguito da personale elettricista specializzato.
- Assicurare un fissaggio stabile dell'automazione sul pavimento e della cremagliera sulla porta, poiché all'apertura e alla chiusura dello stesso possono insorgere forze elevate.
- Se per l'apertura o la chiusura viene utilizzato un pulsante a muro, questo deve essere montato ad un'altezza minima di 1,6 m, così da evitare che i bambini non possano attivarlo.
- Durante il funzionamento la cremagliera non deve premere sul pignone. In caso contrario l'automazione potrebbe venire danneggiata.
- Durante l'installazione osservare le normative, ad es.: EN 12604, EN 12605.

Basamento

- Con cancelli portanti montare l'automazione al centro tra le staffe della puleggia.
- La fondazione deve essere senza gelo (in Germania ca. 800 mm).
- Il basamento deve essere solido e piano.
- Dimensioni del basamento come da figura.

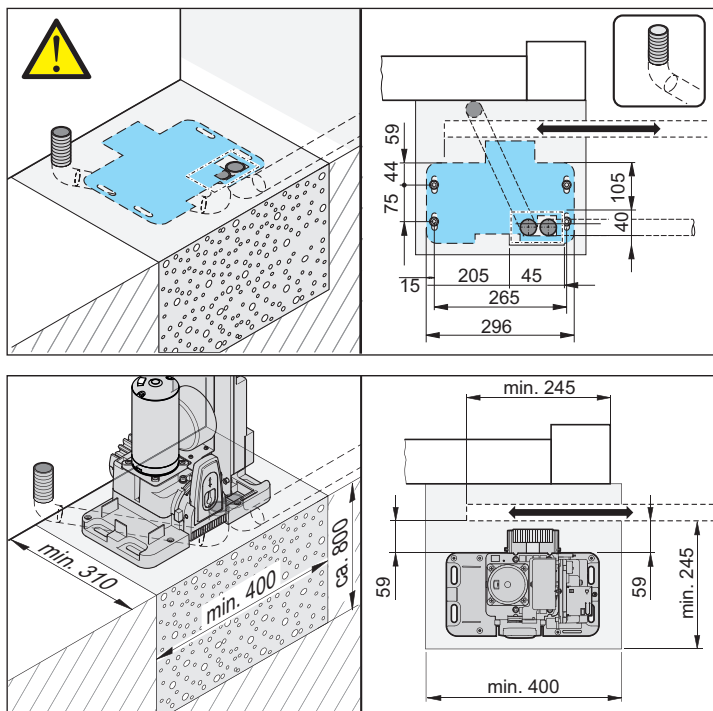

Installazione a terra



AVVERTENZA!

- Dopo l'apertura dell'imballaggio controllare che il kit di fornitura sia completo!
- Provvedere allo smaltimento dell'imballaggio in conformità alle norme locali!

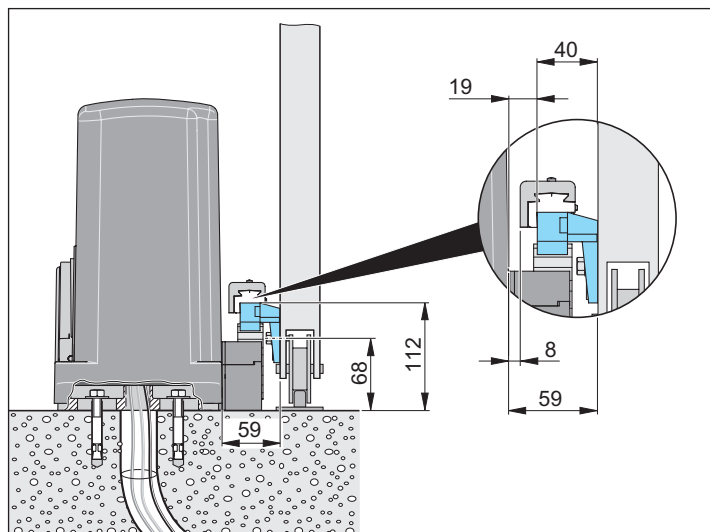

1. Svitare le viti della calotta e rimuovere la calotta.
2. Posizionare l'automazione sul basamento così come indicato in figura.
3. Segnare i punti per eseguire i fori.
4. Eseguire i fori (senza automazione).
5. Posizionare l'automazione sul basamento.
6. Posizionare le lamierie provvisorie (30 x 20 x 1,5 mm) sotto l'automazione in modo tale che questa non traballi.
 - ⇒ Le lamierie provvisorie, che fungono da distanziatore tra l'automazione e il basamento, faciliteranno le operazioni di regolazione del gioco tra i denti.
7. Avvitare l'automazione sul basamento.
 - ⇒ Le lamierie provvisorie rimangono ancora tra automazione e basamento e verranno rimosse solo in un secondo tempo.

Sbloccare l'automazione

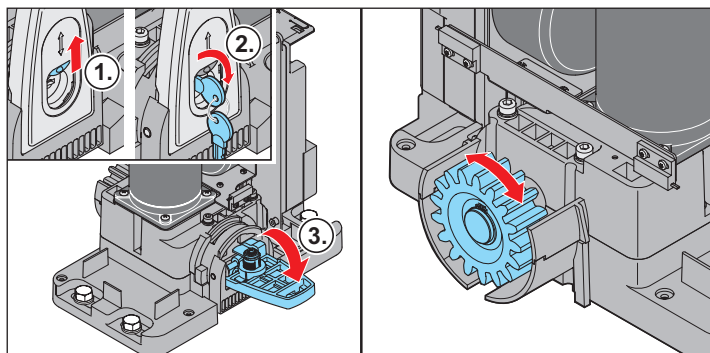

1. Aprire lo sportello antipolvere.
2. Aprire il chiavistello.
3. Spingere verso il basso la leva di bloccaggio.
 - ⇒ L'automazione è sbloccata. È possibile muovere la porta solo manualmente.

Installazione

Montaggio della cremagliera



ATTENZIONE!

Le cremagliere utilizzate devono avere una larghezza minima di 12 mm. Cremagliere di dimensioni più piccole possono danneggiare il riduttore.



AVVERTENZA!

Il set contiene 4 cremagliere da 1 m. Qualora siano necessarie altre cremagliere, rivolgersi al proprio rivenditore di fiducia.

- È importante che la cremagliera non eserciti pressione sul pignone in nessuna posizione della porta. In caso contrario il riduttore verrà danneggiato.
- Il montaggio delle cremagliere deve essere iniziato sempre dal lato di passaggio della porta.
- I segni per i fori devono essere fatti sempre in vicinanza del pignone.

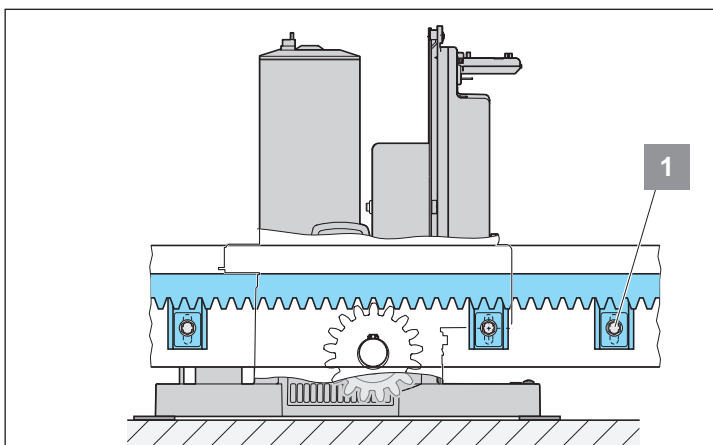
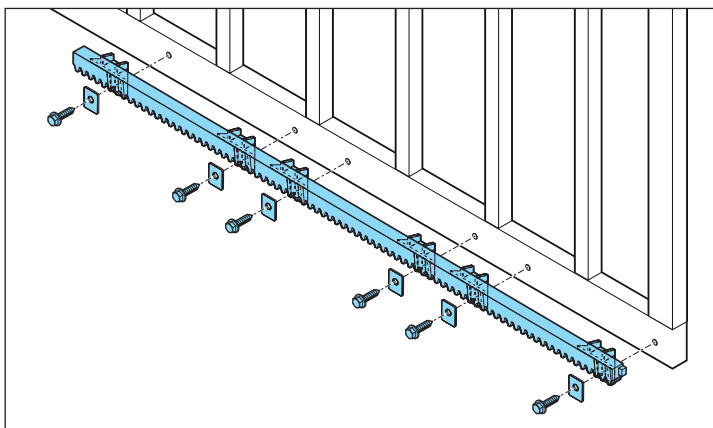

1. Prima di segnare con la matita il primo foro, aprire completamente la porta in modo manuale.
2. Appoggiare la cremagliera sul pignone e metterla in piano utilizzando una livella a bolla.
3. Segnare con la matita il primo foro, eseguire il foro e avvitare.

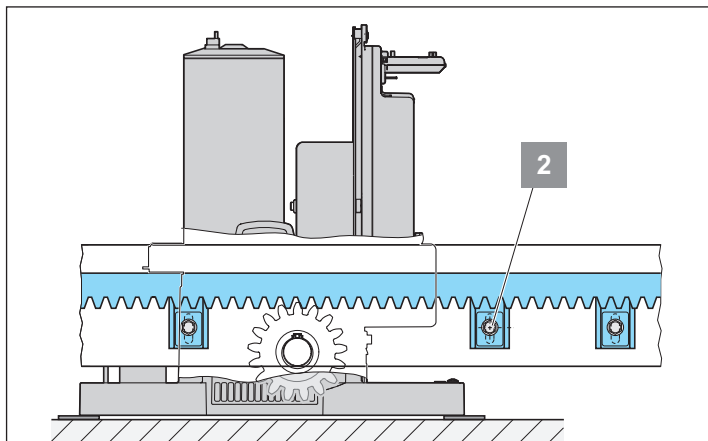

4. Spostare la porta verso la posizione «Chiuso» fino a raggiungere il punto di foratura successivo così come da schema, quindi segnare con la matita la sua posizione.
5. Ripetere la procedura fino ad aver segnato con la matita tutti i fori.
6. Avvitare la cremagliera.

Installazione

Montaggio di altre cremagliere

CONSIGLIO!

Segnare e forare prima i due fori esterni e avvitare provvisoriamente le viti. Segnare quindi i restanti fori. Smontare nuovamente la cremagliera ed eseguire i restanti fori. A questo punto è possibile montare definitivamente la cremagliera.

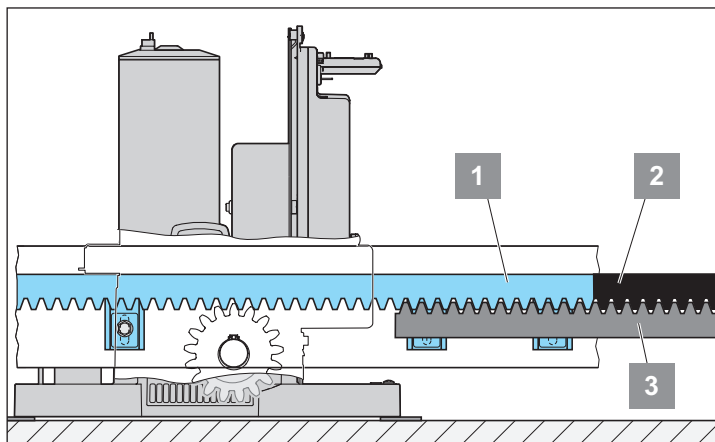

1. Posizionare la seconda cremagliera (2) in linea con la prima (1) e appoggiare una terza cremagliera (3) da sotto facendo in modo che i denti della terza cremagliera (3) facciano presa nei denti delle due cremagliere superiori (1 e 2). In questo modo è possibile garantire un adattamento ottimale della seconda cremagliera (2).
2. Segnare con la matita ed eseguire i fori per la seconda cremagliera.
3. Fissare la cremagliera.
4. In caso di installazione di altre cremagliere, ripetere i passi da 1 a 3.

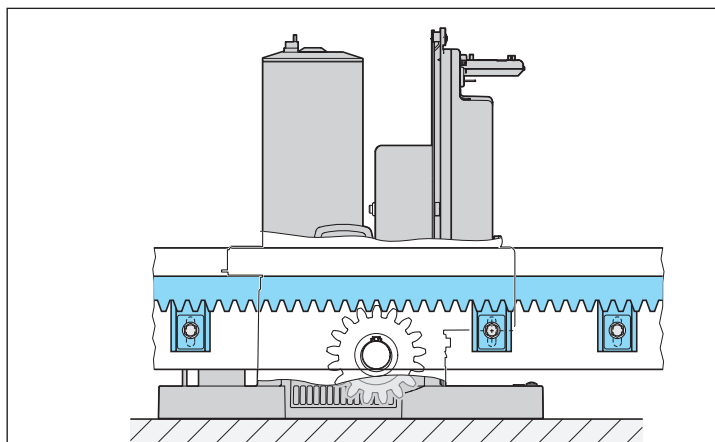

5. Rimuovere la lastra provvisoria.

Regolazione del gioco

ATTENZIONE!

La regolazione del gioco consente di compensare delle parti non perfettamente piane e di salvaguardare il riduttore.

ATTENZIONE!

Il peso della porta non deve mai gravare sull'albero motore o sul pignone!

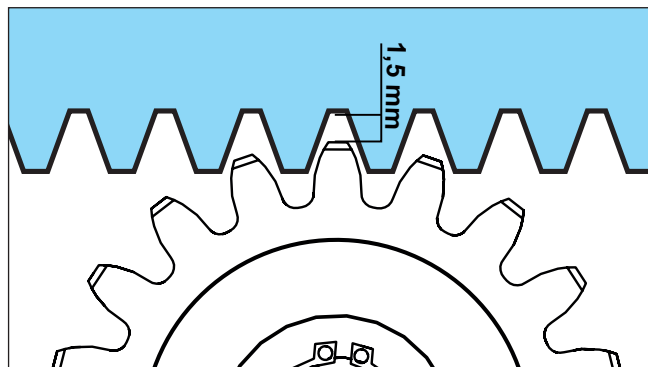

- Il gioco tra pignone e cremagliera deve essere di circa 1,5 mm.

Collegamento

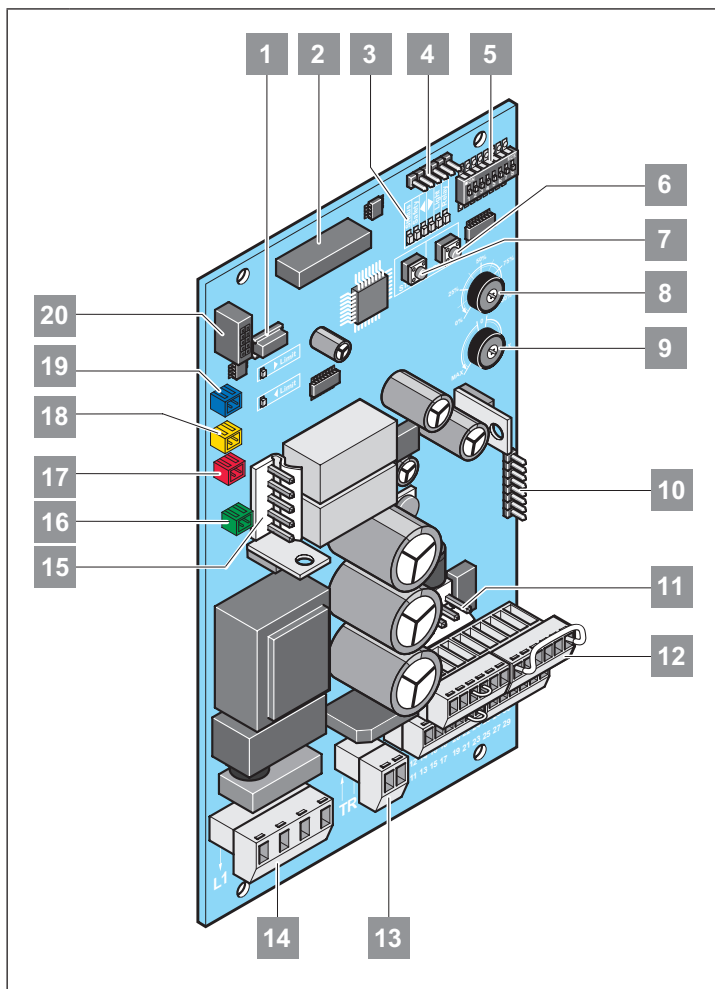

1. Collegamento TorMinal
2. Connettore per radiorecettore a 4 canali
3. LED
4. Interfaccia aggiornamento software
5. DIP switch
6. Prog. Pulsante
7. Pulsante Start
8. Impostazione peso
9. Impostazione chiusura automatica
10. Bus SOM
11. Collegamento batteria
12. Morsettiera per accessori
13. Trasformatore secondario
14. Collegamento alla rete elettrica
15. Collegamento motore
16. Magnete (verde)
17. Interruttore sblocco di emergenza (rosso)
18. Finecorsa sinistra (giallo)
19. Finecorsa destra (blu)
20. Connettore per costa di sicurezza senza fili (accessorio)

Norme di sicurezza

- Il collegamento della centralina di controllo alla rete elettrica deve essere eseguito da personale elettricista specializzato.
- Assicurare un fissaggio stabile dell'automazione sul pavimento e della cremagliera sulla porta, poiché all'apertura e alla chiusura dello stesso possono insorgere forze elevate.
- Se per l'apertura o la chiusura viene utilizzato un pulsante a muro, questo deve essere montato ad una distanza che permetta il contatto visivo diretto e ad un'altezza minima di 1,6 m, così da evitare che i bambini possano attivarlo.
- Durante il funzionamento la cremagliera non deve premere sul pignone. In caso contrario l'automazione potrebbe venire danneggiata. Vedi capitolo «Regolazione del gioco».
- Durante l'installazione osservare le normative, ad es.: EN 12604, EN 12605.



AVVERTENZA!

Spostare il DIP switch servendosi di un oggetto di plastica sottile e piatto. Non utilizzare in nessun caso un oggetto metallico, poiché questo potrebbe danneggiare il DIP switch.

Luogo di installazione



AVVERTENZA!

Alla consegna l'automazione è impostata sulla sinistra. La porta si apre cioè verso sinistra.



AVVERTENZA!

In caso di utilizzo di un supporto di scorrimento con cremagliera interna le posizioni dei DIP switch sono invertite vedi capitolo «Regolazione dei finecorsa», sez. «Supporto di scorrimento con cremagliera interna»

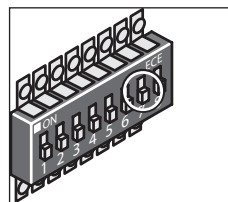
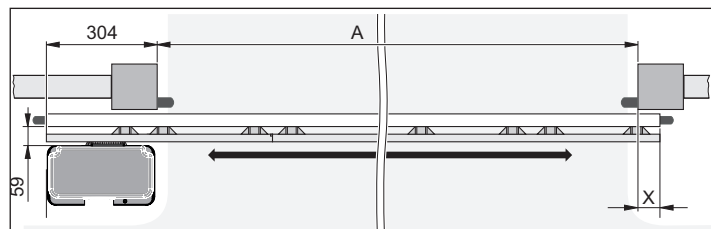

- DIP 7 «OFF»
⇒ La porta si apre verso sinistra.

Automazione a destra, calcolo lunghezza anta

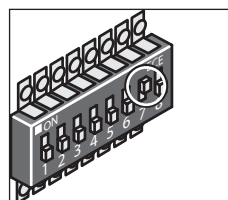
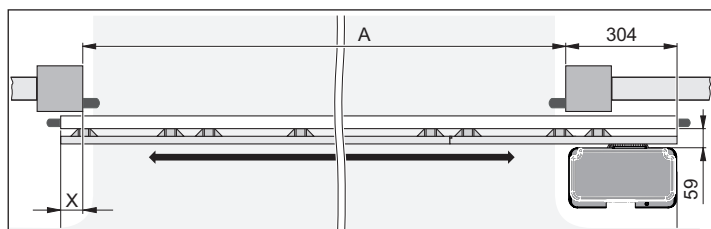

- DIP 7 «ON»
⇒ La porta si apre verso destra.

Collegamento

Collegamento alla rete elettrica



ATTENZIONE!

Pericolo di folgorazione in caso di interventi su parti sotto tensione! Prima di eseguire interventi sulle parti elettriche, disinserire l'alimentazione dell'intero impianto. Staccare sempre anche la presa della batteria.



ATTENZIONE!

Il cavo di alimentazione in dotazione deve essere utilizzato esclusivamente per la messa in funzione. Una volta eseguita il cavo deve essere rimosso e sostituito con un cavo normalmente posato.

Il cavo di alimentazione deve essere inserito insieme al materiale di isolamento nell'alloggiamento della centralina.



AVVERTENZA!

L'area di collegamento alla rete sulla scheda di comando deve essere ricoperta con il rivestimento in plastica in dotazione.



AVVERTENZA!

Per garantire la funzionalità dell'impianto tecnico, si consiglia di rispettare la lunghezza massima e la sezione minima specificate per i cavi di alimentazione!

Linee di interconnessione	Linee di trasmissione dei segnali
Lunghezza massima 20 m	Lunghezza massima 25 m
Sezione minima 1,5 mm ²	

Diametri cavo consentiti per tutti i morsetti:
1 mm²-2,5 mm².

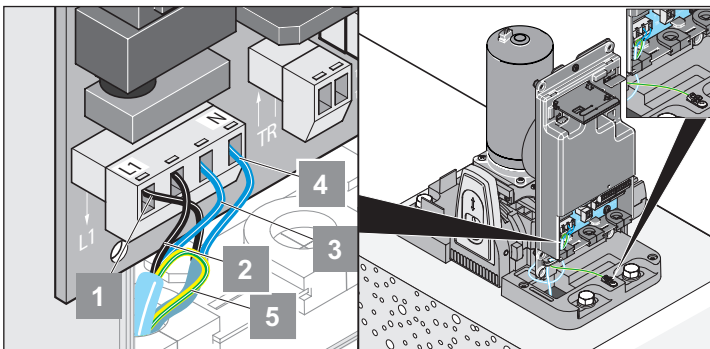

1	L1	Cavo trasformatore primario AC 220-240 V
2	L (nero)	Cavo di alimentazione AC 220-240 V
3	N (blu)	Collegamento di rete (cavo neutro)
4	N	Cavo trasformatore primario (cavo neutro)
5	PE (verde/giallo)	Estrarre il PE dall'alloggiamento della centralina e collegarlo al morsetto di terra al di sotto dell'alloggiamento.



AVVERTENZA!

Per evitare la penetrazione da terra di piccoli animali, assicurarsi che gli ingressi dei cavi aperti siano sigillati!

Se vi sono ingressi cavi aperti, chiuderli sempre in modo ermetico!



ATTENZIONE!

I pulsanti a muro e gli attuatori devono essere montati ed utilizzati solo ad una distanza dalla porta che permetta il contatto visivo diretto. In caso contrario la conseguenza possono essere lesioni gravi di terzi.



AVVERTENZA!

Tutti gli accessori e i dispositivi di sicurezza devono essere collegati prima della prima messa in funzione, poiché la centralina riconosce e memorizza automaticamente le periferiche collegate. Se vengono collegate delle periferiche in un secondo momento, sarà necessario eseguire per prima cosa un reset della centralina. A questo punto sarà possibile collegare la periferica. Alla prima riaccensione, la centralina riconoscerà i nuovi dispositivi collegati e sarà possibile proseguire con il normale utilizzo.

Collegamento dei dispositivi di sicurezza



ATTENZIONE!

Prima di eseguire qualsiasi tipo di intervento sulla porta o sull'automazione è necessario togliere la tensione all'intero impianto. Staccare sempre anche la presa della batteria.



ATTENZIONE!

L'interruttore per l'arresto di emergenza deve essere utilizzato solo secondo la sua destinazione d'uso.

Interruttore per l'arresto di emergenza (apertura)

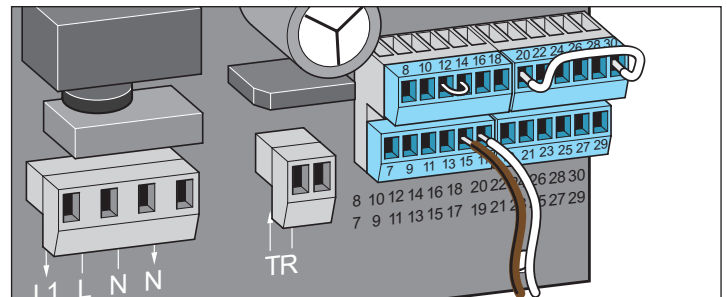

Morsetti:

15 Contatto NC

17 Contatto NC

Costa di sicurezza

8,2 K Ω (APERTO)

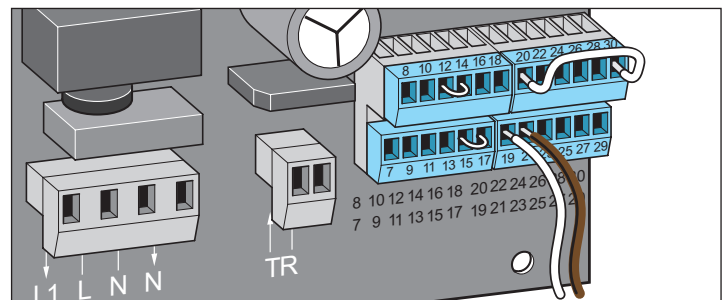

Morsetti:

19 GND

21 Segnale

Collegamento

8,2 K Ω (CHIUSO)

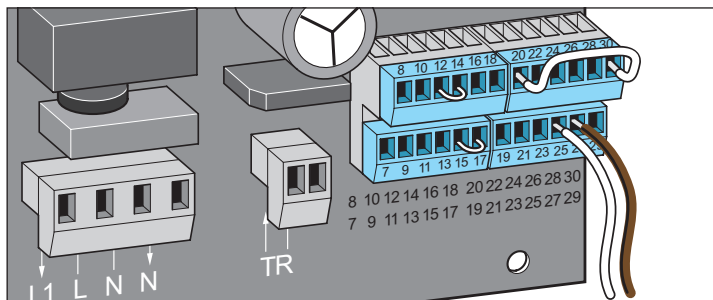

Morsetti:
25 GND
27 Segnale

Costa di sicurezza optoelettrica (APERTO)

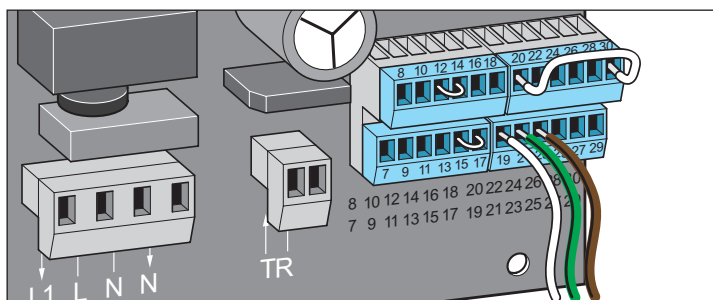

Morsetti:
19 GND
21 Segnale
23 +12 V

Costa di sicurezza optoelettrica (CHIUSO)

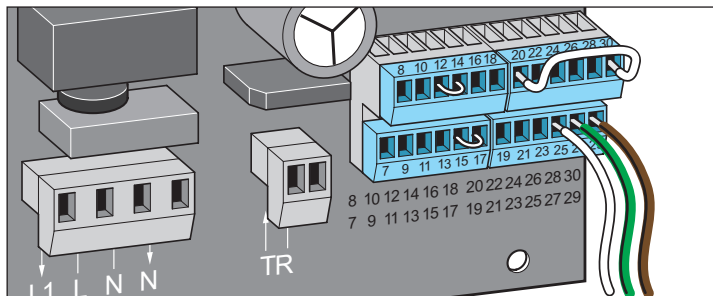

Morsetti:
25 GND
27 Segnale
29 +12 V

Fotocellula

Fotocellula a 2 fili (sistema bus)

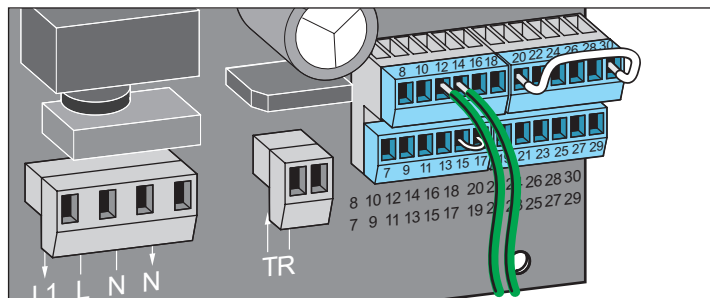

Morsetti:
12 NC
14 COM



AVVERTENZA!

La polarità non è importante per il collegamento.

Fotocellula a 4 fili



ATTENZIONE!

Se con l'uscita +20 V si deve alimentare un dispositivo esterno che non viene utilizzato direttamente durante la movimentazione (ad es. lettore di schede), allora la modalità di risparmio energetico dovrà essere disattivata!

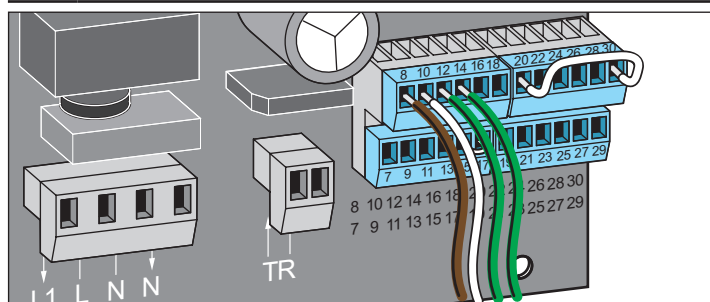

Morsetti:
8 +20 V; max. 400 mA
10 0 V
12 NC
14 COM

Lampeggiatore

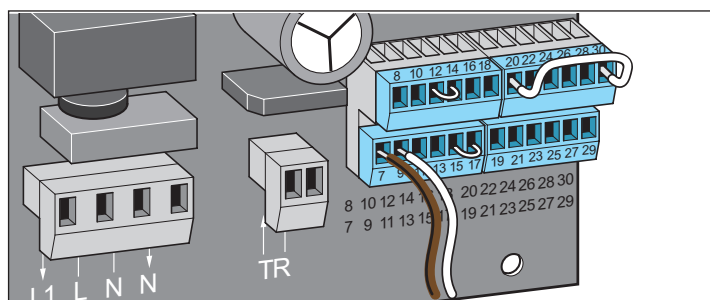

Morsetti:
7 24 V (non regolata), max. 25 W
9 GND



AVVERTENZA!

La centralina genera da sola l'intermittenza del lampeggiante!

Collegamento

Collegamento del pulsante



AVVERTENZA!

Collegare solo i pulsanti! Non utilizzare interruttori a scatto poiché i segnali duraturi non possono essere elaborati.



AVVERTENZA!

Tutti gli ingressi dei pulsanti sono a potenziale zero!

Pulsante a impulsi

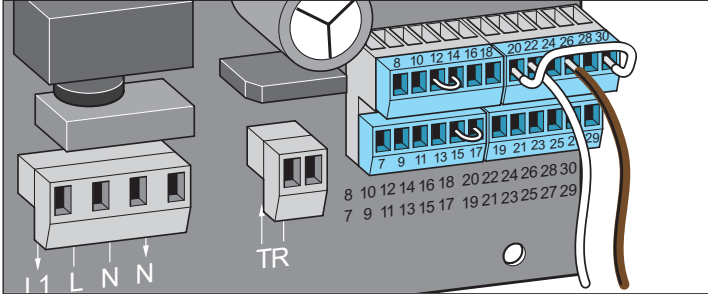

Morsetti:

22 GND

26 Segnale (contatto NO)

Definisce APERTO/CHIUSO



ATTENZIONE!

La funzionalità dei singoli pulsanti deve essere indicata in modo univoco!

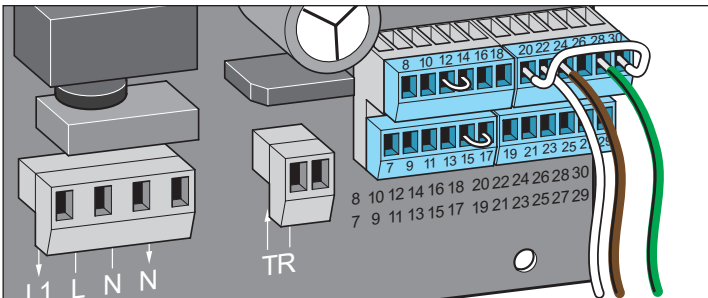

Morsetti:

22 GND

24 Ingresso APERTO (contatto NO)

28 Ingresso CHIUSO (contatto NO)

Apertura parziale/Ingresso timer



AVVERTENZA!

È possibile collegare un pulsante a muro per l'apertura parziale o un timer. L'installazione di un timer può essere realizzata solo mediante TorMinal. V. manuale del TorMinal.

In presenza di un timer collegato l'apertura parziale potrà essere utilizzata ancora via radio.

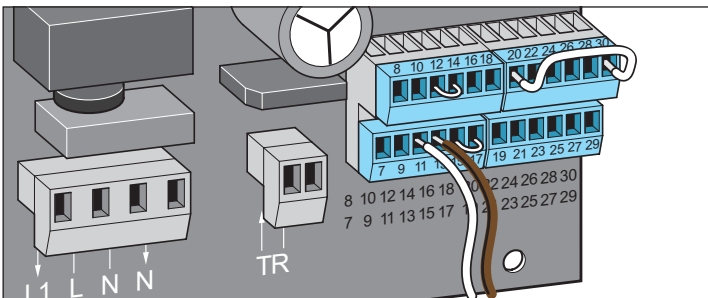

Morsetti:

11 Apertura parziale (contatto NO)

13 GND

Pulsante di stop



AVVERTENZA!

Rimuovere il ponte.

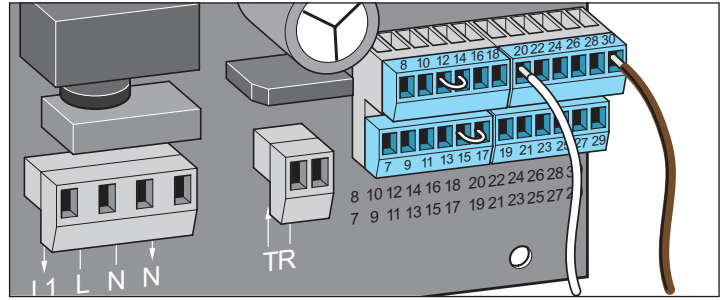

Morsetti:

20 GND

30 Ingresso STOP (contatto NC)

Pulsante Aperto-Stop-Chiuso



ATTENZIONE!

La funzionalità dei singoli pulsanti deve essere indicata in modo univoco!

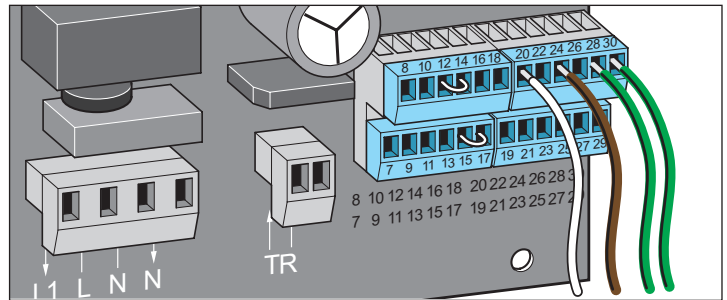

Morsetti:

20 GND

24 Ingresso APERTO (contatto NO)

28 Ingresso CHIUSO (contatto NO)

30 Ingresso STOP (contatto NC)

Contatto relè a potenziale zero

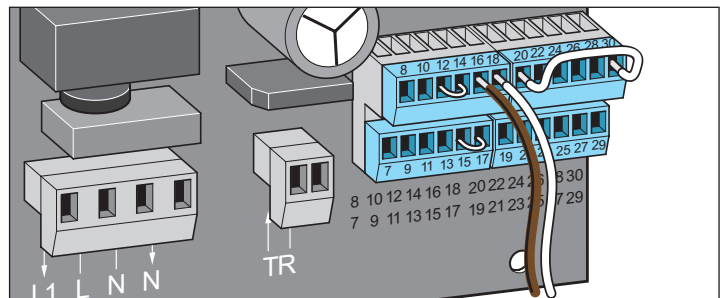

Morsetti:

16 ; 18 max. 24 V (DC o AC); max. 1 A



AVVERTENZA!

Il funzionamento può essere impostato mediante il TorMinal. V. manuale del TorMinal.

Ad es.: Indicatore stato cancello, comandi luce esterna ecc.

Collegamento

Possibilità di collegamenti opzionali

ATTENZIONE!
Prima di eseguire qualsiasi tipo di intervento sulla porta o sull'automazione è necessario togliere la tensione all'intero impianto. Staccare sempre anche la presa della batteria.

Costa di sicurezza radio

Inserire il radiorecettore sulla scheda

ATTENZIONE!
Prima di inserire il ricevitore, è necessario togliere la tensione all'intero impianto. Staccare sempre anche la presa della batteria.

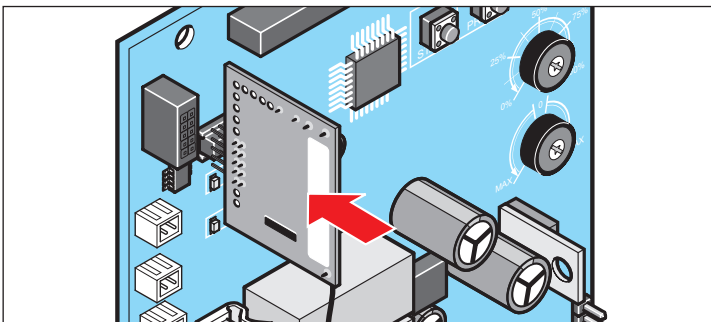

1. Inserire la scheda del ricevitore nella centralina come indicato in figura.

AVVERTENZA!
In caso di utilizzo di una costa di sicurezza radio, il tempo massimo per una movimentazione della porta si riduce per motivi di sicurezza a 80 secondi.

AVVERTENZA!
Informazioni sul collegamento, le impostazioni, ecc. sono disponibili nelle istruzioni dedicate alla costa di sicurezza radio.

Batteria

ATTENZIONE!
L'installazione e il controllo della batteria devono essere eseguiti solo da personale specializzato.

ATTENZIONE!
Prima di eseguire qualsiasi tipo di intervento sull'automazione è necessario togliere la tensione all'intero impianto. Staccare sempre anche la presa della batteria.

ATTENZIONE!
Possono essere utilizzate solo batterie di SOMMER Antriebs- und Funktechnik GmbH!

AVVERTENZA!
Osservare scrupolosamente le avvertenze generali sull'utilizzo delle batterie (v. Manuale batteria)!

1. Disinserire l'alimentazione dell'impianto.

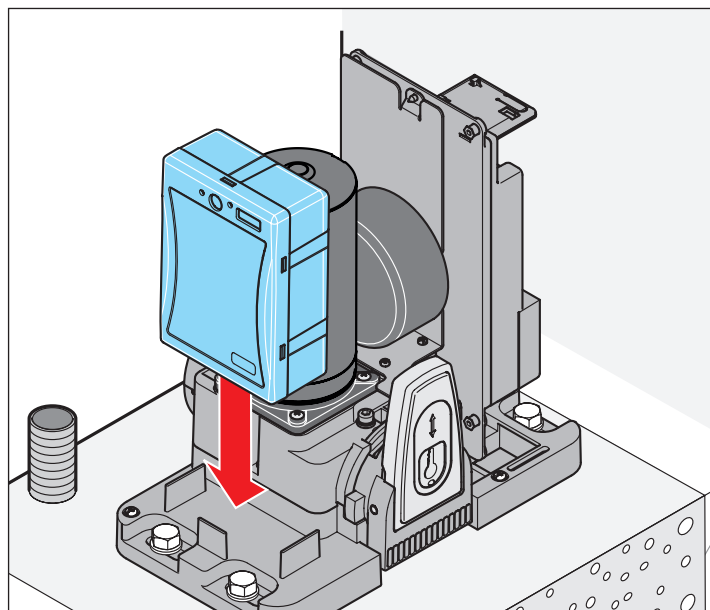

2. Posizionare la batteria così come indicato in figura.

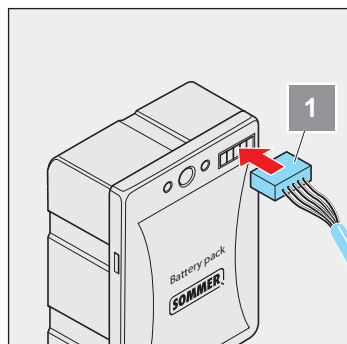

3. Collegare il cavo di collegamento nella batteria (1).

Collegamento

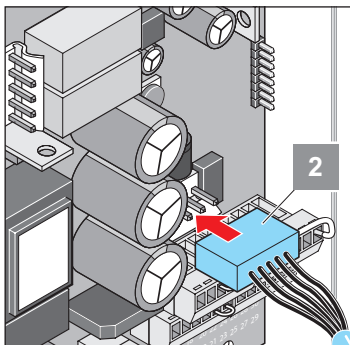

4. Rimuovere il coperchio dell'unità di comando e inserire l'altro terminale del cavo di collegamento nella centralina (2).
5. Applicare di nuovo il coperchio.
6. Inserire l'alimentazione.

Test

1. Eseguire un ciclo completo con alimentazione inserita (porta APERTA e porta CHIUSA).
2. Avviare un nuovo ciclo e interrompere l'alimentazione durante la corsa.
⇒ La batteria è stata riconosciuta e attivata.
3. Ripristinare l'alimentazione.

Antenna esterna

- Se la ricezione dell'antenna interna del radiorecettore non dovesse risultare sufficiente, è possibile collegare un'antenna esterna.
- Il cavo dell'antenna non deve esercitare alcuna sollecitazione meccanica sul radiorecettore. Applicare un fermacavi.
- Individuare con l'utente la posizione di installazione dell'antenna.

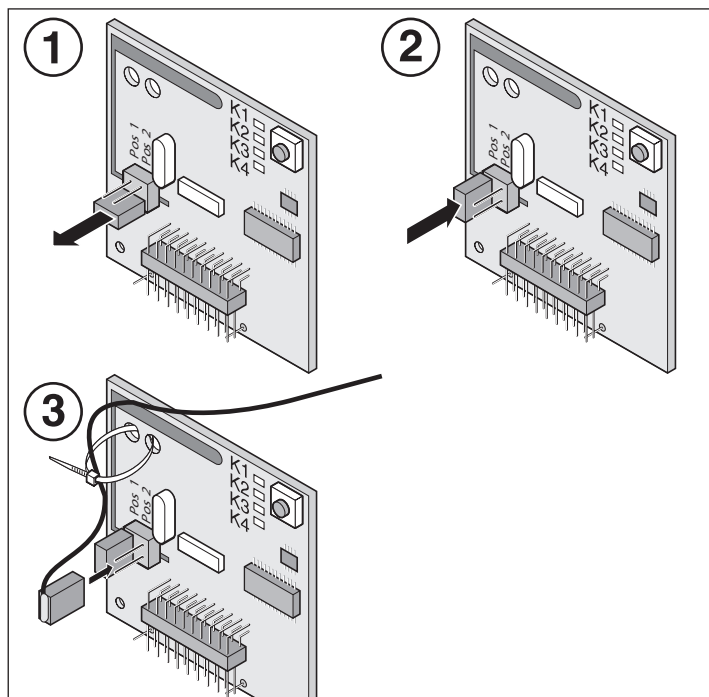
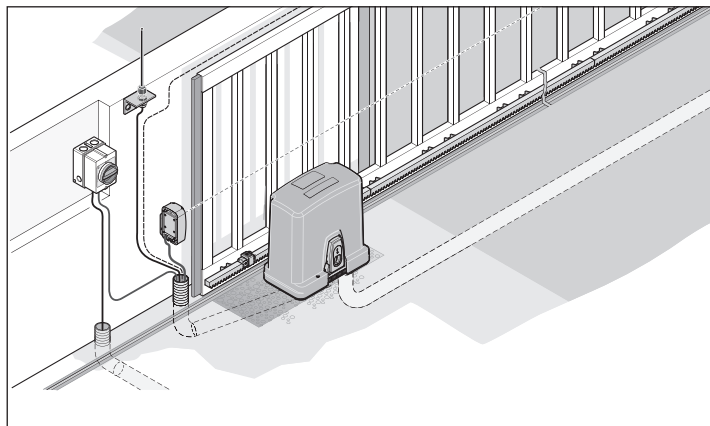

1. Staccare il jumper dai pin.
2. Inserire il jumper in «Pos 1».
3. Inserire il connettore dell'antenna esterna in «Pos 2».



AVVERTENZA!

Osservare le istruzioni dell'antenna esterna.

Messa in funzione

Norme di sicurezza



AVVERTENZA!

Dopo l'installazione dell'automazione, la persona responsabile dell'installazione stessa è tenuta a rilasciare, in conformità alla direttiva macchine 2006/42/CE, una dichiarazione di conformità CE per l'impianto e ad applicare la marcatura CE unitamente alla targhetta di identificazione. Quanto sopra vale anche per il settore privato e per il caso in cui una porta ad azionamento manuale viene successivamente dotata di automazione. Tale documentazione rimane presso l'utilizzatore insieme alle istruzioni d'installazione ed uso.



AVVERTENZA!

La sequenza della messa in funzione di seguito descritta è importante. All'accensione della centralina tutti i dispositivi di sicurezza e gli accessori collegati a questa vengono riconosciuti automaticamente e il loro corretto funzionamento viene verificato. Per le periferiche collegate successivamente è necessario eseguire il reset della centralina prima di rimettere in funzione l'automazione.

Impostazione del peso della porta



ATTENZIONE!

Il peso della porta deve essere impostato correttamente. Se non è stato impostato correttamente, le forze saranno troppo elevate e il loro disinserimento avverrà troppo tardi. Ciò potrebbe causare gravi danni alla persona.

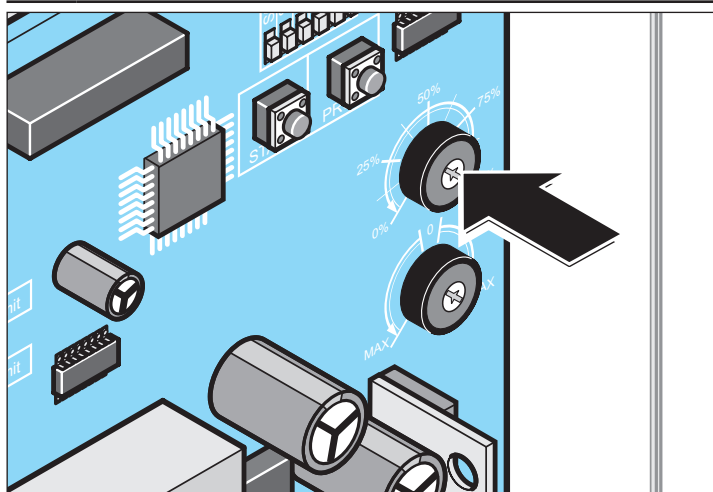

Peso della porta	Impostazione
600 kg	100 %
450 kg	75 %
300 kg	50 %
150 kg	25 %

Blocco del potenziometro peso



AVVERTENZA!

(1) Dopo aver impostato il peso della porta, posizionare immediatamente il DIP switch 3 in posizione «ON». Questa operazione impedisce che l'impostazione del peso, e quindi importanti parametri per il sicuro funzionamento dell'impianto, possano venire inavvertitamente modificati.

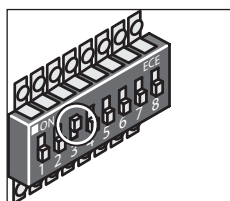

Collegamento dell'alimentazione

Collegare l'alimentazione di corrente dell'automazione.

Montaggio dei finecorsa



ATTENZIONE!

I finecorsa contengono dei magneti particolarmente forti!

I campi magnetici di notevole intensità possono disturbare il funzionamento di alcuni dispositivi medici, come ad esempio i pace-maker! Non avvicinare i magneti a dispositivi di questo tipo!

In caso di dubbi rivolgersi al produttore del dispositivo.

Regolazione della posizione finale sinistra

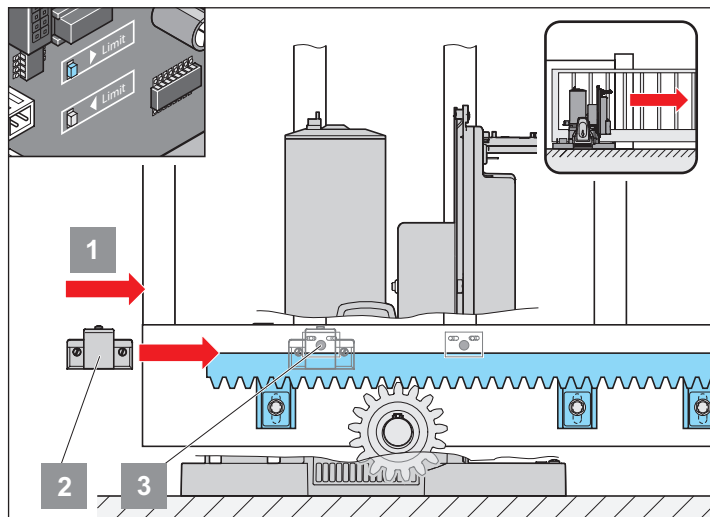

1. Verificare che l'automazione sia sbloccata.
2. Spingere la porta nella posizione finale sinistra (1).
3. Spingere il magnete del finecorsa (2) sul sensore (3) fino a farlo scattare (il LED ► sulla centralina è illuminato).
4. Serrare il magnete del finecorsa 2.

Regolare la posizione finale porta destra

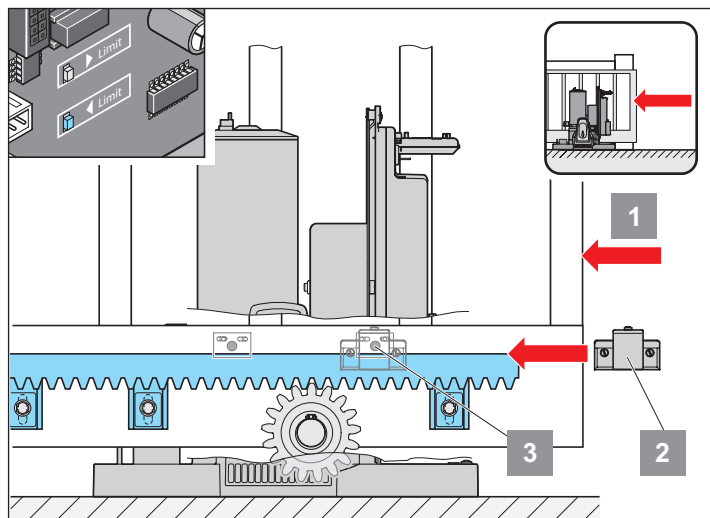

1. Spingere la porta nella posizione finale destra (1).
2. Spingere il magnete del finecorsa (2) sul sensore (3) fino a farlo scattare (il LED ◀ sulla centralina è illuminato).
3. Serrare il magnete del finecorsa 2.

Messa in funzione



AVVERTENZA!

Regolazione fine dei finecorsa.

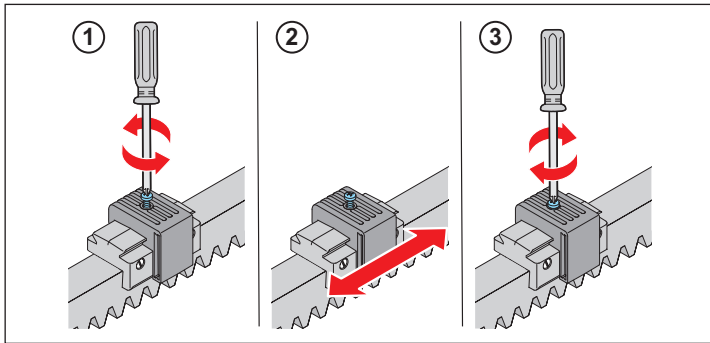

1. Svitare la vite.
2. Regolare il magnete.
3. Serrare la vite.

Montaggio dei finecorsa e impostazione delle posizioni finali utilizzando un rivestimento della cremagliera ortogonale



AVVERTENZA!

Il rivestimento della cremagliera non è disponibile da SOMMER!



AVVERTENZA!

Se si applica un rivestimento ortogonale sulla cremagliera, i finecorsa devono essere montati sul rivestimento stesso.

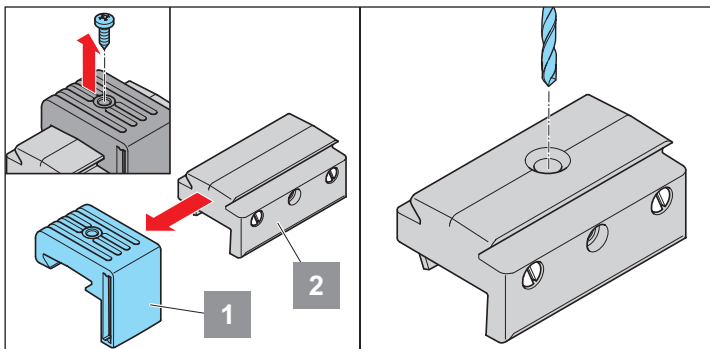

1. Svitare le viti della parte superiore (1) del supporto magnetico.
2. Rimuovere lateralmente la parte superiore.
3. Eseguire un foro per la vite in posizione centrale della parte inferiore (2) del supporto magnetico e sbavarlo.

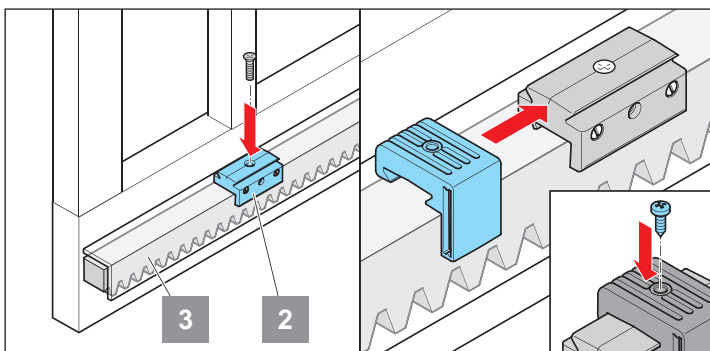

4. Avvitare nella posizione desiderata la parte inferiore (2) del supporto magnetico con il rivestimento della cremagliera (3).
5. Spingere nuovamente la parte superiore (1) del supporto magnetico lateralmente sulla parte inferiore (2), regolare (v. sezione «Regolazione fine dei finecorsa») e fissare nuovamente con la vite.

Impostazione dei finecorsa se si utilizza un supporto di scorrimento con cremagliera interna



AVVERTENZA!

Non disponibile come accessorio da SOMMER!



AVVERTENZA!

Poiché con un supporto di scorrimento di questo tipo il trasferimento della forza del motore avviene anche per mezzo di un ulteriore pignone, la direzione della porta risulta invertita. Per questo motivo è necessario invertire i finecorsa sulla scheda.

Opzione: Funzionamento di un supporto di scorrimento con cremagliera interna



ATTENZIONE!

Qui la posizione del DIP switch 7 è invertita! (v. capitolo «Luogo di installazione»)

Dopo il montaggio verificare che tutti i dispositivi di sicurezza (ad es. la fotocellula in direzione «CHIUSO» e le coste di sicurezza in entrambe le direzioni) funzionino correttamente!

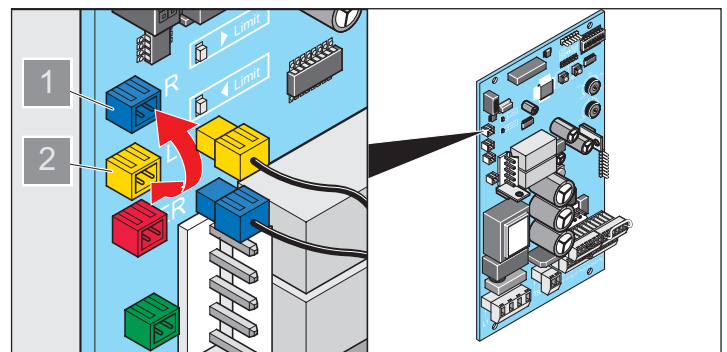
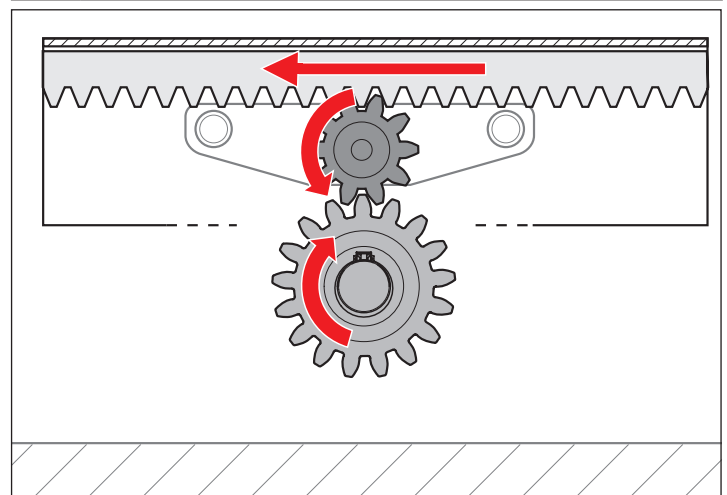

1. Aprire l'alloggiamento della centralina.
2. Staccare i due cavi dei finecorsa di colore blu/giallo.
3. Inserire il cavo del finecorsa con la spina gialla nella presa blu (1).
4. Inserire il cavo del finecorsa con la spina blu nella presa gialla (2).

Messa in funzione

Blocco dell'automazione

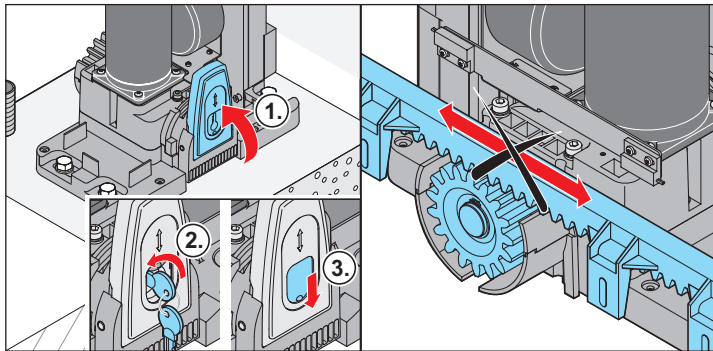

1. Spingere verso l'alto la leva di bloccaggio.
2. Chiudere il chiavistello.
3. Chiudere lo sportello antipolvere.



AVVERTENZA!

Muovere la porta avanti e indietro per permettere al pignone di fare presa nella cremagliera e far scattare il motore.

⇒ L'automazione è bloccata ed è possibile muovere la porta solo con il motore.

Azzeramento della centralina di comando

⇒ Tensione presente.

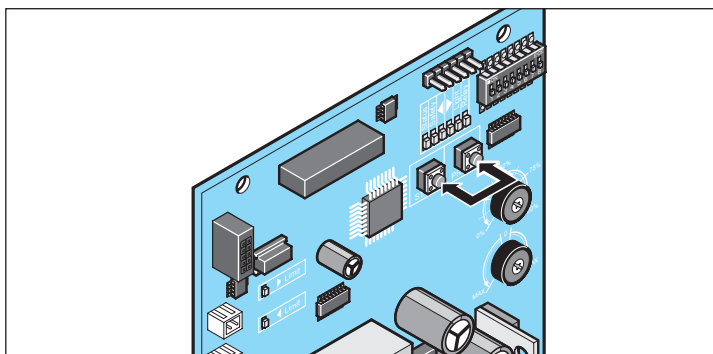

1. Premere contemporaneamente e mantenere premuti i pulsanti «Start» e «Prog».
⇒ Il LED «Light» inizia a lampeggiare.
2. Rilasciare i tasti quando il LED «Light» rimane acceso.
⇒ Procedura di reset eseguita correttamente.



AVVERTENZA!

Il reset può essere eseguito solo se l'automazione è bloccata!

Programmazione



AVVERTENZA!

Una procedura di programmazione già avviata non può essere interrotta e ripresa in un secondo momento. Se la procedura viene interrotta, questa dovrà essere ripetuta da capo.

Durante le movimentazioni di programmazione (generalmente 3 movimentazioni complete da una posizione finale all'altra), il LED «Light» lampeggia continuamente. Quando la porta è ferma tra due movimentazioni, il LED «Light» rimane acceso.

Al termine della procedura di programmazione, il LED si spegne.

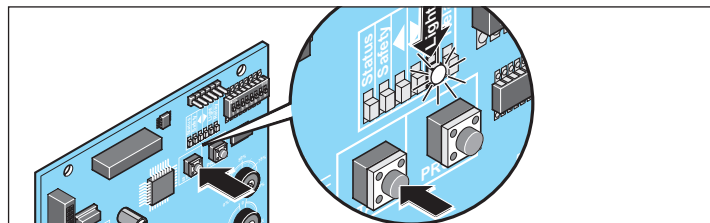

1. Portare manualmente la porta in posizione centrale.
2. Premere brevemente il pulsante Start sulla centralina o l'attuatore.
⇒ Corsa in posizione iniziale con arresto automatico a velocità ridotta fino a posizione finale «Porta APERTA».
3. Premere ancora brevemente il pulsante Start sulla centralina o l'attuatore.
⇒ Prima corsa per la programmazione della lunghezza corsa con arresto automatico a velocità ridotta fino a posizione finale «Porta CHIUSA».
4. Premere ancora brevemente il pulsante Start sulla centralina o l'attuatore.
⇒ Seconda corsa per la programmazione della misurazione della forza con arresto automatico a velocità ridotta fino a posizione finale «Porta APERTA».
5. Premere ancora brevemente il pulsante Start sulla centralina o l'attuatore.
⇒ Terza corsa per la programmazione della misurazione della forza con arresto automatico a velocità ridotta fino a posizione finale «Porta APERTA».
 - Se il LED «Light» si spegne.
 - ⇒ Procedura di programmazione conclusa correttamente.
 - Se il LED «Light» continua ad essere acceso.
 - ⇒ Ripetere la procedura fino a quando il LED è spento.



AVVERTENZA!

Se una corsa di programmazione viene interrotta da un ostacolo (l'automazione si ferma e inverte la corsa), è necessario proseguire la procedura di programmazione in modalità uomo presente. Premere e mantenere premuto il pulsante Start sulla centralina o l'attuatore fino al compimento della corsa di programmazione (descritta sopra). A differenza della modalità con arresto automatico, non basta premere brevemente il pulsante e poi rilasciarlo!

Verifica delle tolleranze di forza



ATTENZIONE!

L'utilizzo di coste di sicurezza in gomma è obbligatorio nei bordi di chiusura principali e secondari. È vietato utilizzare un cancello scorrevole senza coste di sicurezza!

⇒ In programma abbiamo diverse tipologie di coste di sicurezza. Sia attive (in caso di contatto attivano il blocco immediato della porta) che passive (assorbono una parte della massa della porta in movimento).

Maggiori informazioni sulle coste di sicurezza sono disponibili nel capitolo «Cura e manutenzione/Verifiche periodiche».

Corsa di prova

1. Chiudere la porta.
2. Premere una volta il pulsante a muro (Start 1).
La porta si apre fino alla posizione finale «porta APERTA».
3. Premere una volta il pulsante a muro (Start 1).
La porta si chiude fino al finecorsa porta CHIUSA.
4. Se una delle posizioni finali impostate non viene raggiunta (porta APERTA o CHIUSA) è necessario controllare se nel potenziometro è impostato il peso corretto della porta.
⇒ Se necessario, correggere l'impostazione.

Messa in funzione

Radoricevitore (versione – Somloq Rollingcode)

Norme di sicurezza

- Per la sicurezza di funzionamento dovranno essere rispettate le norme di sicurezza applicabili a questo impianto! Per informazioni in merito rivolgersi alle associazioni di categoria e agli enti competenti.
- L'operatore non è in alcun modo protetto dalle interferenze di altri dispositivi o impianti di telecomunicazione (p. es. impianti radio autorizzati ad operare sulla stessa gamma di frequenze).
- In caso di problemi di ricezione, sostituire la batteria del telecomando.



ATTENZIONE!

Il collegamento o la rimozione del radoricevitore deve essere eseguito solo con centralina senza tensione. Se l'automazione viene alimentata da una batteria, anche questa deve essere scollegata dalla centralina.

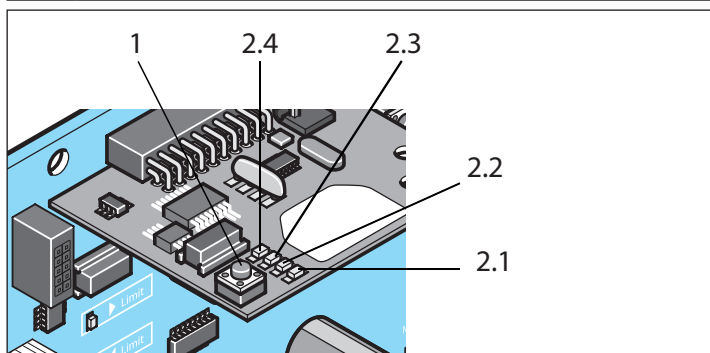

- 1. Pulsante di apprendimento
- 2.1 LED canale radio 1
- 2.2 LED canale radio 2
- 2.3 LED canale radio 3
- 2.4 LED canale 4

Descrizione dei canali

Canale 1	Funzionamento a impulsi
Canale 2	Apertura parziale
Canale 3	Definisce APERTO
Canale 4	Definisce CHIUSO – relè a potenziale zero (attivabile nel TorMinal)

Sequenza degli impulsi di movimento della porta

Canale 1: APERTURA – STOP – CHIUSURA – STOP – APERTURA – STOP – CHIUSURA...

Canale radio 2: Apertura parziale

Canale radio 3: APERTURA – STOP – APERTURA – STOP – APERTURA...

Canale radio 4: CHIUSURA – STOP – CHIUSURA – STOP – CHIUSURA...



AVVERTENZA!

Prima programmare il telecomando per la prima volta, cancellare la memoria del radoricevitore.

Cancellazione della memoria del radoricevitore

1. Premere il pulsante di programmazione (1) e tenerlo premuto.
 - ⇒ Dopo 5 secondi lampeggia uno dei LED, dopo altri 10 secondi si accende uno dei LED.
 - ⇒ Dopo 25 secondi si accenderanno tutti i LED.
2. Rilasciare il pulsante di apprendimento (1).
 - ⇒ L'operazione di cancellazione è conclusa.

Cancellazione di un canale dal radoricevitore

1. Premere il pulsante di programmazione (1) e tenerlo premuto.
 - 1 volta per il canale 1, il LED (2.1) si accende.
 - 2 volte per il canale 2, il LED (2.2) si accende.
 - 3 volte per il canale 3, il LED (2.3) si accende.
 - 4 volte per il canale 4, il LED (2.4) si accende.
 - ⇒ Dopo 5 secondi il LED inizierà a lampeggiare.
 - ⇒ Dopo altri 10 secondi il LED rimarrà acceso.
2. Rilasciare il pulsante di programmazione (1).
 - ⇒ L'operazione di cancellazione è conclusa.

Programmazione del telecomando



ATTENZIONE!

Il dispositivo di comando a distanza deve essere utilizzato solo se si ha una visuale diretta sul movimento della porta e se nella zona di movimento non sostano persone o non si trovano oggetti.



AVVERTENZA!

Prima programmare il telecomando per la prima volta, cancellare la memoria del radoricevitore.

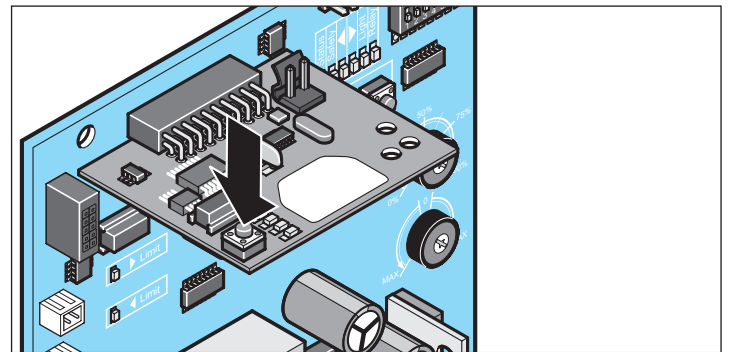

1. Premere il pulsante di programmazione.
 - 1 volta per il canale 1, il LED (2.1) si accende.
 - 2 volte per il canale 2, il LED (2.2) si accende.
 - 3 volte per il canale 3, il LED (2.3) si accende.
 - 4 volte per il canale 4, il LED (2.4) si accende.
 - ⇒ Se entro 10 secondi non viene inviato alcun codice, il radoricevitore si porta nella modalità di funzionamento normale.
2. Premere il tasto desiderato del telecomando, finché il LED si spegne (2.1/2.2/2.3/2.4) (a seconda del canale che è stato scelto).
 - ⇒ Il LED si spegne. Operazione di programmazione conclusa.
 - ⇒ Il telecomando ha trasmesso il codice radio al radoricevitore.
3. Per programmare altri telecomandi ripetere i passi sopra descritti. Sono disponibili al massimo 112 posizioni della memoria per ogni radoricevitore.

Interrompere la modalità di programmazione

Premere più volte il pulsante di programmazione (1) fino a far spegnere tutti i LED o non eseguire alcun comando per 10 secondi.

Messa in funzione

Cancellazione di un telecomando dal radiorecettore

Se si vuole cancellare un telecomando dal radiorecettore, è necessario cancellare per motivi di sicurezza i codici di **ogni** tasto e di **ogni** combinazione di tasti del telecomando!

1. Premere il pulsante di programmazione (1) e tenerlo premuto per 5 secondi.
⇒ Uno dei LED lampeggia.
2. Rilasciare il pulsante di programmazione (1).
⇒ Il radiorecettore è in modalità di cancellazione.
3. Premere il tasto del telecomando di cui deve essere cancellato il codice dal radiorecettore.
⇒ Il LED si spegne. L'operazione di cancellazione è conclusa.
4. Ripetere il procedimento per **tutti** i tasti e le combinazioni di tasti.

Programmazione via radio (HFL)

Premesse per la programmazione via radio

Almeno un telecomando è programmato nel radiorecettore (vedi Programmazione del telecomando).

Limitazioni

Le seguenti operazioni non possono essere eseguite via radio:

- Programmazione mirata di un determinato pulsante del telecomando su un canale radio.
- Cancellazione di un telecomando, di un canale radio o dell'intero radiorecettore (memoria).
- Modifica della programmazione di un telecomando programmato via radio (ad es.: programmazione di altri pulsanti).

Avvertenza

- Ogni telecomando già programmato è in grado di far passare via radio il radiorecettore nella modalità di programmazione.
- I radiorecettori che si trovano nella portata del telecomando passano contemporaneamente nella modalità di programmazione.
- Per il nuovo telecomando che si desidera programmare (**B**) viene utilizzato il tasto del telecomando (**A**) che ha fatto passare il radiorecettore in modalità di programmazione. Esempio: Del telecomando (**A**) è stato programmato il pulsante 1 sul canale 1 e il pulsante 2 sul canale 2.
⇒ Il nuovo telecomando che viene programmato (**B**) ottiene la stessa distribuzione dei tasti utilizzata nel telecomando (**A**): pulsante 1 su canale 1, pulsante 2 su canale 2.

Procedura

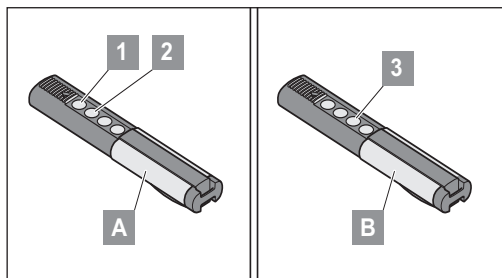

1. Premere per 5 secondi i pulsanti 1 + 2 di un telecomando programmato (**A**) fino a quando il LED canale 1 del radiorecettore si accende.
⇒ Se entro i successivi 10 secondi non viene inviato alcun codice, il radiorecettore si porta nella modalità di funzionamento normale.
⇒ Interrompere la modalità di programmazione: Premere il tasto (1), il LED canale 1 si spegne.
2. Rilasciare i pulsanti 1 + 2 del telecomando (**A**).
3. Premere un pulsante a piacere, ad es. (3), del telecomando che si desidera programmare (**B**).
4. Il LED del canale 1 sul radiorecettore lampeggia e poi si spegne
⇒ Telecomando (**B**) programmato.

Importante per informazioni più dettagliate

Mediante la scansione del codice QR è possibile accedere alle istruzioni per l'uso e il montaggio separate (radiorecettore a 4 canali – Somloq Rollingcode/868,8 MHz/434,42 MHz).



<https://downloads.sommer.eu/?category=40>

Radiorecettore (versione – SOMloq2)

Informazioni su SOMloq2

Grazie al trasferimento dati bidirezionale tra trasmettitore e ricevitore possono essere realizzate numerose funzioni. La speciale codifica assicura che la trasmissione dei dati avvenga in modo affidabile e a prova di intercettazioni. Non sono necessarie antenne dedicate o altre installazioni.



AVVERTENZA!

Il ricevitore è compatibile con SOMlink!

Avvertenze sulla sicurezza



ATTENZIONE!

- È severamente vietato aprire il dispositivo. L'apertura del dispositivo comporta la decadenza della garanzia.
- I dispositivi difettosi possono essere riparati solo da personale autorizzato dal produttore.
- Per la sicurezza di funzionamento dovranno essere rispettate le norme di sicurezza applicabili a questo impianto!
Per informazioni in merito rivolgersi alle associazioni di categoria e agli enti competenti.

Uso conforme

- In impianti che comportano un rischio di infortuni, il controllo remoto può avvenire solo in presenza di un contatto visivo diretto!
- È vietato l'utilizzo del controllo remoto in dispositivi e impianti a elevato rischio d'infortunio (ad es. impianti di sollevamento)!
- L'utilizzo di questo dispositivo di comando a distanza è consentito esclusivamente per apparecchi e impianti nei quali un eventuale malfunzionamento del radiocomando o del radiorecettore non comporta rischi per persone, animali o cose o nei quali tali rischi sono annullati da altri dispositivi di sicurezza.
- Il responsabile dell'impianto non è in alcun modo protetto dalle interferenze di altri impianti o terminali di telecomunicazione (ad es. anche di impianti radio autorizzati ad operare sulla stessa gamma di frequenze).
- Dopo un'interruzione di corrente (ad es. caduta della tensione) il radiorecettore mette tutte le uscite in posizione **OFF**. Riattivare un impianto di allarme controllato dopo un'interruzione di corrente o proteggerlo mediante una batteria tampone.

Messa in funzione

Segnali e pulsanti

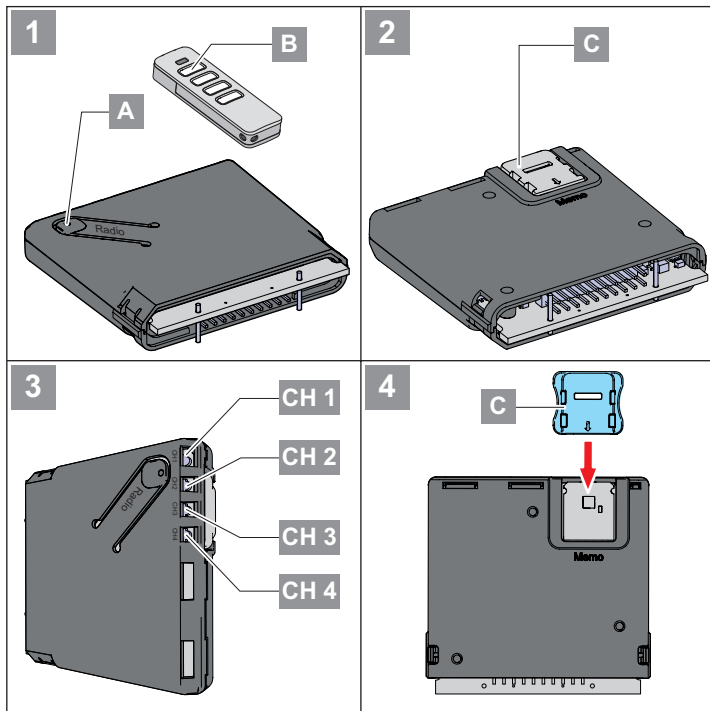

i **AVVERTENZA!**
 • Se durante i primi 30 secondi non viene riconosciuta la pressione di un pulsante del radiocomando, il LED del canale radio (CH) selezionato si spegne e la modalità programmazione viene terminata.

1. Selezionare il canale radio (CH) desiderato premendo più volte il pulsante radio (A) della centralina.

	1x	2x	3x	4x
LED				
CH 1				
CH 2				
CH 3				
CH 4				

LED	Descrizione
I LED mostrano il canale selezionato	
CH 1	Canale radio 1 -> stessa funzione di «Start 1» (impulsi)
CH 2	Canale radio 2 -> stessa funzione di «Start 2» (apertura parziale)
CH 3	Canale radio 3 -> definisce APERTO
CH 4	Canale radio 4 -> definisce CHIUSO - relè a potenziale zero (attivabile nel TorMinal)

Programmazione trasmettitore

- i** **AVVERTENZA!**
 Durante la programmazione il trasmettitore deve trovarsi in prossimità del ricevitore!
1. Premere brevemente il pulsante (A).
 - 1 volta per il canale 1, ⇒ Il LED CH 1 si accende in verde.
 - 2 volte per il canale 2, ⇒ Il LED CH 2 si accende in verde.
 - 3 volte per il canale 3, ⇒ Il LED CH 3 si accende in verde.
 - 4 volte per il canale 4, ⇒ Il LED CH 4 si accende in verde.
 ⇒ Se entro 30 secondi non viene inviato alcun comando, il radiorecettore passa in modalità di funzionamento normale.
 ⇒ Interrompere la modalità di programmazione: Premere ripetutamente il pulsante di programmazione (A) fino a quando tutti i LED sono spenti.
 2. Mantenere premuto il pulsante del radiocomando desiderato (B) fino a quando il LED del canale selezionato lampeggia brevemente prima di spegnersi.
 - ⇒ Termine della programmazione.
 3. Per programmare altri radiocomandi su questo radiorecettore, ripetere i passaggi 1-2.

Installazione di accessori

È consentito esclusivamente il collegamento di accessori **SOMMER**.

Messa in funzione

Programmazione via radio (HFL)

Funzione

Un radiocomando già programmato è in grado di commutare il ricevitore in modalità di programmazione via radio. In questo modo, è possibile programmare altri radiocomandi senza dover premere il tasto (A) sul ricevitore. L'assegnazione dei pulsanti del radiocomando A (fig. HFL) (che ha attivato il ricevitore) viene utilizzata anche per il radiocomando (B) da programmare. Entrambi i radiocomandi devono trovarsi nella zona di copertura del radioricevitore.



i AVVERTENZA!

La programmazione via radio è consigliata se si utilizzano radiocomandi identici!

Se si utilizzano tipi di radiocomandi diversi, verrà trasmesso solo il primo comando del radiocomando 1 nel radiocomando 2.

Procedura

1. Premere i pulsanti (1+2) del radiocomando già programmato A per 3–5 secondi fino a quando i LED (CH 1 e CH 2) del ricevitore emettono un flash inverso di colore verde.
2. Rilasciare i pulsanti (1+2).
⇒ Se entro i successivi 30 secondi non viene inviato alcun comando, il radioricevitore entra in modalità di funzionamento normale.
3. Premere un pulsante a piacere sul radiocomando B.
⇒ I LED (CH 1–CH 4) sul ricevitore lampeggiano e si spengono.
⇒ I comandi e i pulsanti del radiocomando B e del radiocomando A sono ora identici.

Funzionamento

1. Premere brevemente il pulsante del trasmettitore (B).
⇒ Il LED del canale programmato si accende per tutto il tempo durante il quale il pulsante viene premuto.
⇒ L'uscita associata viene eccitata.

Cancellazione del tasto dal canale radio

1. Selezionare il canale radio (A) e mantenerlo premuto per 15–20 secondi fino a quando il LED del canale selezionato lampeggia con una luce rossa.
2. Rilasciare il pulsante di programmazione (A).
⇒ Per interrompere la cancellazione: premere il pulsante (A), il LED si spegne.
⇒ Se entro 30 secondi non viene inviato alcun comando, il radioricevitore passa in modalità di funzionamento normale.
3. Premere il pulsante del radiocomando di cui deve essere cancellato il comando dal radioricevitore.
⇒ Il LED lampeggia brevemente, quindi si spegne.
⇒ Il radioricevitore passa alla modalità normale; cancellazione terminata.

Cancellare il trasmettitore dal radioricevitore

1. Premere il pulsante (A) per 20–25 secondi fino a quando il LED (CH 1) lampeggia in rosso.
2. Rilasciare il tasto (A).
⇒ Per interrompere la cancellazione: premere il pulsante (A), il LED (CH 1) si spegne.
⇒ Se entro 30 secondi non viene inviato alcun comando, il radioricevitore passa in modalità di funzionamento normale.
3. Premere il pulsante del radiocomando che si desidera cancellare dalla memoria del ricevitore.
⇒ Il radioricevitore cancella il trasmettitore, il LED (CH 1) lampeggia rapidamente.
⇒ Il radioricevitore passa alla modalità normale; cancellazione terminata.

Cancellazione del canale radio

i AVVERTENZA! Questa operazione non può venire interrotta!

1. Selezionare il canale radio da eliminare con il pulsante (A), quindi tenere premuto il pulsante (A) per 25–30 secondi fino a quando il LED del canale selezionato lampeggia con una luce rossa.
2. Rilasciare il tasto (A).
⇒ Il canale viene cancellato dal radioricevitore.
⇒ Il ricevitore passa alla modalità normale; la cancellazione è terminata.

Cancellazione dell'intera memoria del radioricevitore

i AVVERTENZA! Questa operazione non può venire interrotta!

In caso di smarrimento di un trasmettitore, per motivi di sicurezza sarà necessario cancellare il radioricevitore! Quindi, sarà necessario riprogrammare tutti i trasmettitori.

1. Premere il pulsante (A) per più di 30 secondi fino a quando i LED (CH 1–CH 4) si accendono contemporaneamente con una luce rossa.
2. Rilasciare il tasto (B).
⇒ Il radioricevitore cancella la memoria.
⇒ Il radioricevitore passa alla modalità normale; cancellazione terminata.

Al raggiungimento della capacità di memoria

Sono disponibili 40 comandi del radiocomando per tutti i canali. Se si cerca di programmare altri trasmettitori, tutti i LED rossi relativi ai canali radio CH 1–4 lampeggiano.

Informazioni su Memo

Con l'accessorio opzionale Memo è possibile estendere la capacità di memoria a 450 comandi. Quando si collega Memo, tutti i trasmettitori disponibili presenti nella memoria interna vengono trasferiti e memorizzati in Memo. Memo deve rimanere collegato alla centralina. Nella memoria interna non saranno più presenti trasmettitori. I trasmettitori memorizzati non possono essere più trasferiti da Memo alla memoria interna. Tutti i canali radio, incluse le posizioni di memoria in Memo, possono essere cancellati.

Installazione di Memo

i AVVERTENZA! Se Memo viene nuovamente rimosso, la memoria del ricevitore si svuota. I radiocomandi dovranno essere riprogrammati!

1. Interrompere l'alimentazione della centralina.
2. Rimuovere il ricevitore dalla centralina.
3. Inserire Memo (C) nello slot.
4. Inserire nuovamente il ricevitore nella centralina.
5. Ripristinare l'alimentazione elettrica.
⇒ Adesso vi sono in tutto 450 posizioni di memoria disponibili per radiocomandi.

Importante per informazioni più dettagliate

Mediante la scansione del codice QR è possibile accedere alle istruzioni per l'uso e il montaggio separate (radioricevitore SOMup4 – SOMloq2/868,95 MHz).



<https://downloads.sommer.eu/?category=36>

Conclusione della messa in funzione



ATTENZIONE!

Inserire il cavo con la guaina all'interno dell'alloggiamento!

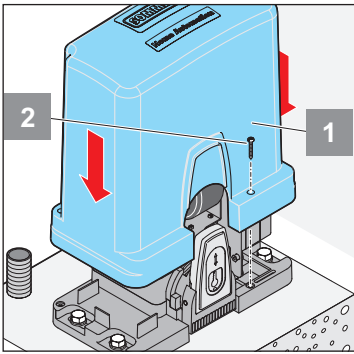

1. Rimuovere il cavo di alimentazione in dotazione e sostituirlo con uno posato e fissato.



AVVERTENZA!

Per garantire la funzionalità dell'impianto tecnico, si consiglia di rispettare la lunghezza massima e la sezione minima specificate per i cavi di alimentazione!

Linee di interconnessione	Linee di trasmissione dei segnali
Lunghezza massima 20 m	Lunghezza massima 25 m
Sezione minima 1,5 mm ²	

Diametri cavo consentiti per tutti i morsetti:
1 mm²-2,5 mm².

2. Rimontare la calotta.
3. Fissare la calotta con la vite.



AVVERTENZA!

Per impedire la penetrazione di acqua, il raschietto deve essere posizionato dietro la calotta come illustrato nella figura.

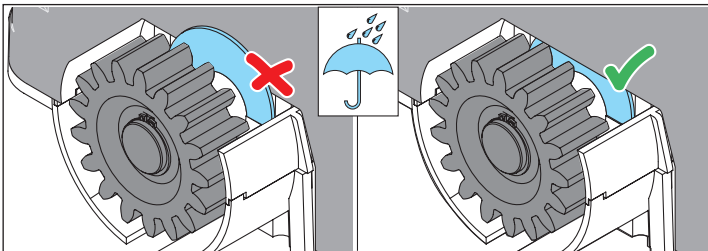

Norme di sicurezza

- Il dispositivo di comando a distanza deve essere utilizzato solo se si ha una visuale diretta sul movimento della porta e se nella zona di movimento non sostano persone o non si trovano oggetti.
- Tenere lontano dalla porta bambini, disabili ed animali.
- Non toccare mai la porta in movimento né i suoi componenti mobili.
- Entrare nel garage con l'automobile solo quando la porta è completamente aperta.
- Nelle parti meccaniche e nei bordi di chiusura della porta sussiste pericolo di schiacciamento e di taglio.
 - ⇒ Osservare quindi scrupolosamente le avvertenze di sicurezza contenute nelle presenti istruzioni nonché le normative e le direttive vigenti per la sicurezza dei bordi di chiusura.

Aprire la porta



ATTENZIONE!

I pulsanti a muro e gli attuatori devono essere montati ed utilizzati solo ad una distanza dalla porta che permetta il contatto visivo diretto. In caso contrario la conseguenza possono essere lesioni gravi di terzi.

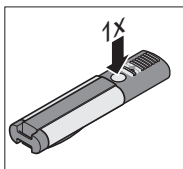

1. Premere una volta l'attuatore o il tasto del telecomando.
 - Posizione iniziale porta CHIUSA.
 - Se si preme il pulsante durante l'apertura, la porta rimane ferma.
 - Premendo nuovamente si chiude.

Chiudere la porta

1. Premere una volta il pulsante a muro o il tasto del telecomando.
 - Posizione iniziale porta APERTA.
 - Se si preme il pulsante durante la chiusura, la porta rimane ferma.
 - Premendo nuovamente si apre.

Apertura/chiusura definita

Questa funzione permette di aprire e chiudere la porta con un pulsante dedicato del telecomando.

Apertura definita:

- Programmare il tasto desiderato del telecomando sul canale 3 (vedi p. «Descrizione dei canali»).

Chiusura definita:

- Programmare il tasto desiderato del telecomando sul canale 4 (vedi p. «Descrizione dei canali»).

Apertura parziale

Questa funzione consente di aprire la porta parzialmente.



AVVERTENZA!

La programmazione di una nuova funzione di apertura parziale può essere eseguita solo con chiusura automatica disattivata.



AVVERTENZA!

Di fabbrica è impostata un'apertura parziale del circa 20 % della lunghezza complessiva della porta. Se si desidera mantenere questo valore, dovrà essere programmato solo il canale 2 e dovrà essere collegato correttamente il pulsante.

Esempio di utilizzo:

Aprire la porta per il passaggio di persone. L'apertura parziale può essere utilizzata con un secondo pulsante o via radio (telecomando, Telecody, ecc.).

Apertura parziale via radio

1. Chiudere la porta completamente fino alla posizione finale porta CHIUSA
2. Selezionare il canale 2 e programmare l'apertura parziale sul pulsante desiderato del telecomando.
 - ⇒ Vedi p. «Descrizione dei canali».
3. Muovere la porta premendo una volta il canale del telecomando programmato sul canale 2 (pulsante di apertura parziale) fino a raggiungere l'apertura parziale desiderata.
4. Al raggiungimento dell'apertura parziale desiderata premere nuovamente il pulsante di apertura parziale.
 - ⇒ La porta si ferma.
 - ⇒ La funzione «Apertura parziale» è stata programmata correttamente.

Apertura parziale via pulsante a impulsi

1. Cablare il pulsante come indicato nel capitolo «Collegamento».
2. Chiudere la porta completamente fino alla posizione finale porta CHIUSA.
3. Premere il pulsante per portare la porta nella posizione di apertura parziale desiderata.
4. Al raggiungimento dell'apertura parziale desiderata premere nuovamente il pulsante a muro.
 - ⇒ La porta si ferma.
 - ⇒ La funzione «Apertura parziale» è stata programmata correttamente.

Cancellazione dell'apertura parziale

- Chiudere la porta fino alla posizione finale porta CHIUSA.
- Tenere premuto per alcuni secondi il pulsante PROG + pulsante del telecomando sul quale è stata programmata l'apertura parziale.

oppure

- Chiudere la porta fino alla posizione finale porta CHIUSA.
 - Tenere premuto per alcuni secondi il pulsante PROG + pulsante di apertura parziale.
- ⇒ Il LED «Light» si accende quando l'apertura parziale è stata cancellata correttamente.

Chiusura automatica



ATTENZIONE!

Pericolo di lesioni con chiusura automatica. Le porte con chiusura automatica possono causare lesioni alle persone che si trovano nell'area di movimentazione della porta quando questa si chiude. Montare una fotocellula prima di attivare questa funzione! È un obbligo di legge.



ATTENZIONE!

La centralina non reagisce ai segnali continui in direzione «porta APERTA».



AVVERTENZA!

L'installazione di un timer può essere realizzata solo mediante TorMinal. V. manuale del TorMinal.

In presenza di un timer collegato l'apertura parziale potrà essere utilizzata ancora via radio.



AVVERTENZA!

Con modalità a chiusura automatica, osservare la norma EN 12453.



AVVERTENZA!

Sono disponibili due varianti della chiusura automatica. In entrambe è possibile impostare l'intervallo di apertura da 0 a 255 secondi.

1. Chiusura semiautomatica (poten. verso sinistra)
2. Chiusura completamente automatica (poten. verso destra)
3. Disattivazione della chiusura automatica (poten. in posizione mediana)



AVVERTENZA!

La fine dell'intervallo di apertura viene indicato dal lampeggiare del LED «stato» (2 x ... 2 x...).



AVVERTENZA!

Con modalità uomo presente attiva (DIP 1 ON), la chiusura automatica è disattivata.

Chiusura semiautomatica

- Vengono accettati tutti i comandi dagli attuatori.
- Al raggiungimento della posizione finale porta APERTA o dell'apertura parziale impostata, inizia il conteggio dell'intervallo di apertura (di seguito IDA).
- La porta si chiude allo scadere dell'IDA.
- In caso di comando in ingresso (ad es. START, pulsante a muro o canale 1) l'IDA si riduce.
- In caso di comando di apertura parziale in ingresso, l'IDA si riduce.
- In caso di stop temporaneo, l'IDA si ferma.

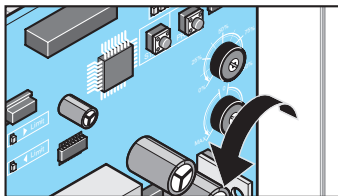

Girare verso sinistra il potenziometro fino al valore di IDA desiderato.

Chiusura completamente automatica

- Durante l'apertura vengono ignorati tutti i comandi.
- Al raggiungimento della posizione finale porta APERTA o al raggiungimento dell'apertura parziale impostata, inizia il conteggio dell'IDA.
- In caso di comando in ingresso (ad es. START, pulsante a muro o canale 1) l'IDA riparte da capo.
- Se con «Apertura parziale» viene inviato un nuovo comando di apertura parziale, l'IDA riparte da capo.

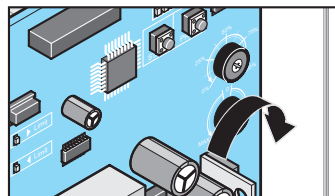

Girare verso destra il potenziometro fino al valore di IDA desiderato.

Comando di STOP con chiusura automatica

Un comando di STOP attivato da un pulsante di STOP (vedi capitolo «Collegamento») interrompe sempre il movimento dell'automazione, indipendentemente dal tipo di chiusura automatica che è stata scelta.

Attivazione fotocellula con chiusura automatica

DIP switch 6

«ON» La porta si chiude 5 sec. dopo che la fotocellula è scattata

«OFF» Dopo che la fotocellula è scattata l'IDA riparte da capo

Prelampeggio

Il lampeggiante collegato lampeggia per 5 secondi dopo l'azionamento del pulsante a muro o del telecomando, prima dell'avvio dell'automazione (impostazione di fabbrica).

Se durante i tre secondi viene azionato di nuovo un attuatore, il tempo di prelampeggio viene interrotto.

- Cablare il lampeggiatore come indicato nel capitolo «Collegamento».

DIP switch 8

«ON» Attiva il tempo di prelampeggio

«OFF» Disattiva il tempo di prelampeggio

Modalità uomo presente

Nella modalità con uomo presente i movimenti della porta sono possibili solo con segnale continuo dei pulsanti.

La modalità con uomo presente non è possibile via radio.



ATTENZIONE!

Nella modalità con uomo presente non vi è alcun disinserimento della forza. Pericolo di lesioni gravi! Verificare sempre che non si trovino persone, animali o cose nell'area di azionamento della porta.



ATTENZIONE!

I pulsanti a muro e gli attuatori devono essere montati ed utilizzati solo ad una distanza dalla porta che permetta il contatto visivo diretto. In caso contrario la conseguenza possono essere lesioni gravi di terzi.

DIP switch 1

«ON» Attiva la modalità con uomo presente

- ⇒ Per muovere la porta è necessario tenere premuto il pulsante a muro per il tempo che si desidera APRIRE o CHIUDERE la porta.

«OFF» Disattiva la modalità uomo presente



AVVERTENZA!

Anche un guasto dei dispositivi di sicurezza fa sì che la centralina passi alla modalità uomo presente. Tuttavia questo riguarda solo i movimenti pericolosi causati dal guasto al dispositivo di sicurezza.

Esempio: Se si disattiva una costa di sicurezza in direzione porta CHIUSA, la chiusura della porta avviene fino alla sua riparazione in modalità uomo presente.

Riconoscimento degli ostacoli



ATTENZIONE!

I pulsanti a muro e gli attuatori devono essere montati ed utilizzati solo ad una distanza dalla porta che permetta il contatto visivo diretto. In caso contrario la conseguenza possono essere lesioni gravi di terzi.



ATTENZIONE!

La durata di inversione deve essere la più corta possibile così da prevenire l'insorgere di nuovi rischi di schiacciatura nei bordi di chiusura secondari delle porte con grata. I tempi di inversione possono essere modificati con TorMinal.



AVVERTENZA!

Inversione: L'automazione si ferma al contatto con un ostacolo e si muove nella direzione opposta in modo da liberare l'ostacolo.

Inversione parziale: L'automazione inverte la direzione per un tratto definito in modo da liberare l'ostacolo.

Inversione totale: L'automazione inverte completamente la direzione fino al raggiungimento della posizione finale.

I seguenti dispositivi di sicurezza sono responsabili del riconoscimento degli ostacoli:

- Fotocellula (protezione oggetti).
- Coste di sicurezza (protezione persone).
- Disinserimento dell'automazione (protezione persone).

Riconoscimento ostacoli mediante fotocellula



ATTENZIONE!

Le fotocellule possono essere utilizzate solo per proteggere le cose. L'uso di fotocellule per la protezione di persone non è consentito!

- Cablare la fotocellula come indicato nel capitolo «Collegamento».

Comportamento in porta CHIUSA

DIP 4

- «ON» Inversione totale
- «OFF» Inversione parziale



AVVERTENZA!

In direzione porta APERTA la fotocellula non ha alcuna funzione!



AVVERTENZA!

Quando la fotocellula viene interrotta, la porta procede ancora un po' nel suo movimento!

Riconoscimento oggetti mediante coste di sicurezza

- Collegare le coste di sicurezza come indicato nel capitolo «Collegamento».



ATTENZIONE!

Collegare le coste di sicurezza per la direzione corretta (APERTO/CHIUSO). Una costa di sicurezza collegata per porta CHIUSA non reagisce in direzione porta APERTA e viceversa.

Reazione

DIP 2

- «ON» Inversione totale
- «OFF» Inversione parziale

Disinserimento dell'automazione



ATTENZIONE!

In modalità con uomo presente non avviene il disinserimento della forza. Questa modalità è attiva normalmente nella fase di programmazione delle forze. Lo stesso vale se il DIP switch 1 si trova in posizione «ON». Pericolo di gravi lesioni in caso di permanenza nell'area di movimentazione della porta durante il funzionamento in questa modalità!

- La sensibilità della disattivazione della forza dipende dalla corretta impostazione del peso della porta sul potenziometro.
- ⇒ Vedi capitolo «Messa in funzione».

Modalità risparmio energetico

Per risparmiare energia, dopo un determinato intervallo di tempo la centralina dell'automazione passa in modalità risparmio energetico. I dispositivi collegati (ad es. fotocellula, costa di sicurezza, radiorecettore esterno, ecc.) vengono disattivati per essere poi riattivati al comando successivo (pulsante a muro, comando radio, ecc.).



AVVERTENZA!

L'intervallo per il passaggio della centralina in modalità risparmio energetico è impostato di fabbrica su 6,5 minuti. Questo intervallo può essere modificato da con il TorMinal. (v. Manuale del TorMinal!)

Informazione importante in caso di utilizzo di un radiorecettore esterno

Poiché i radiorecettori esterni vengono disattivati in modalità risparmio energetico, se la centralina passa in modalità risparmio energetico essi non potranno più ricevere i comandi a distanza.

Se viene utilizzato un radiorecettore esterno, la modalità risparmio energetico deve essere disattivata mediante il DIP switch 5.

Disattivazione della modalità risparmio energetico

DIP 5

- «ON» Risparmio energetico disattivato
- «OFF» Risparmio energetico attivo (impostazione di fabbrica)

Informazione importante in caso di utilizzo di una batteria

Per prolungare la durata della batteria, in caso di caduta della tensione di rete, la centralina passa automaticamente alla modalità risparmio energetico dopo 5 secondi.

Con batteria a tampone collegata, la modalità stand-by viene disattivata automaticamente per consentire la ricarica della batteria.

Protezione da sovraccarichi

In caso di sovraccarico dell'automazione in fase di apertura o di chiusura della porta, la centralina lo rileva ed arresta l'automazione.

Il reset della centralina porta l'automazione nuovamente in modalità di funzionamento (vedi capitolo «Messa in funzione»).

Funzionamento dopo un'interruzione di corrente

Se la tensione di rete cade mentre la batteria a tampone è collegata, la centralina passa automaticamente dopo 5 secondi in modalità risparmio energetico, in modo da prolungare la durata della batteria. Questa funzione non è disattivabile.

In caso di un'interruzione della tensione di rete, i valori di forza programmati e le posizioni finali rimangono memorizzati. Il primo movimento dell'automazione dopo un'interruzione di corrente è sempre di apertura.

Se l'alimentazione si interrompe durante una corsa, l'automazione si ferma. Una volta ripristinata l'alimentazione, l'automazione può essere fatta ripartire mediante un attuatore. L'automazione si muove quindi con arresto automatico a velocità ridotta fino alla posizione finale «Porta APERTA».

Sblocco di emergenza



ATTENZIONE!

Se la porta non è orientata in modo perfettamente orizzontale, dopo lo sblocco di emergenza la porta può rimettersi in moto autonomamente. Pericolo di lesioni!



AVVERTENZA!

Lo sblocco può essere effettuato in qualsiasi posizione della porta.

Se dopo uno sblocco d'emergenza l'automazione **non** viene nuovamente bloccata in una posizione finale e avviata con un attuatore, effettuerà una corsa con blocco automatico e a velocità ridotta fino alla posizione finale «Porta APERTA».

Se questa corsa viene interrotta da un ostacolo, l'automazione si ferma e inverte la direzione la marcia. L'automazione può essere fatta ripartire mediante un attuatore.

L'automazione si muove quindi con arresto automatico a velocità ridotta fino alla posizione finale «Porta CHIUSA».

Sbloccare l'automazione

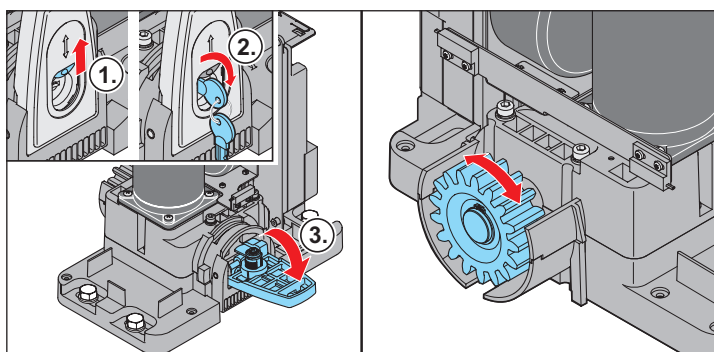

1. Aprire lo sportello antipolvere.
 2. Aprire il chiavistello.
 3. Spingere verso il basso la leva di bloccaggio.
- ⇒ L'automazione è sbloccata. È possibile muovere la porta solo manualmente.

Blocco dell'automazione

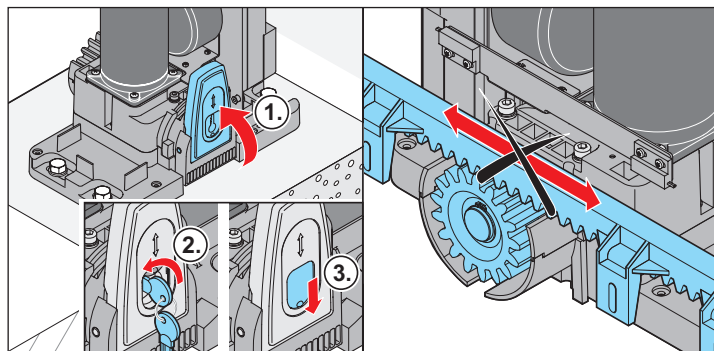

1. Spingere verso l'alto la leva di bloccaggio.
2. Chiudere il chiavistello.
3. Chiudere lo sportello antipolvere.



AVVERTENZA!

Muovere la porta avanti e indietro per permettere al pignone di fare presa nella cremagliera e far scattare il motore.

⇒ L'automazione è bloccata ed è possibile muovere la porta solo con il motore.

Cura e manutenzione

Norme di sicurezza



PERICOLO!

Non lavare mai l'automazione o l'alloggiamento del comando con il getto d'acqua di un tubo flessibile o di un'idropulitrice.

- Prima di eseguire interventi sulla porta o sull'automazione togliere la tensione ed escluderne la riattivazione.
- Non utilizzare soluzioni alcaline o acidi per la pulitura.
- All'occorrenza pulire l'automazione strofinandola con un panno asciutto.
- Non toccare mai la porta in movimento né i suoi componenti mobili.
- Le parti meccaniche ed i bordi di chiusura della porta possono costituire fonti di pericolo di schiacciamento e di taglio.
- Verificare il fissaggio di tutte le viti dell'automazione. Se necessario serrarle nuovamente.
- Effettuare verifiche della porta garage secondo le istruzioni del produttore.

Verifiche periodiche

I dispositivi di sicurezza devono essere controllati a intervalli regolari, avendo cura di non superare un periodo massimo di sei mesi e, in ogni caso, entro i limiti previsti per la manutenzione del cancello dalla norma EN 12453-1/2.

Ogni 4 settimane verificare il corretto funzionamento dei dispositivi di sicurezza sensibili alla pressione (ad esempio, le coste di sicurezza), come previsto dalla norma EN 60335-2-103.

Verifica	Reazione	sì/no	Possibile causa	Intervento
Disinserimento della forza				
Fermare la porta durante la chiusura con un oggetto di misura 50 mm x 50 mm.	Quando incontra l'oggetto, l'automazione inverte il movimento?	sì	• Il disinserimento della forza funziona.	
		no	• Tolleranza di forza troppo alta. • La porta non è regolata correttamente.	• Ridurre la tolleranza di forza con il TorMinal fino al successo della verifica. Aprire e chiudere prima la porta completamente per due volte, controllandolo a vista. Si vedano le istruzioni d'uso TorMinal. • Regolare la porta, rivolgersi a persone qualificate!
Sblocco di emergenza				
Procedura come descritto nel capitolo «Sblocco di emergenza».	La porta deve poter essere aperta e chiusa facilmente a mano. (La porta è equilibrata).	sì	• OK!	
		no	• Lo sblocco di emergenza è difettoso. • La porta è incastrata.	• Riparare lo sblocco di emergenza • Effettuare una verifica della porta, vedi istruzioni di manutenzione della porta.
Costa di sicurezza, se installata				
Aprire/chiedere la porta azionando contemporaneamente la costa.	Reazione della porta come da impostazione dei DIP switch 2. LED Safety è acceso.	sì	• OK!	
		no	• Rottura cavo, morsetto allentato. • Costa difettosa.	• Verificare il cablaggio, serrare nuovamente i morsetti. • Mettere fuori servizio l'impianto ed escluderne la riattivazione. Contattare il centro assistenza!
Fotocellula, se installata				
Aprire/chiedere la porta interrompendo contemporaneamente la fotocellula.	Reazione della porta come da impostazione dei DIP switch 4. LED Safety è acceso.	sì	• OK!	
		no	• Rottura cavo, morsetto allentato. • Fotocellula sporca. • Fotocellula spostata (supporto incurvato). • Fotocellula difettosa.	• Verificare il cablaggio, serrare nuovamente i morsetti. • Pulire la fotocellula. • Regolare la fotocellula. • Mettere fuori servizio l'impianto ed escluderne la riattivazione. Contattare il centro assistenza!

Aiuto in caso di guasti

Guasto	Possibile causa	Rimedio
L'automazione non chiude la porta.	• L'alimentazione della fotocellula viene interrotta.	Controllare la connessione Sostituire il fusibile.
	• L'automazione non era collegata alla rete elettrica.	• Con il primo comando dopo il ripristino dell'alimentazione, l'automazione apre la porta.
	• L'automazione si trovava in posizione intermedia quando è stata scollegata o è stato attivato l'arresto di emergenza dalla rete e di conseguenza è passato in modalità uomo presente.	• Portare la porta in modalità uomo morto in una posizione finale e bloccarla.
L'automazione apre la porta, poi non risponde più ad alcun comando con il telecomando.	• Ingresso di sicurezza scattato (ad es. fotocellula difettosa), LED Safety lampeggiante (v. tabella).	• Rimuovere eventuali ostacoli dalla fotocellula. • Riparare la fotocellula. • La centralina di comando non è stata inserita correttamente.
La velocità cambia in fase di apertura o di chiusura.	• L'automazione viene attivata e rallenta prima del raggiungimento della posizione finale.	Comportamento normale, l'automazione inizia con la velocità massima. Prima di raggiungere l'altra posizione finale, l'automazione diminuisce la sua velocità (Soft Run).
La porta può essere comandata solo mantenendo premuto il pulsante, ad esempio il selettore a chiave.	• Modalità di funzionamento con uomo presente attivata.	Disattivare la modalità con uomo presente, vedi cap. «Impostazioni DIP switch» e scollegare le periferiche di sicurezza difettose.
Solo per il radiorecettore!		
Tutti i LED lampeggiano.	• Tutte le posizioni della memoria sono occupate, mass. 112.	• Cancellare i telecomandi non più richiesti. • Installare radiorecettore supplementare.
Uno dei LED sul ricevitore è sempre acceso.	• Viene ricevuto il segnale radio, tasto di un telecomando eventualmente difettoso o segnale esterno.	• Togliere la batteria dal telecomando. • Attendere finché cade il segnale esterno.
Uno dei LED sul ricevitore è acceso.	• Radiorecettore nella modalità di programmazione, attende un codice radio di un telecomando.	Premere il tasto desiderato del telecomando.

Descrizione delle sequenze di lampeggiamento dei LED

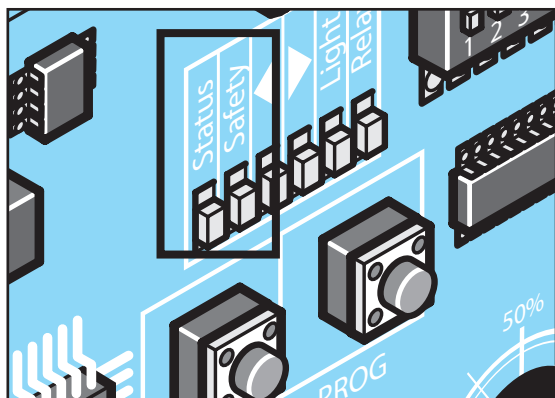

Sequenza del LED «Safety»		Significato
████████████████████	Sempre acceso	Lo sblocco di emergenza è attivato, NOT-STOP o pulsante Stop premuti.
■ ■ ■ ■	2x	La costa di sicurezza è piegata o una disattivazione di forza è stata eseguita.
■ ■ ■ ■ ■ ■	3x	La fotocellula è interrotta.
■ ■ ■ ■ ■ ■ ■ ■	4x	Tempo è >90 secondi, percorso troppo corto o lungo.
■ ■ ■ ■ ■ ■ ■ ■ ■ ■	5x	Errore di sistema: la centralina è difettosa o è sovraccarica.
■ ■	1x	La carica della batteria non è più sufficiente.

Sequenza del LED «Stato»		Significato
████████████████████	Sempre acceso	Impianto ok.
■ ■ ■ ■	4x	La modalità risparmio energetico viene attivata.
■ ■ ■ ■	2x	L'intervallo di apertura della chiusura automatica trascorre.
■ ...3 sec... ■ ...3 sec... ■ ...3 sec... ■	1x	L'automazione è in modalità risparmio energetico.

Smontaggio e smaltimento

Smontaggio



ATTENZIONE!

Osservare le norme di sicurezza!

La procedura di smontaggio è inversa a quella descritta nei capitoli relativi all'installazione, con l'esclusione delle operazioni di regolazione descritte.

Smaltimento



PERICOLO A CAUSA DI SOSTANZE INQUINANTI!

Una conservazione, un utilizzo o uno smaltimento improprio di batterie ricaricabili, batterie monouso e componenti dell'automazione può mettere in pericolo l'incolumità di persone e animali. Pericolo di lesioni gravi o morte.

- ▶ Tenere batterie ricaricabili e monouso lontano dalla portata di bambini e animali.
- ▶ Tenere batterie ricaricabili e monouso al riparo da agenti chimici, meccanici e termici.
- ▶ Non ricaricare batterie ricaricabili e monouso usate.
- ▶ Non smaltire componenti dell'automazione, batterie ricaricabili e monouso usate insieme ai rifiuti domestici. Le batterie devono essere smaltite correttamente.
- ▶ Le batterie possono contenere sostanze chimiche pericolose che inquinano l'ambiente e mettono in pericolo la salute umana e animale. In particolare, è necessario prestare attenzione quando si maneggiano batterie che contengono litio, in quanto possono anche incendiarsi facilmente se maneggiate in modo improprio.
- ▶ Le batterie monouso e ricaricabili contenute negli apparecchi elettrici che possono essere rimosse in modo non distruttivo devono essere smaltite separatamente.



NOTA!

Questo apparecchio è progettato in conformità alla Direttiva Europea 2012/19/UE sui rifiuti di apparecchiature elettriche ed elettroniche (WEEE – waste electrical and electronic equipment).



Questa direttiva offre un quadro giuridico valido per tutta l'UE sul ritiro e il riciclaggio di vecchi dispositivi.



Tutti i componenti messi fuori uso, le batterie ricaricabili e le batterie monouso usate dell'automazione non devono essere smaltiti insieme ai rifiuti domestici. Smaltire correttamente componenti non più utilizzati, batterie ricaricabili e batterie monouso usate. A tal proposito, attenersi alle normative locali e nazionali vigenti. Informarsi sui metodi di smaltimento attuali vigenti presso il proprio rivenditore specializzato.



Points de collecte sur www.quefairedemesdechets.fr
Privilégiez la réparation ou le don de votre appareil !

Garanzia e assistenza clienti

La garanzia è conforme alle disposizioni di legge. Il referente per eventuali prestazioni in garanzia è il distributore autorizzato. I diritti di garanzia sono validi solo nel paese in cui è stata acquistata l'automazione.

Batterie, fusibili e lampadine sono esclusi dalla garanzia.

In caso di necessità di interventi tecnici, parti di ricambio o accessori, rivolgersi al rivenditore specializzato di fiducia.

Impostazioni DIP switch

Interruttore	ON	OFF (condizione alla consegna)
1	Modalità con uomo presente attivata.	Modalità con uomo presente disattivata.
2	Reazione a ingresso SKL/Disinserimento forza	
	Inversione totale	Inversione parziale
3	Potenziometro peso bloccato.	Potenziometro peso sbloccato.
4	Reazione alla fotocellula durante la chiusura	
	Inversione totale	Inversione parziale
5	Modalità risparmio energetico	
	Risparmio energetico disattivato	Risparmio energetico attivo
6	La porta si chiude 5 sec. dopo che la fotocellula è scattata.	L'attivazione della fotocellula reimposta l'intervallo di apertura all'inizio.
7	Arresto destro della porta.	Arresto sinistro della porta.
8	Tempo di prelampeggio attivato.	Tempo di prelampeggio disattivato.

Schema di collegamento

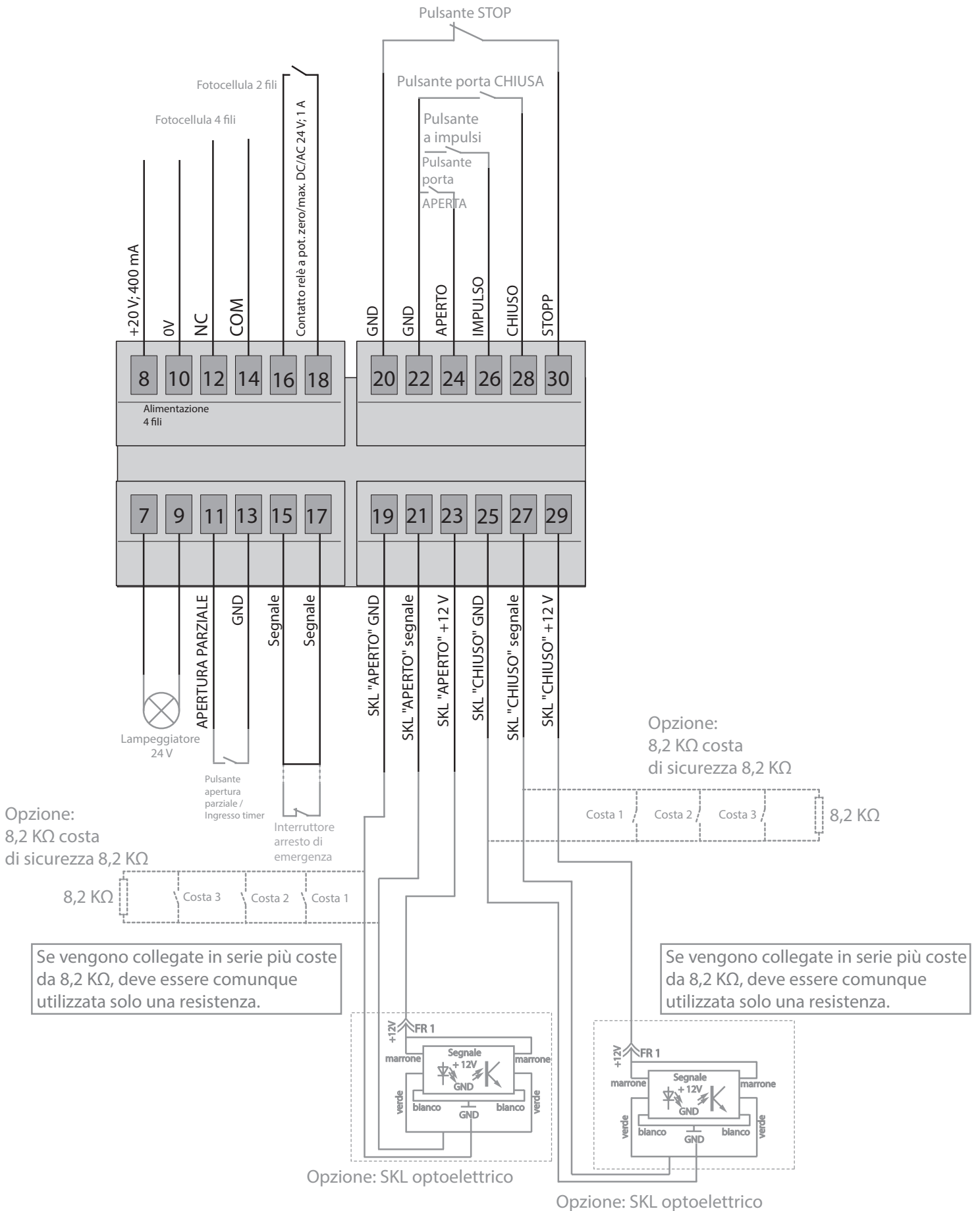

SOMMER Antriebs- und Funktechnik GmbH

Hans-Böckler-Straße 27
73230 Kirchheim/Teck
Germany

www.sommer.eu

© Copyright 2022 Tutti i diritti riservati.