

RO TRADUCERE A MANUALULUI ORIGINAL DE MONTAJ ȘI DE EXPLOATARE

Sistem de acționare al porții industriale GIGAröll

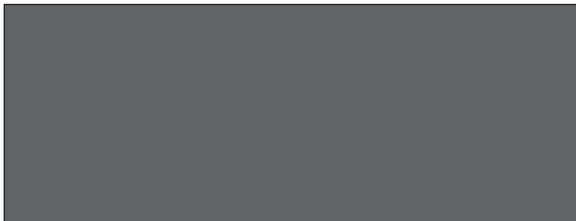

Descărcarea manualului
actual:



Informații generale

Indicații privind sistemul de acționare:

Nr. serie: Indicat pe pagina de titlu a acestui manual de montaj și de exploatare (după caz eticheta cu garanție).

Garanție

Garanția corespunde prevederilor legale. Persoana de contact pentru servicii de garanție este reprezentantul comercial calificat. Solicitarea de servicii de garanție poate fi exprimată numai în țara în care a fost achiziționat sistemul de acționare. Nu există drepturi de garanție pentru consumabile, ca de ex. acumulatori, baterii, siguranțe și corpuri de iluminat. Acest lucru este valabil și pentru piesele de uzură. Sistemul de acționare este construit pentru o frecvență de utilizare limitată. O utilizare mai frecventă duce la o uzură mărită.

Service

În caz de service adresați-vă la Service-Hotline sau vizitați pagina noastră de internet:



+49 (0) 900 1800-150

(0,14 €/minut din rețeaua fixă germană, prețurile pentru apeluri de pe telefoane mobile pot prezenta diferențe)

www.sommer.eu/de/kundendienst.html

Drepturile de autor și de protecție

Drepturile de autor ale acestui manual de montaj și de exploatare rămân la producător. Nicio parte a acestui manual de montaj și de exploatare nu poate fi reprodusă sub nicio formă și nu poate fi prelucrată, multiplicată sau distribuită utilizând sisteme electronice fără aprobarea scrisă a firmei **SOMMER Antriebs- und Funktechnik GmbH**. Încălcările care contravin indicațiilor de mai sus implică obligativitatea unor despăgubiri. Toate mărcile amintite în acest manual sunt proprietatea producătorilor respectivi și recunoscute ca atare.

Cuprins

Indicații generale	4	Funcționare/operare.....	20
Simboluri	4	acționare manuală de urgență.....	20
Acest sistem de acționare este construit conform.....	4	Deschiderea și închiderea porții cu manivela de urgență	20
Indicații de siguranță	4	Deschiderea și închiderea porții cu lanțul de siguranță acționat manual	20
generale	4	Întreținerea și îngrijirea.....	21
Referitor la depozitare	4	Indicații de siguranță	21
Referitor la operare	4	Verificarea regulată	21
Plăcuța de identificare tip	4	Întreținerea curentă și verificarea suplimentară	21
Utilizarea conformă cu destinația	5	Diverse.....	22
Declarație de încorporare	5	Demontarea.....	22
Indicativul de tip.....	6	Eliminarea ca deșeu.....	22
Date tehnice	6	Garanție și serviciul de relații cu clienții.....	22
Indicații cote	7		
Pregătiri pentru montaj.....	11		
Indicații de siguranță	11		
Echipamentul personal de protecție	11		
Cote de fixare sistem de acționare	11		
Cote de fixare picior pendulant.....	11		
Montarea.....	12		
Indicații de siguranță	12		
Indicații privind montajul	13		
Reglarea sistemului cu lanț de siguranță	13		
Cablul pentru comutare manuală de urgență	13		
Sistem de acționare cu lanț de siguranță	13		
Prelungirea sau scurtarea lanțului de trolie de pe sistemul de acționare	14		
Atașarea plăcuțelor indicatoare la sistemul de acționare.....	14		
Racordarea la rețeaua electrică	14		
Racordarea sistemului de acționare.....	14		
Cablaj pentru rețea 3~400 V	15		
Cablaj pentru rețea 3~230 V	15		
Racordarea limitatorului de cursă digital (Encoder)	15		
Montarea și racordarea unității de comandă	16		
Racordarea componentelor de siguranță și accesoriilor.....	16		
Convertorul de frecvență (FU).....	17		
Convertorul de frecvență (FU).....	17		
Date tehnice	17		
Vedere de ansamblu a clemelor de legătură.....	17		
Racord motor.....	17		
Racorduri GIGAcontrol A.....	17		
Racord traductor de valoare absolută	18		
Racord circuit de siguranță (X7).....	18		
Încheierea montajului CF	18		
Montarea și racordarea unității de comandă	18		
Racordarea componentelor de siguranță și accesoriilor.....	18		
Punerea în funcțiune	19		
Indicații de siguranță	19		
Controlarea direcției de deplasare	19		
Setarea pozițiilor de capăt și ale limitatoarelor de cursă.....	19		

Indicații generale

Simboluri



SEMN DE AVERTIZARE:

Indică existența unui pericol iminent!

În cazul nerespectării pot apărea vătămări grave sau chiar mortale, precum și daune materiale!



SEMN DE INDICAȚIE:

Informație, indicație utilă!



Indică la începutul sau pe parcursul unui text o anumită figură.

Acest sistem de acționare este construit conform

- EN 12453 Securitatea de utilizare a porților acționate mecanic, cerințe
- EN 12978 Dispozitive de protecție pentru porți acționate mecanic, cerințe și procedee de verificare
- EN 12604 Porți – Aspecte mecanice – Cerințe
- Directiva privind aparatele de joasă tensiune 2014/35/UE
- Directiva privind compatibilitatea electromagnetică 2014/30/UE și a părăsit fabrica în stare impecabilă de tehnică a securității.

Indicații de siguranță generale

- Acest manual de montaj și utilizare trebuie citit, înțeles și respectat de persoanele care montează, operează sau întreține sistemul de acționare.
- Păstrați acest manual de montaj la îndemână.
- Montarea, racordarea și prima punere în funcțiune a sistemului de acționare trebuie efectuate numai de către un specialist electrician.
- Producătorul instalației este responsabil pentru instalația completă. El trebuie să se ocupe de respectarea normelor, directivelor și prescripțiilor în vigoare, care sunt valabile la locul de instalare respectiv. Printre altele, producătorul instalației trebuie să verifice și să respecte forțele de închidere maxim admisibile conform normelor EN 12445 (Siguranța în utilizare a porților acționate prin forță, procedeu de verificare) și EN 12453 (Siguranța în utilizare a porților acționate prin forță, cerințe). El este responsabil pentru întocmirea documentației tehnice a instalației complete care trebuie anexată instalației.
- Pozați stabil toți conductorii electrici montați ferm și asigurați-i împotriva deplasării.
- Producătorul nu este responsabil pentru deteriorări sau avarii de funcționare, care rezultă din nerespectarea manualului de montaj și utilizare.
- Înainte de punerea în funcțiune asigurați-vă că racordul la rețea și indicațiile de pe plăcuța de fabricație coincid. Dacă nu este cazul, sistemul de acționare nu are voie să fie pus în funcțiune.
- În cazul unui racord trifazic acordați atenție câmpului învârtitor spre dreapta.
- La instalații cu racord la rețea cu amplasament fix trebuie să fie instalat un accesoriu de deconectare pe toate liniile de la rețea cu siguranță corespunzătoare.

- Respectați directiva „Reglementări tehnice pentru ateliere ASR A1.7” ale comisiei pentru ateliere (ASTA). (Valabil în Germania pentru administrator, în alte țări trebuie să aveți în vedere și să respectați prescripțiile specifice respective).
- Verificați regulat cablurile de tensiune și conductorii cu privire la defecte în izolație sau zone în care acestea s-au deteriorat. La constatarea unei erori la cablaj, înlocuiți cablul sau conductorul defect după deconectarea imediată a tensiunii de rețea.
- Respectați cerințele alimentatorului cu energie local.
- Înainte de a efectua lucrări asupra porții sau sistemului de acționare, decuplați întotdeauna unitatea de comandă și sistemul de acționare și asigurați-le împotriva reconectării.
- Nu puneți niciodată un sistem de acționare defect în funcțiune.
- Utilizați numai piese de schimb și accesorii originale ale producătorului.

Referitor la depozitare

- Depozitarea sistemului de acționare este permisă numai în încăperi închise și uscate la o temperatură a încăperii de -20°C până la $+50^{\circ}\text{C}$ și umiditate relativă a aerului de 20–90 % (fără formare de condens).
- Depozitați sistemul de acționare în poziție culcată.

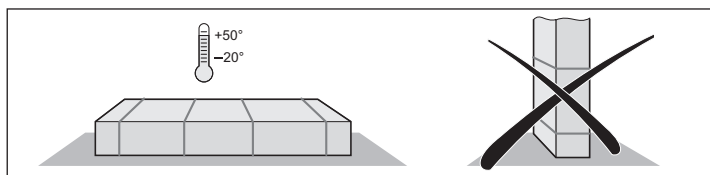

Referitor la operare

- În cazul unui sistem de acționare cu închidere automată, este necesară respectarea normei EN 12453, montați dispozitivul de siguranță (de ex. bariera fotoelectrică).
- După efectuarea montajului și punerea în funcțiune instruiți toți utilizatorii referitor la funcțiile și operarea instalației. Instruiți toți utilizatorii cu privire la pericolele și riscurile provocate de instalație.
- Nu este permisă prezența persoanelor, animalelor sau a obiectelor în zona de deplasare a porții pe parcursul deschiderii sau închiderii acesteia.
- Țineți sub observație permanentă poartă în mișcare și țineți la distanță persoanele, până când poarta s-a deschis sau închis complet.
- Deplasați-vă dincolo de poartă abia după ce aceasta este complet deschisă.
- Nu introduceți mâna într-o poartă în mișcare sau în elementele ei mobile.
- Verificați la intervale regulate dacă funcțiile de siguranță și protecție sunt operante și remediați defecțiunile dacă este cazul. A se vedea Întreținerea curentă și îngrijirea.

Plăcuța de identificare tip

- Plăcuța de identificare tip este amplasată lateral pe transmisie.
- Pe plăcuța de identificare tip este înregistrată denumirea exactă de tip, numărul de serie și data fabricației (lună/an) pentru sistemul de acționare.

Indicații generale

Utilizarea conformă cu destinația



INDICAȚIE!

După montarea sistemului de acționare este necesar ca persoana responsabilă să realizeze o declarație de conformitate CE conform directivei pentru mașini 2006/42/CE pentru instalația porții, și să aplice marcajul CE, precum și plăcuța de identificare tip. Aceste documente, precum și instrucțiunile de montaj și utilizare ale sistemului de acționare rămân la administrator.

- Sistemul de acționare este dotat cu un dispozitiv de reținere integrat dependent de turație și poziție și destinat exclusiv deschiderii și închiderii porților industriale complet montate (de ex. porți secționale, rulante, pliante, din folie, cu funcționare rapidă și cu grilaj rulant). Orice altă utilizare dincolo de aceasta este considerată neconformă cu destinația. Pentru daune ce rezultă din alt tip de utilizare, producătorul nu își asumă răspunderea. Riscul îi aparține în exclusivitate proprietarului. Aceste utilizări duc la anularea dreptului de garanție.
- Sistemul de acționare este destinat exclusiv pentru exploatare în spații interioare uscate și fără pericol de explozie.
- Porțile automatizate cu un sistem de acționare trebuie să corespundă normelor și directivelor în vigoare: de ex. EN 12453, EN 12604, EN 12605, DIN EN ISO 13241 etc.
- Sistemul de acționare trebuie utilizat numai în stare impecabilă de funcționare, precum și conform cu destinația, acordând atenție siguranței și pericolelor posibile și cu respectarea manualului de montaj și utilizare. Nu depășiți valorile limită indicate în Date tehnice.
- Avariile ce au efect asupra siguranței trebuie remediate imediat.
- Poarta trebuie să fie aliniată stabil și rezistent la torsiune, precum și corect, adică nu trebuie să se îndoie sau să se torsiuneze la deschidere sau închidere.
- Este permisă numai exploatarea împreună a sistemului de comandă GIGAcontrol și sistemului de acționare GIGARoll. Este permisă numai utilizarea sistemelor de comandă pentru porți industriale **SOMMER**.
- Sistemul de comandă GIGAcontrol și sistemul de acționare GIGARoll sunt destinate utilizării în domeniul industrial.
- Sistemul de acționare îndeplinește cerințele clasei de protecție IP54 (la cerere este posibil și IP65). El nu trebuie exploatat în încăperi cu atmosferă agresivă (de ex. aer încărcat cu sare).

Declarație de încorporare

pentru montarea unei mașini incomplete
conform directivei pentru mașini 2006/42/CE, anexa II partea 1 B

SOMMER Antriebs- und Funktechnik GmbH

Hans-Böckler-Straße 27
73230 Kirchheim/Teck
Germany

declară prin prezenta, că sistemul de acționare pentru porți industriale

GIGARoll

au fost dezvoltate, construite și fabricate în concordanță cu

- Directiva pentru mașini 2006/42/CE
- Directiva privind aparatele de joasă tensiune 2014/35/UE
- Directiva pentru compatibilitate electromagnetică 2014/30/UE
- Directiva RoHS 2011/65/UE.

Au fost selectate următoarele norme:

- EN 60335-1 dacă Securitatea aparatelor elect./sistemelor este aplicabilă de acționare pentru porți
- EN 61000-6-3 Compatibilitate electromagnetică (CEM) – emisie electromagnetică perturbatoare
- EN 61000-6-2 Compatibilitate electromagnetică (CEM) – stabilitate la perturbații electromagnetice

Următoarele cerințe din anexa 1 a directivei privind echipamentele tehnice 2006/42/CE sunt respectate:
1.1.2, 1.1.3, 1.1.5, 1.2.1, 1.2.2, 1.2.3, 1.2.4, 1.2.6, 1.3.2, 1.3.4, 1.3.7, 1.5.1, 1.5.4, 1.5.6, 1.5.14, 1.6.1, 1.6.2, 1.6.3, 1.7.1, 1.7.3, 1.7.4
Documentațiile tehnice speciale au fost create conform anexei VII partea B și sunt transmise electronic autorităților la cerere.

Mașina incompletă este destinată pentru montarea într-o instalație a porții, pentru a forma o mașină completă în sensul directivei pentru mașini 2006/42/CE. Instalația porții poate fi pusă în funcțiune, dacă s-a stabilit, că întreaga instalație corespunde directivelor CE numite mai sus.

Semnatarul este împuternicit pentru combinarea documentațiilor tehnice.

Kirchheim,
la 20.04.2016



i.V.

Jochen Lude
Responsabil document

Indicații generale

Indicativul de tip

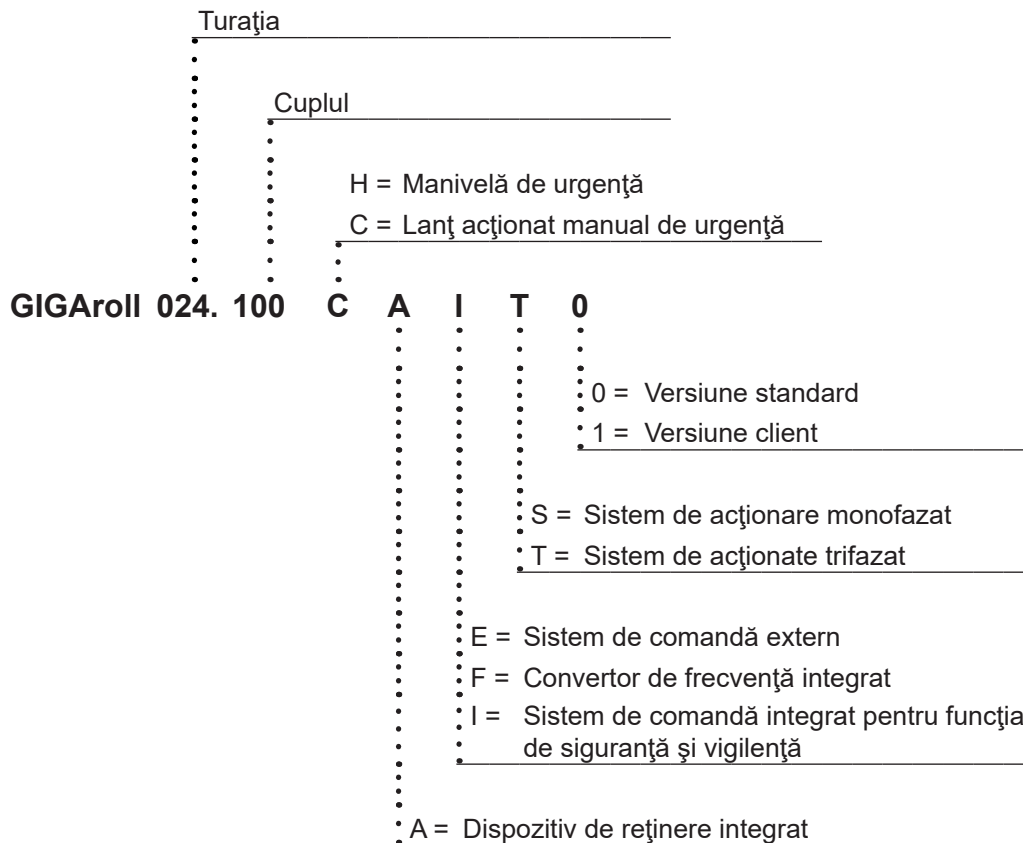

Date tehnice

GIGAroll	018.140
	■ ■ ET ■ ■ ■ IT ■
Cuplul părții conduse	140 Nm
Cuplu de reținere****	250 Nm
Turația părții conduse	18 min ⁻¹
Puterea motorului	0,55 kW
Tensiune de lucru	3~230/400 V
Frecvență	50 Hz
Curent nominal	3,45/2,0 A
Durata de conectare a motorului	ED 40 % S3
Domeniul limitatorului de cursă**	14
Tipul de protecție	IP54/IP65*
Clasa materialului izolant	F
Tensiune de comandă	24 V
Domeniu admisibil de temperaturi***	-5 °C până la +60 °C
Nivelul de presiune acustică de lungă durată	<70 dB(A)
Ø arbore tubular	30 mm
Masa (aprox.)	14 (17) kg

* la cerere

** Rotații ale arborelui tubular

*** <-5 °C la cerere cu sistem de încălzire electric

**** Buletin de încercări nr.: 14-003845-PR01

GIGAroll	018.140
(cu convertor de frecvență integrat)	■ ■ FS ■
Cuplul părții conduse	140 Nm
Cuplu de reținere****	250 Nm
Turația părții conduse	08-25 min ⁻¹
Puterea motorului	1,0 kW
Tensiune de lucru	1~230 V
Frecvență	50-60 Hz
Curent nominal	7,5 A
Durata de conectare a motorului	ED 60 % S3
Domeniul limitatorului de cursă**	14
Tipul de protecție	IP54/IP65*
Clasa materialului izolant	F
Tensiune de comandă	24 V
Domeniu admisibil de temperaturi***	-5 °C până la +60 °C
Nivelul de presiune acustică de lungă durată	<70 dB(A)
Ø arbore tubular	30 mm
Masa (aprox.)	20 kg

* la cerere

** Rotații ale arborelui tubular

*** <-5 °C la cerere cu sistem de încălzire electric

**** Buletin de încercări nr.: 14-003845-PR01

Indicații generale

Indicații cote

GIGArroll

CX■■■■

0,37–0,55 kW

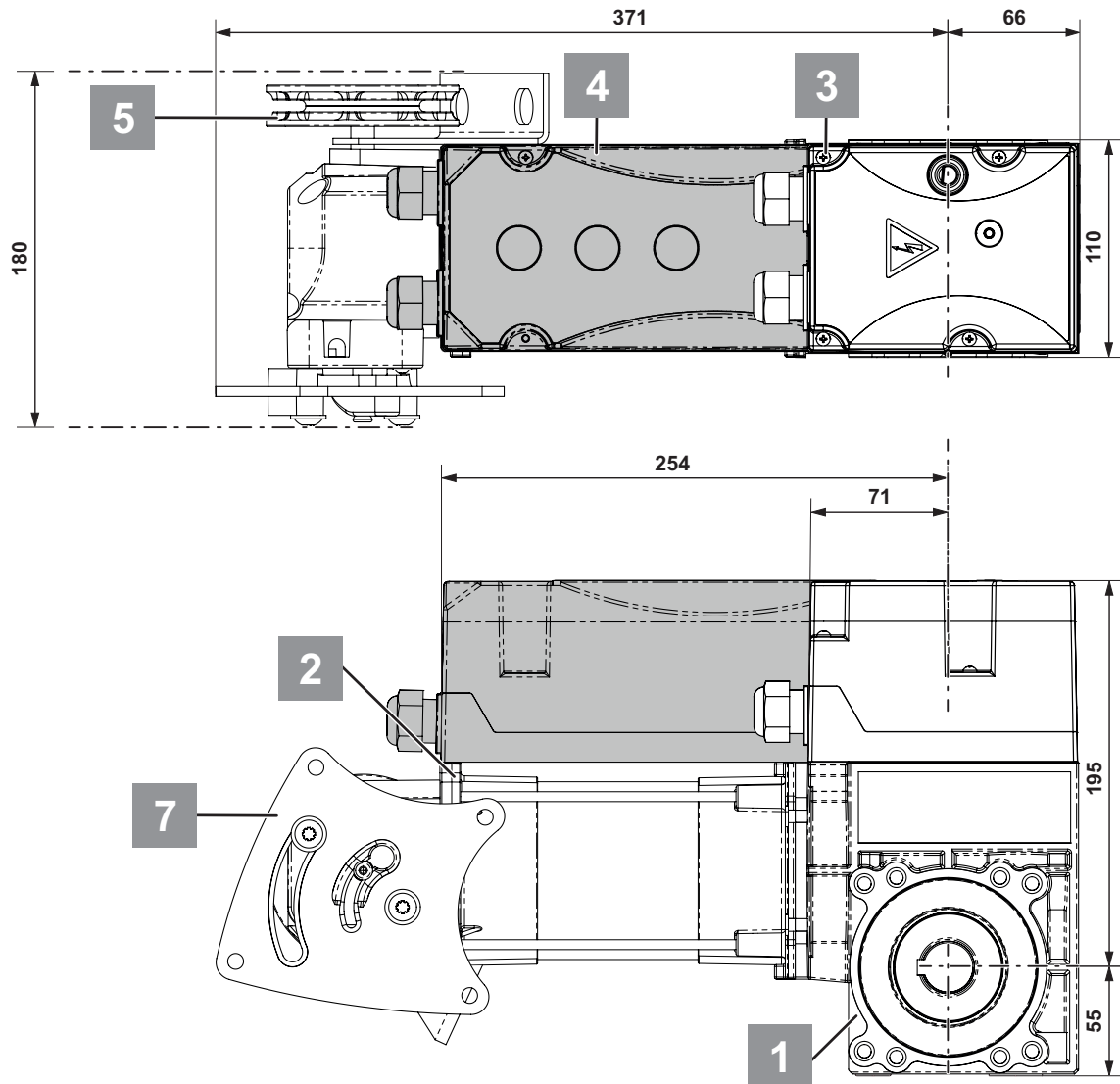

Fig. Indicațiile cotelor în mm

Nr.	Componente
1	Transmisia
2	Motor
3	Carcasa limitatorului de cursă
4	Carcasa limitatorului de cursă pentru sistemul de comandă al convertorului de frecvență/ montajului de siguranță și vigilență
5	Roata de trolu (lanț acționat manual de urgență)
6	Manivelă de urgență (Ø 10 mm)
7	Culisă de comutare (lanț acționat manual de urgență)

Indicații generale

Indicații cote

GIGArroll

HX■■■■

0,37–0,55 kW

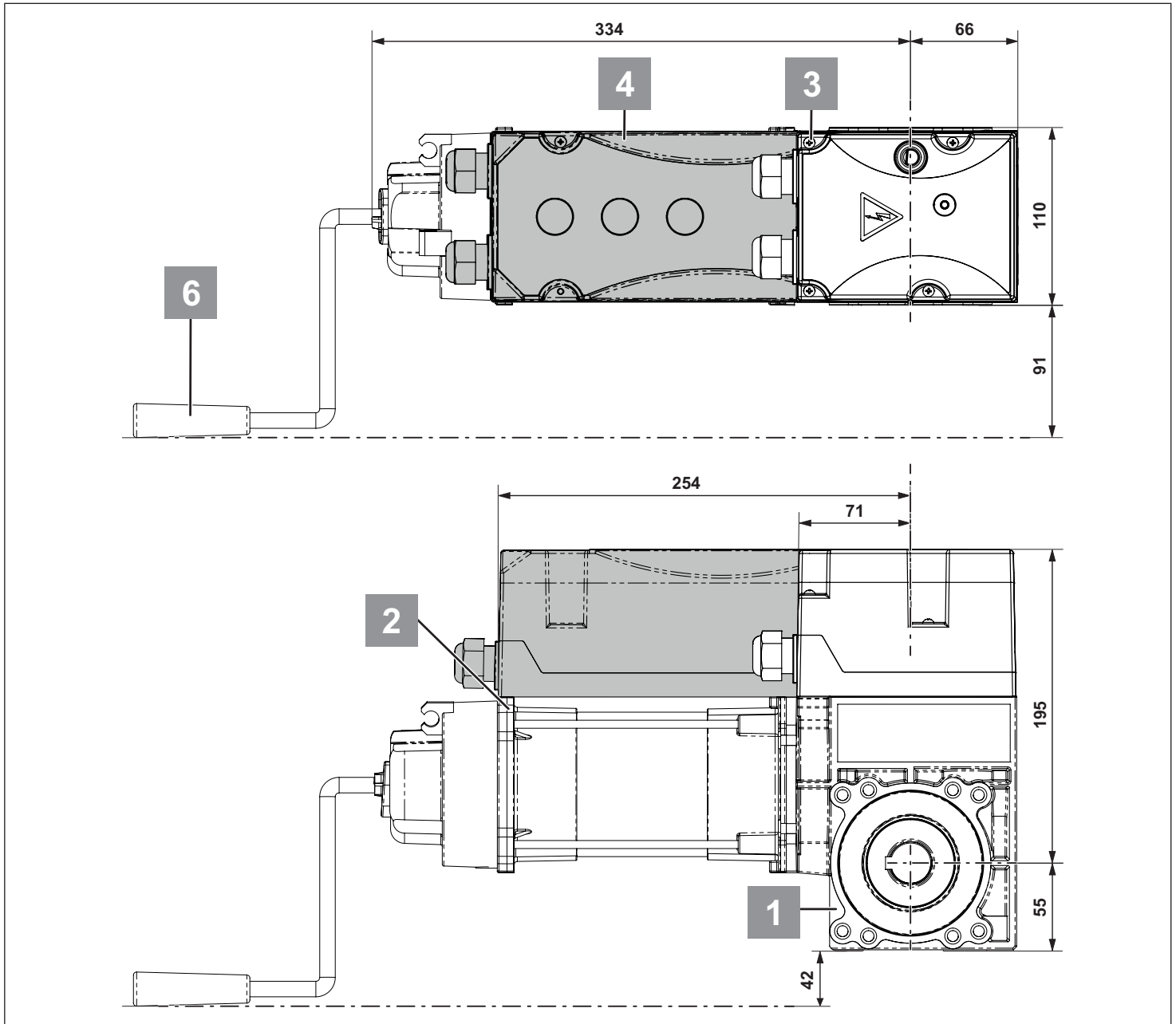

Fig. Indicațiile cotelor în mm

Nr.	Componente
1	Transmisia
2	Motor
3	Carcasa limitatorului de cursă
4	Carcasa limitatorului de cursă pentru sistemul de comandă al convertorului de frecvență/ montajului de siguranță și vigilență
5	Roata de trolu (lanț acționat manual de urgență)
6	Manivelă de urgență (Ø 10 mm)
7	Culisă de comutare (lanț acționat manual de urgență)

Indicații generale

Indicații cote

GIGArroll

CX■■■■

1,0 kW

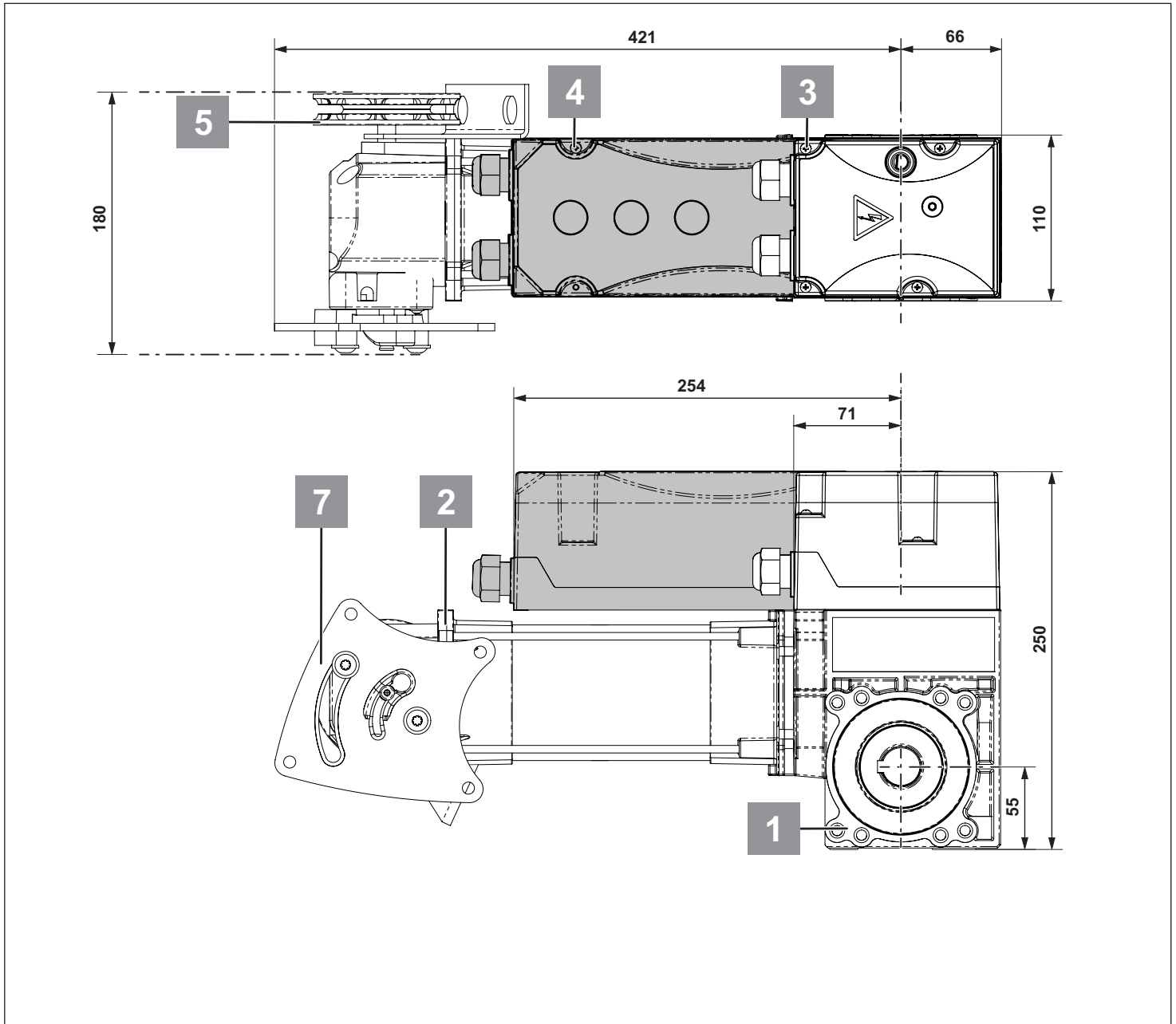

Fig. Indicațiile cotelor în mm

Nr.	Componente
1	Transmisia
2	Motor
3	Carcasa limitatorului de cursă
4	Carcasa limitatorului de cursă pentru sistemul de comandă al convertorului de frecvență/ montajului de siguranță și vigilență
5	Roata de trolu (lanț acționat manual de urgență)
6	Manivelă de urgență (Ø 10 mm)
7	Culisă de comutare (lanț acționat manual de urgență)

Indicații generale

Indicații cote

GIGArroll

HX■■■■

1,0 kW

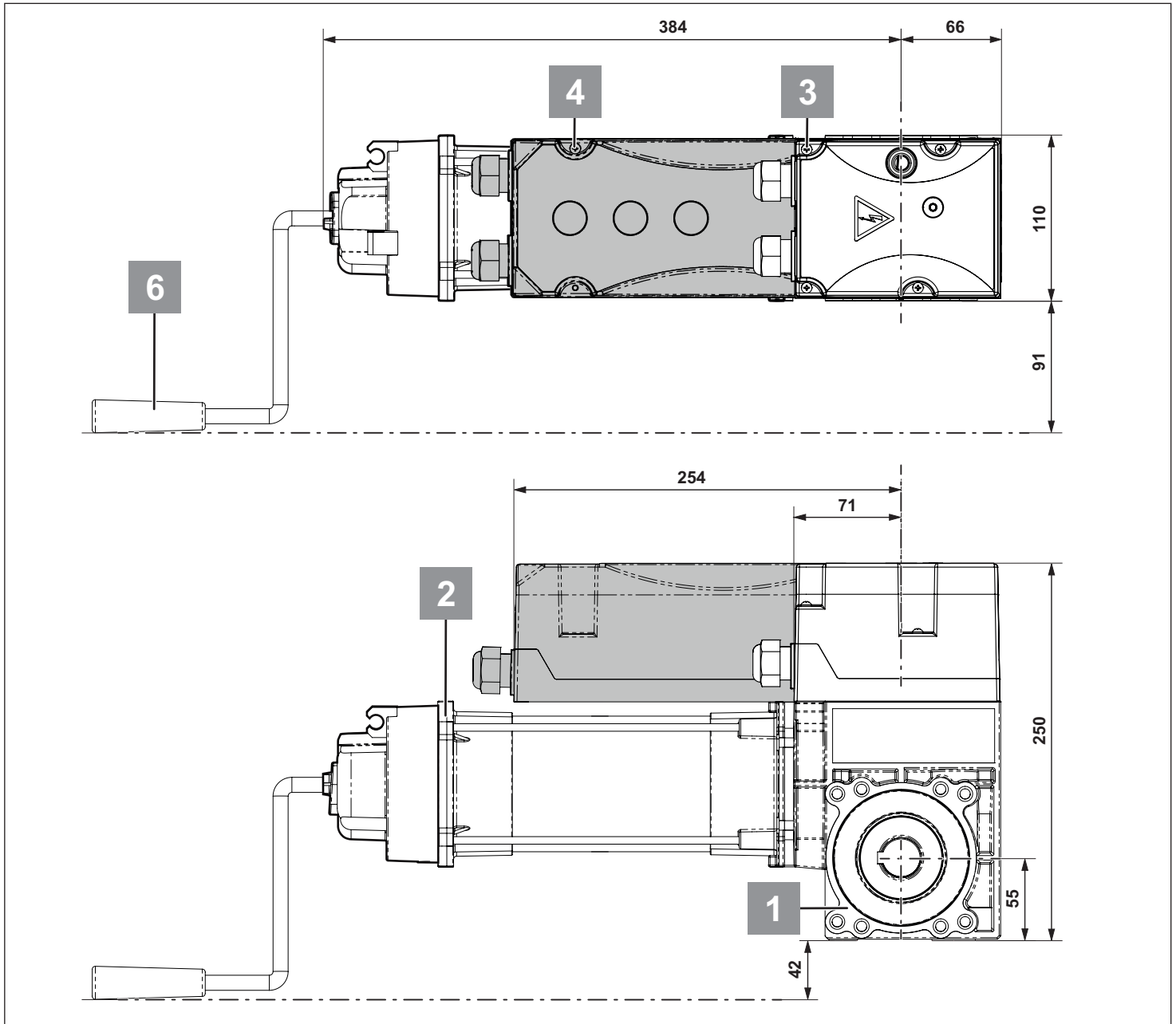

Fig. Indicațiile cotelor în mm

Nr.	Componente
1	Transmisia
2	Motor
3	Carcasa limitatorului de cursă
4	Carcasa limitatorului de cursă pentru sistemul de comandă al convertorului de frecvență/ montajului de siguranță și vigilență
5	Roata de trolu (lanț acționat manual de urgență)
6	Manivelă de urgență (Ø 10 mm)
7	Culisă de comutare (lanț acționat manual de urgență)

Pregătiri pentru montaj

Indicații de siguranță



ATENȚIE!

Urmați toate instrucțiunile de montaj – montarea greșită poate cauza vătămări grave!

- Nu scurtați sau prelungiți conductorul de alimentare de la rețea.
- Tensiunea la sursa de curent trebuie să corespundă cu cea de pe plăcuța de identificare tip a sistemului de acționare.
- Toate aparatele care trebuie conectate extern trebuie să prezinte o separare sigură a contactelor față de sistemul de alimentare electric de rețea, conform IEC 60364-4-41.
- Elementele active ale sistemului de acționare nu trebuie să fie legate la pământ sau la piese active sau conductori de protecție ai altor circuite electrice.
- Instalați toate capacele și dispozitivele de protecție conforme cu destinația ale sistemului de acționare. Acordați atenție așezării corecte a pieselor, eventualelor garnituri și îmbinărilor filetate strânse corect.
- La sistemele de acționare cu racord fix este necesar un comutator principal pe toate liniile cu siguranță corespunzătoare.
- Racordarea sistemului de acționare la alimentarea cu energie electrică trebuie efectuată numai de către un electrician specialist.
- Dispozitivele DECONECTARE DE URGENȚĂ conform EN 60204 trebuie să rămână active în toate tipurile de sistem de comandă. Prin deblocarea dispozitivului DECONECTARE DE URGENȚĂ nu trebuie să apară nicio repornire necontrolată, respectiv nedefinită a instalației.
- Acordați atenție fixării stabile a porții și pereților, deoarece apar forțe pe parcursul deschiderii și închiderii porții.
- Utilizați numai materiale de fixare avizate (de ex. dibluri).
- Folosiți dispozitive de ridicare și mijloace de prindere care sunt concepute pentru masa sistemelor de acționare.
- La montaj, nu țineți sistemul de acționare de cablu și nu-l trageți de cablu în sus.

Echipamentul personal de protecție

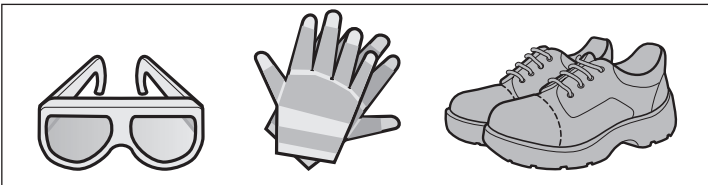

- Ochelari de protecție (pentru operațiunile de perforare)
- Mănuși de lucru
- Încălțăminte de siguranță

Cote de fixare sistem de acționare

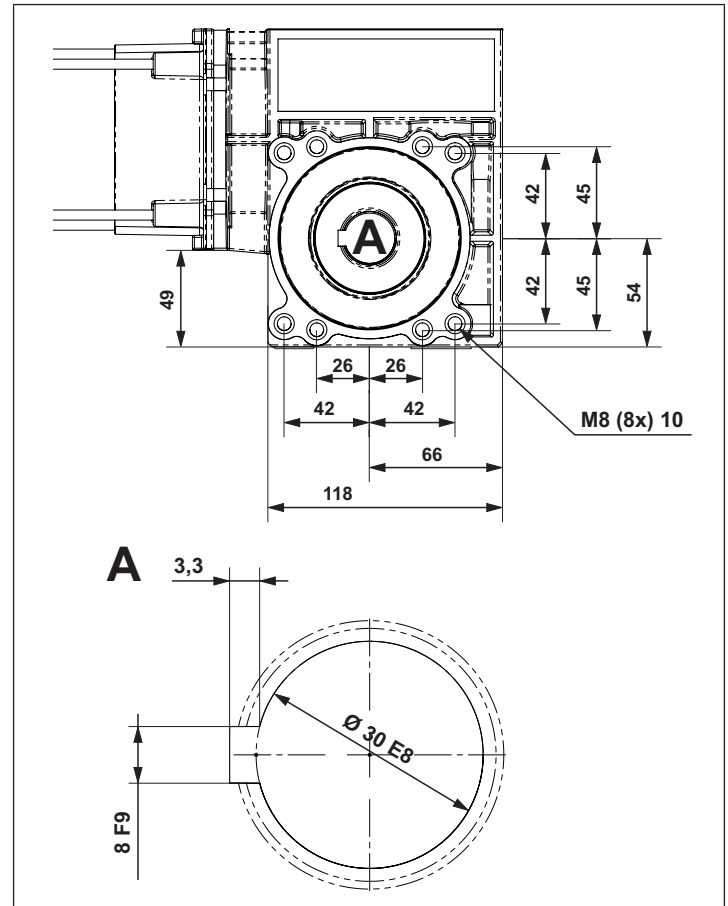

Fig. Indicațiile cotelor în mm

Cote de fixare picior pendulant

(accesorii opționale)



INDICAȚIE!

Șuruburile trebuie să fie asigurate!

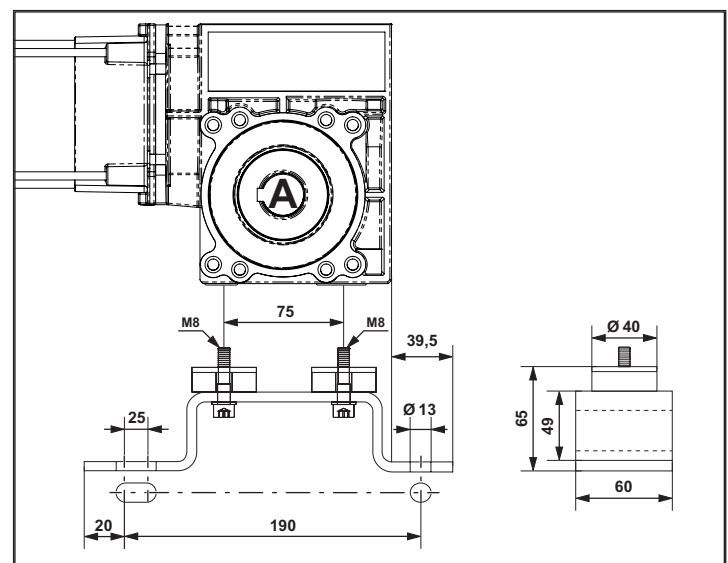
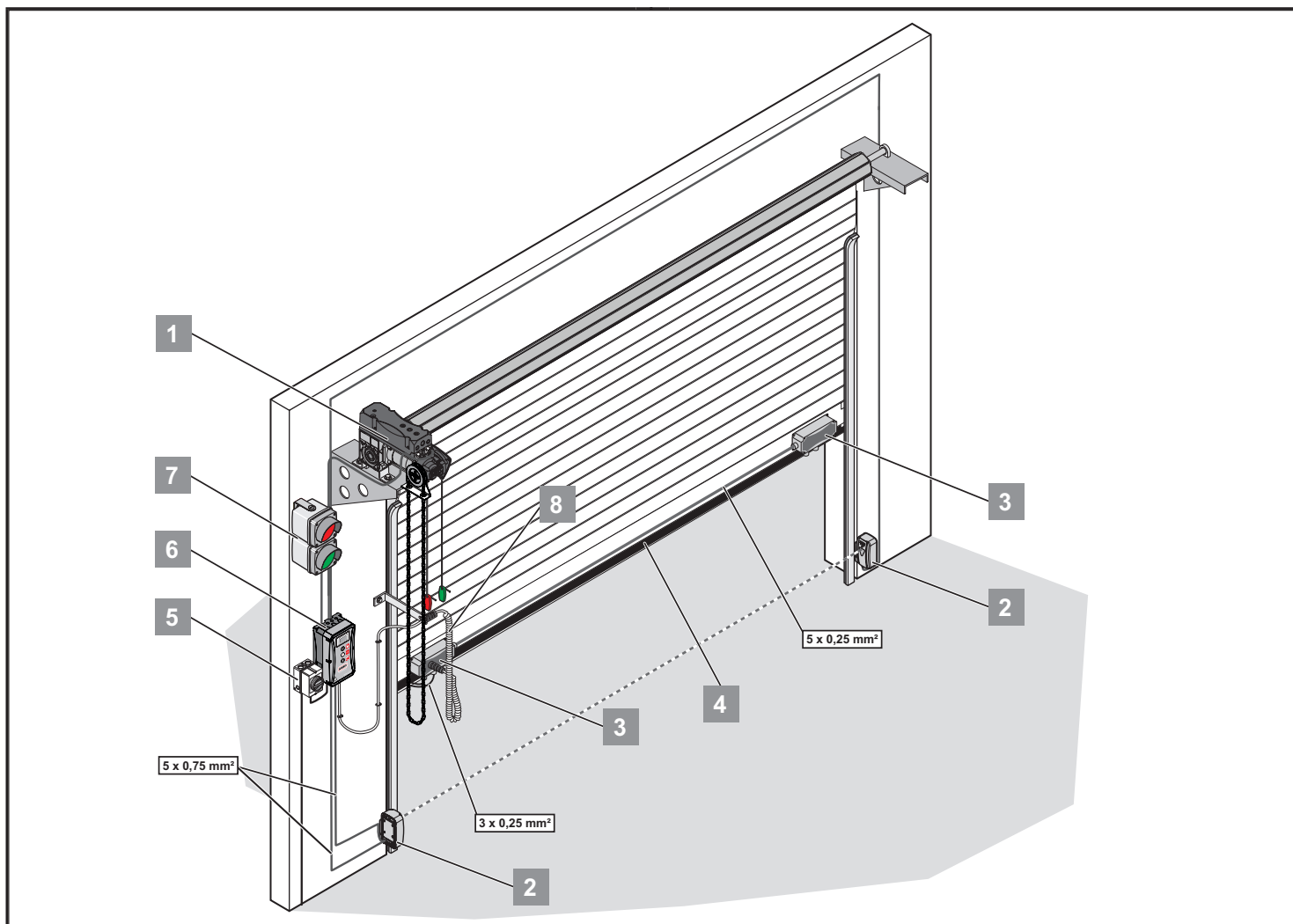

Fig. Indicațiile cotelor în mm

Montarea



1	Sistem de acționare
2	Barieră fotoelectrică
3	GIGAbx (doza de poartă)
4	Margine de închidere
5	Comutator principal (poate fi încuiat)
6	Unitatea de comandă
7	Semafor
8	Cablu spiralat

Indicații de siguranță

ATENȚIE!
 Urmați toate instrucțiunile de montaj – montarea greșită poate cauza vătămări grave!

ATENȚIE!
 Înainte de deschiderea sistemului de acționare trageți fișa de rețea!

ATENȚIE!
 După montaj se va verifica dacă sistemul de acționare este reglat corect și execută mișcarea inversă atunci când întâlnește un obstacol de pe sol cu înălțimea de 50 mm.

- Montarea, racordarea și prima punere în funcțiune a sistemului de acționare trebuie efectuate numai de către persoane specializate.
- Mișcați poarta numai dacă în zona ei de deplasare nu se găsesc persoane, animale sau obiecte.
- Mențineți persoanele care au nevoie de asistență sau animalele departe de poartă.
- Pe parcursul realizării orificiilor de fixare, purtați ochelari de protecție.
- Acoperiți sistemul de acționare cu ocazia perforării, pentru a nu permite pătrunderea murdăriei în acesta.
- Înainte de deschiderea carcasei, asigurați-vă neapărat că nu ar putea cădea așchii de perforare sau altă murdărie în carcasă.
- Pozați stabil toți conductorii electrici montați ferm și asigurați-i împotriva deplasării.
- Înainte de montare, sistemul de acționare trebuie verificat cu privire la pagube de transport sau de alt tip.
 - ⇒ Niciodată nu montați un sistem de acționare deteriorat! Consecințele pot fi vătămări grave!
- În timpul montajului sistemului de acționare, scoateți instalația de sub tensiune.
- Închideți ghidajele de cabluri nefolosite prin măsuri adecvate pentru a asigura gradul de protecție IP54!

Montarea



ATENȚIE!

Pereții și tavanul trebuie să fie solizi și stabili. Montați sistemul de acționare numai la o poartă aliniată corect. O poartă aliniată greșit poate cauza vătămări grave.

- Îndepărtați sistemul de blocare al porții sau scoateți-l din funcțiune.
- Utilizați numai materiale de fixare avizate (de ex. dibluri, șuruburi). Materialul de fixare trebuie adaptat la materialul plafonului și pereților.
- Verificați deplasarea facilă a porții.

Indicații privind montajul

- Stabiliți locul de montare al unității de comandă împreună cu proprietarul.
- Utilizarea în spații interioare (a se vedea capitolul „Date tehnice” referitor la temperatură și clasa de protecție IP).
- Montați sistemul de acționare pe o suprafață dreaptă și cu vibrații puține.

Reglarea sistemului cu lanț de siguranță

Sistemul cu lanț de siguranță poate fi rotit într-o rețea ortogonală de 90°. Astfel, poziția roții de trolu poate fi adaptată la condițiile locale.

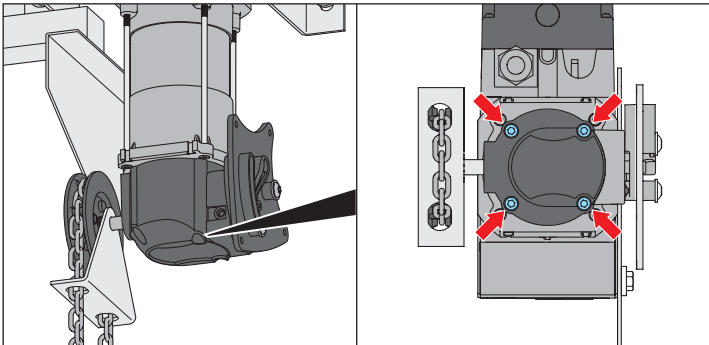

1. Desfaceți cele 4 șuruburi de fixare.
2. Desfaceți cablul micro-întrerupătorului din punctele de fixare, deplasați-l pe traseu și fixați-l din nou.
3. Rotiți carcasa și înșurubați-o ferm din nou (cuplul de strângere MS = 7 Nm – asigurați cu material de asigurare a șuruburilor de ex. Loctite!).

Cablu pentru comutare manuală de urgență



ATENȚIE!

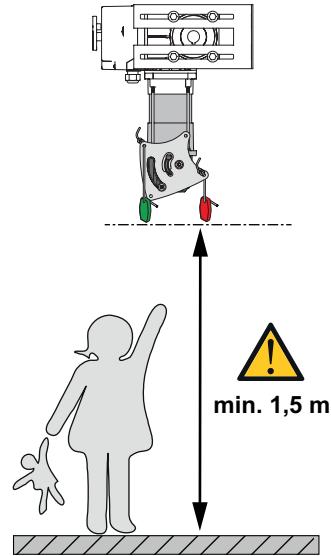

INDICAȚIE!

Dispozitivele de comandă sau reglaj fixe (butoane) trebuie să fie montate în raza vizuală a porții.

Ele nu trebuie montate în apropierea pieselor mobile. Ele trebuie amplasate la o înălțimea de cel puțin 1,5 m.

Sistem de acționare cu lanț de siguranță

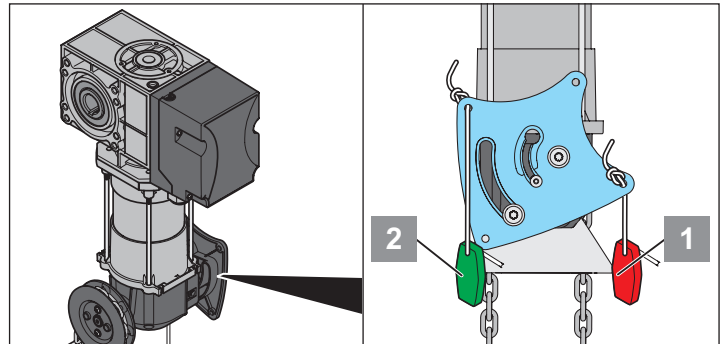

1. În funcție de poziția sistemului de acționare, alegeți găurile corespunzătoare de pe culisa de cuplare pentru fixarea cablului de urgență.
2. Fixați cablul de urgență. Montați cablul cu mânerul roșu (1) Acționare manuală și cablul cu mânerul verde (2) Motor așa cum este reprezentat.

Montarea

Prelungirea sau scurtarea lanțului de troliu de pe sistemul de acționare

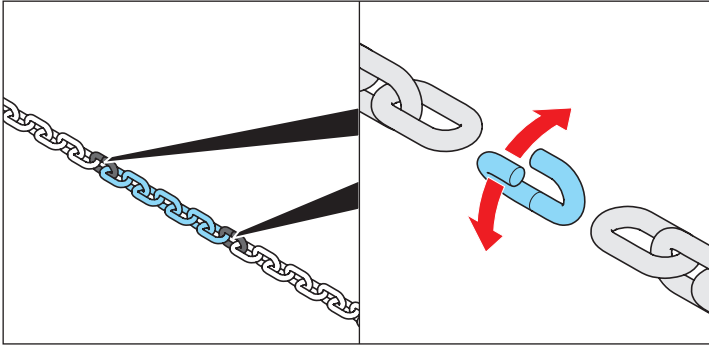

Lanțul de troliu este asamblat cu verigi de îmbinare (zincate în galben).

1. Deschideți lanțul de troliu prin veriga de îmbinare și scurtați-l sau prelungiți-l la lungimea dorită.
2. Realizați legătura dintre lanțul de troliu și verigile de îmbinare noi.

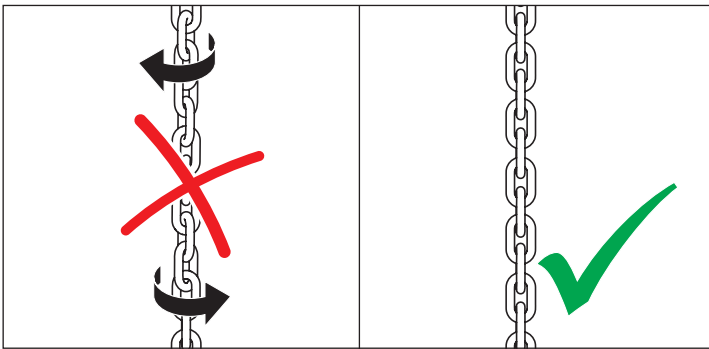

În cazul lucrărilor la lanțul de troliu, aveți grijă ca lanțul să nu fie montat răsucit.

Atașarea plăcuțelor indicatoare la sistemul de acționare



INDICAȚIE!

Corespunzător tipului acționării manuale de urgență, atașați plăcuța indicatoare din pachetul de livrare.

La sistemele de acționare cu convertor de frecvență, lipiți plăcuța de avertizare central pe carcasă!

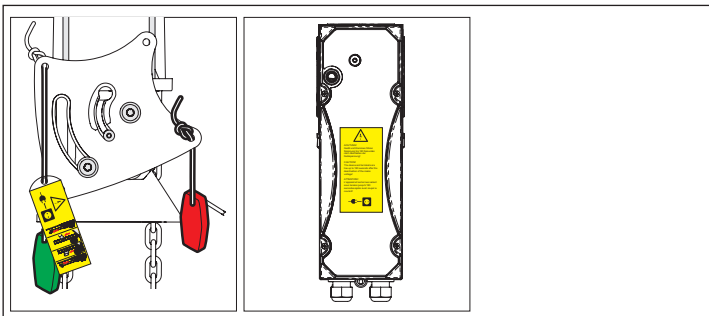

Racordarea la rețeaua electrică



ATENȚIE!

Efectuați racordarea la rețea conform EN 12453 (dispozitiv de deconectare de la rețea pe toate liniile). Montați un comutator principal care poate fi încuiat (deconectare pe toate liniile), pentru a preveni conectarea accidentală a alimentării cu curent la lucrările de întreținere curentă.

Utilizați o alimentare electrică adecvată care este asigurată cu o siguranță (10 A, cu declanșare întârziată).



INDICAȚIE!

Înainte de racordării la rețeaua electrică, aduceți poarta în poziția centrală.



INDICAȚIE!

Lucrările efectuate la sistemul de acționare pot fi efectuate numai în stare deconectată de la rețeaua electrică.

Sistemul de acționare trebuie racordat la rețeaua electrică de către un electrician autorizat.



INDICAȚIE!

Montați cablurile întotdeauna fix.

Pentru racordarea GIGArroll utilizați numai conductori de comandă avizați de producător. Conductorul de comandă este atașabil. Pentru a fi garantată siguranța contra smulgerii și gradul de protecție nu este permisă desfacerea îmbinării filetate.

Varianta standard GIGArroll este adecvată pentru funcționare la 230 V/400 V.

Dacă se recablează motorul pentru funcționare într-o altă rețea, urmăriți ca și unitatea de comandă să fie concepută pentru acest domeniu de tensiune.

În cazul de câmp învârtitor spre dreapta al fazelor legate, sensul de rotație este reprezentat după cum urmează:

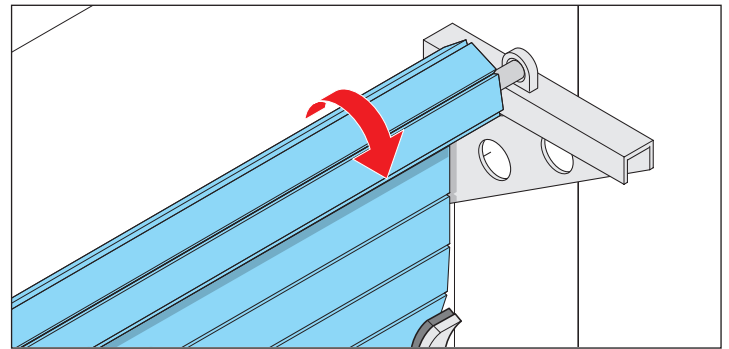

Racordarea sistemului de acționare

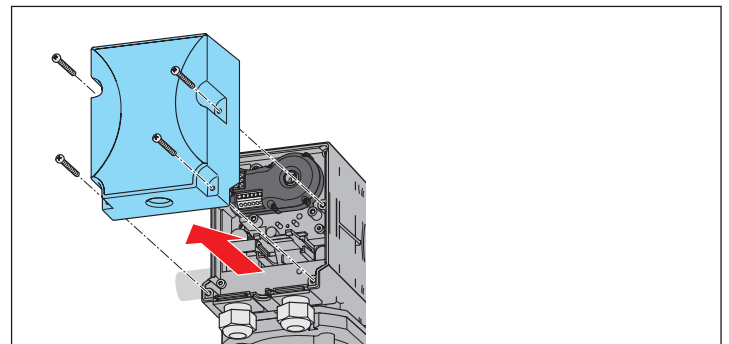

1. Desfaceți cele 4 șuruburile ale capotei.
2. Scoateți capota.

Montarea

Cablaj pentru rețea 3~400 V



INDICAȚIE!

Secțiune transversală a cablului admisă pentru toate bornele: Max. 2,5 mm².

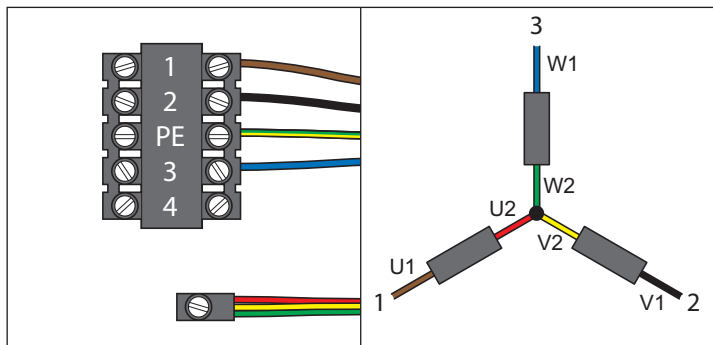

Borne		Not.	Culoare
GIGAröll	GIGAcontrol A		
1	38	U1	maro
2	40	V1	negru
PE	PE	PE	verde-galben
3	42	W1	albastru
Punct stea		U2/V2/W2	roșu + galben + verde

Cablaj pentru rețea 3~230 V



INDICAȚIE!

Secțiune transversală a cablului admisă pentru toate bornele: Max. 2,5 mm².

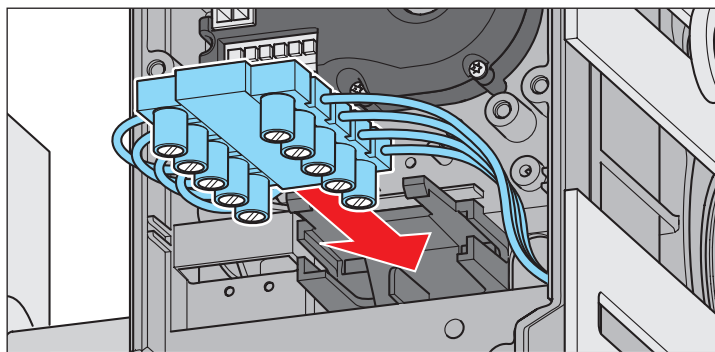
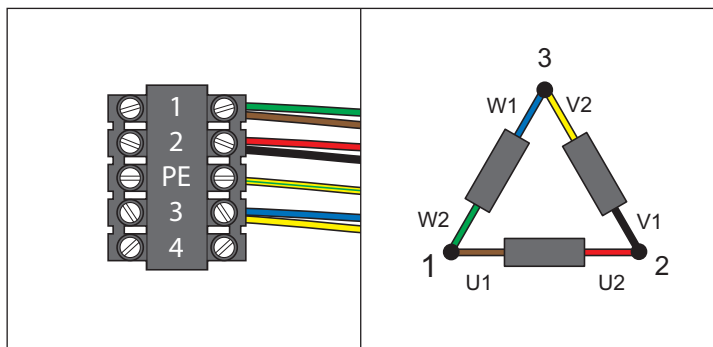

- Verificați legătura trăgând ușor de conductor.
- Introduceți borna tip fișă în suport.
- Fixați cablul, acordați atenție așezării corecte a bornei tip fișă și mufelor de trecere a cablului.

Racordarea limitatorului de cursă digital (Encoder)

Limitatorul de cursă digital este un codor de valoare absolută care se leagă la unitatea de comandă printr-o interfață RS485. Setarea și analiza pozițiilor de capăt, pozițiilor de siguranță și a altor puncte de cuplare se realizează prin unitatea de comandă.

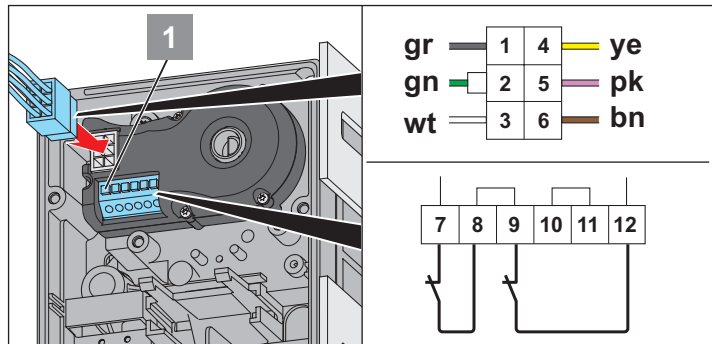

Bornă	Funcție
7 + 8	Contact termic motor
Standard	
9 + 12	Micro-comutator, acționare manuală de urgență
Element de siguranță suplimentar (opțional)	
9 + 10	Micro-comutator, acționare de urgență
11 + 12	Element de siguranță suplimentar

- Leagați prin intermediul fișei cu 6 poli a codorului interfața serie și circuitul de siguranță cu unitatea de comandă.
- Prin intermediul șinei de borne laterale legați la codor contactele de deschidere ale elementelor de siguranță, cum ar fi contactul termic și acționarea de urgență.
- Prevedeți bornele neocupate cu punți din sârmă, respectiv înlăturați punțile la legarea altor elemente de siguranță la bornele elastice respective.
- Pentru cuplarea sau înlăturarea sârmelor deschideți bornele elastice cu tasta (1).
- Fixați cablul, acordați atenție așezării corecte a bornei tip fișă și mufelor de trecere a cablului.

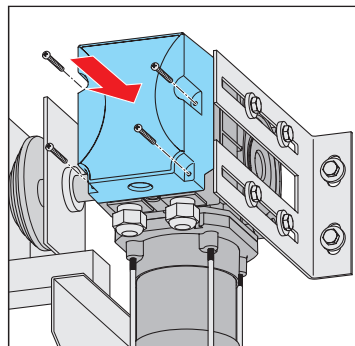

- Așezați capota.
- Fixați capota cu 4 șuruburi.

La sistemele de acționare cu o carcasă lungă se pot încorpora de ex. sisteme de comandă, a se vedea în acest sens instrucțiunile de funcționare ale aparatelor.

Montarea și racordarea unității de comandă

1. Montați și racordați sistemul de comandă (unitate de comandă cu funcție integrată de siguranță, unitate de comandă automată sau unitate de comandă cu convertor de frecvență) înainte de punerea în funcțiune, a se vedea în acest sens instrucțiunile de funcționare ale unității de comandă.

Racordarea componentelor de siguranță și accesoriilor

- Dacă se leagă ulterior piese de siguranță și accesorii suplimentare, setați-le în sistemul de comandă, a se vedea în acest sens instrucțiunile de funcționare ale unității de comandă.

Convertorul de frecvență (FU)

Convertorul de frecvență (FU)

Date tehnice

Putere	0,5–1,1 kW
Alimentarea electrică	1~230 V
Frecvență	50–60 Hz
Domeniu admisibil de temperaturi	–5 °C până la +60 °C
Protecția la supra-încălzire	+80 °C
Domeniul de frecvență	20 până la 120 Hz

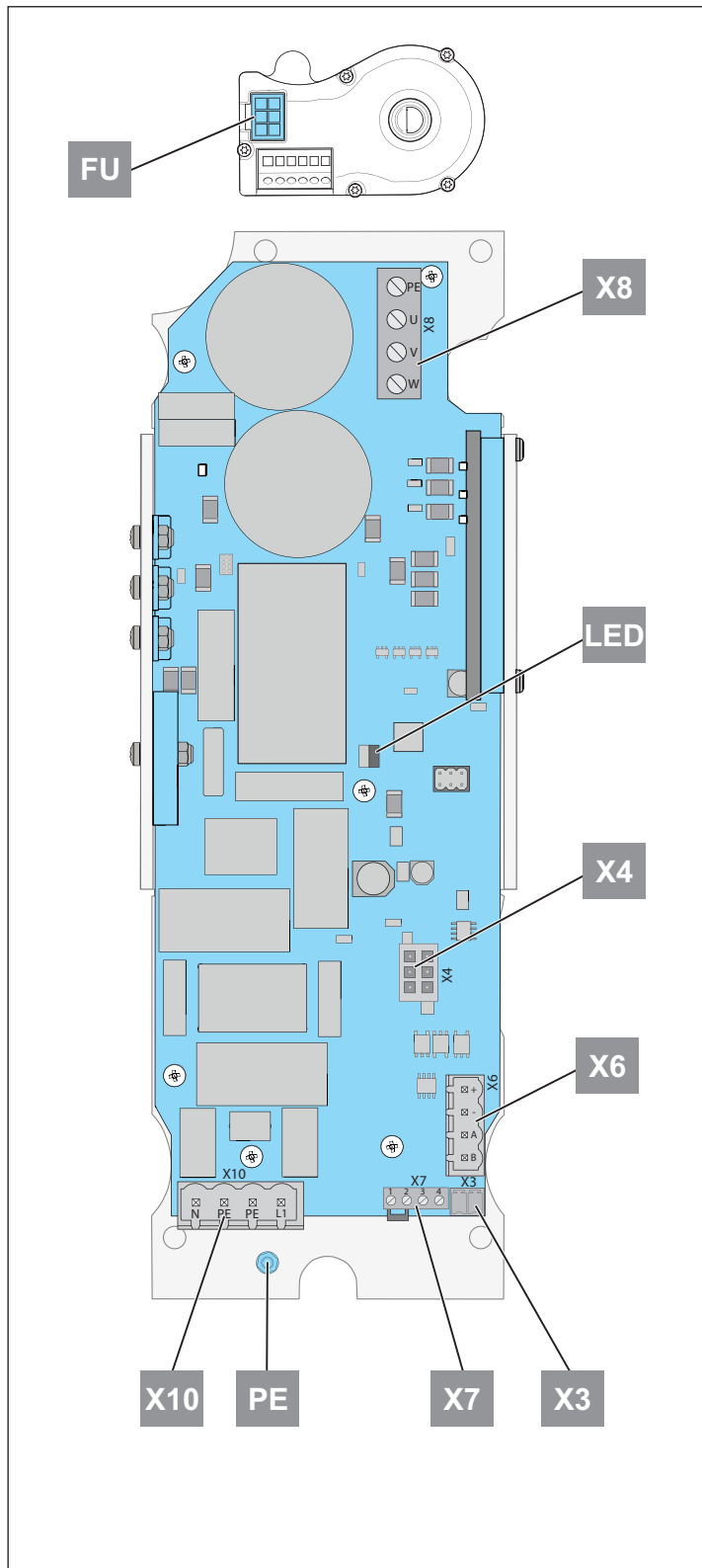

Vedere de ansamblu a clemelor de legătură

Not.	Racord
X10	Alimentare la rețea
X7	1 – 2 = Microcomutator acționare manuală de urgență
	3–4 = Termocontact moto
X3	Circuit de siguranță (unitate de comandă)
X6	Interfață RS485
X4	Indicator de valoare absolută
X8	Racord motor
FU	Convertor de frecvență

Racord motor

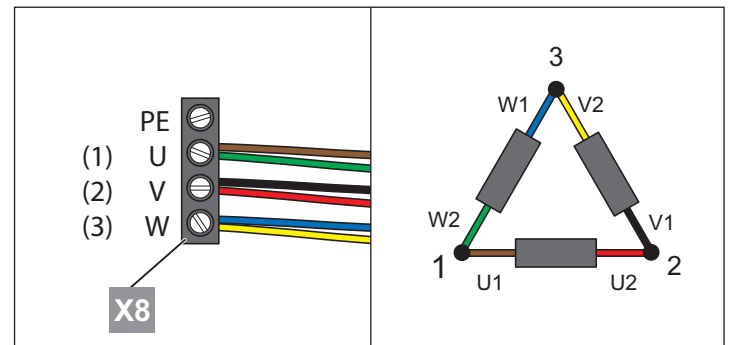

Bornele (FU)	Not.	Culoare
1 (U)	U1/W2	brun + verde
2 (V)	V1/U2	negru + roșu
3 (W)	W1/V2	albastru + galben

Racorduri GIGAcontrol A

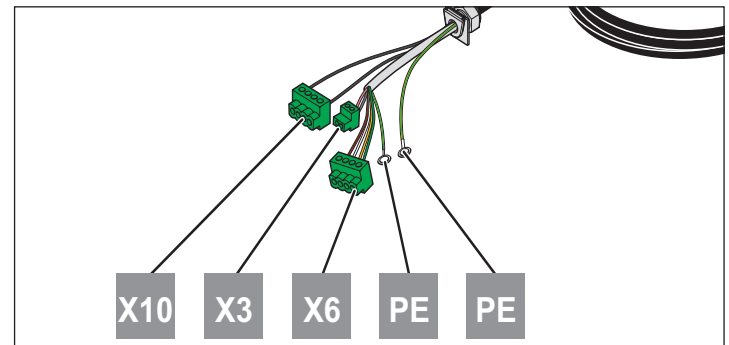

Convertorul de frecvență (FU)

Racord traductor de valoare absolută

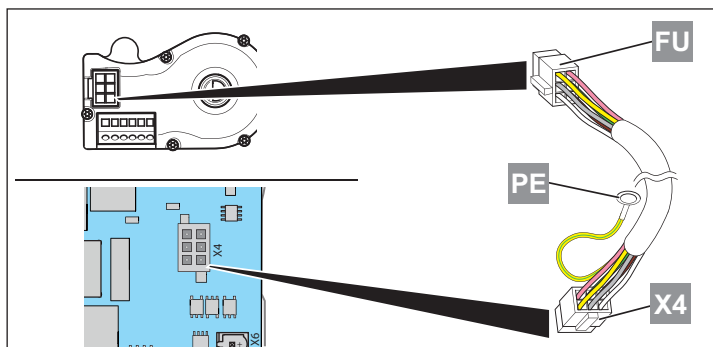

Racord circuit de siguranță (X7)

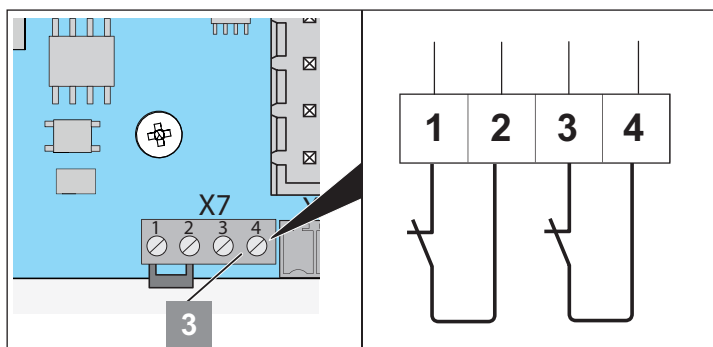

Borne	Racord
1	Microcomutator
2	acționare manuală de urgență
3	Contact termic motor
4	

Încheierea montajului CF

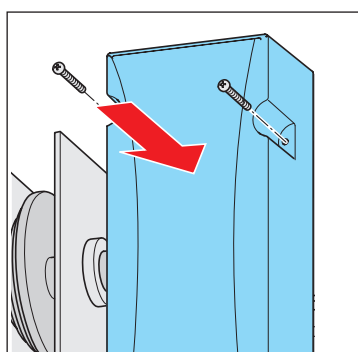

1. Așezați capota.
2. Fixați capota cu 4 șuruburi.

Montarea și racordarea unității de comandă

1. Montați și racordați sistemul de comandă (sistem de comandă cu funcție integrată de siguranță, sistem de comandă automat sau sistem de comandă cu convertor de frecvență) înainte de punerea în funcțiune. A se vedea în acest sens instrucțiunile de funcționare ale unității de comandă.

Racordarea componentelor de siguranță și accesoriilor

- Dacă se leagă ulterior piese de siguranță și accesorii suplimentare, setați-le în unitatea de comandă. A se vedea în acest sens instrucțiunile de funcționare ale unității de comandă.

Punerea în funcțiune

Indicații de siguranță



ATENȚIE!

Demontați siguranțele de transport, precum și toate cablurile și ochiurile montate pentru o acționare manuală directă a porții.



ATENȚIE!

La unitățile de comandă cu convertor de frecvență, procesul de memorizare se execută cu viteză redusă.

Controlarea direcției de deplasare



ATENȚIE!

Pericol de vătămare dacă sensul de rulaj este greșit:

Pentru a evita pericolul de vătămare, poarta trebuie adusă într-o poziție centrală înainte de verificarea sensului de rulaj! Astfel, în cazul unei mișcări generatoare de pericol, rămâne timp suficient pentru evitare sau oprirea sistemului de acționare.

Controlul direcției de rulare este descris în manualul respectiv al unității de comandă. Acest proces este foarte important și trebuie efectuat extrem de riguros.

Setarea pozițiilor de capăt și ale limitatoarelor de cursă

A se vedea în acest sens instrucțiunile de funcționare ale unității de comandă.

Funcționare/operare

acționare manuală de urgență



ATENȚIE!

Înainte de utilizarea sistemului de acționare manuală de urgență, scoateți de sub tensiune instalația porții. Realizarea acționării manuale de urgență este permisă numai cu motorul oprit și numai de către tehnicianul de service sau personalul instruit. Realizarea acționării manuale de urgență este permisă numai de pe un loc de așezare sigur.



INDICAȚIE!

Comutarea între regimul manual și regimul motorizat se poate realiza din orice poziție a porții.



INDICAȚIE!

Nu este permisă deplasarea porții peste pozițiile de capăt, deoarece, în caz contrar, este acționat un comutator de siguranță.

Funcționarea electrică a instalației porții este posibilă numai după „eliberarea” comutatorului de siguranță prin acționarea de urgență.

Deschiderea și închiderea porții cu manivela de urgență

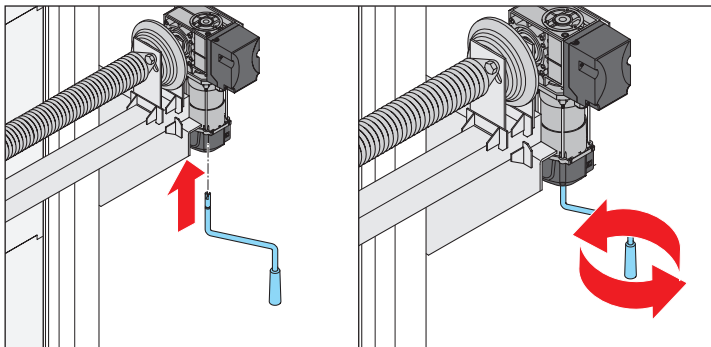

1. Scoateți cablul din suport.
2. Introduceți manivela cu o ușoară apăsare și rotație până la opritor în carcasa manivelei.
⇒ Circuitul de siguranță al sistemului de acționare se întrerupe.
3. Rotiți manivela și deschideți sau închideți poarta.
4. Scoateți manivela din carcasa manivelei și introduceți-o în suport.
⇒ Sistemul de acționare este din nou pregătit pentru funcționare motorizată.

Deschiderea și închiderea porții cu lanțul de siguranță acționat manual

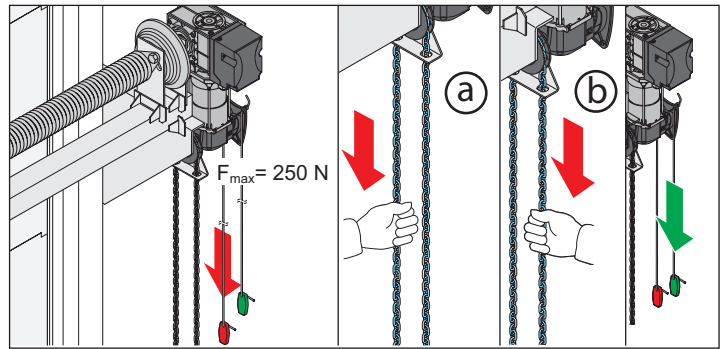

1. Trageți o dată cablul cu mânerul roșu (forța de tracțiune max. 250 N).
⇒ Circuitul de siguranță al sistemului de acționare se întrerupe.
⇒ Arborele roții troliului se deplasează și poarta se poate mișca cu lanțul de siguranță acționat manual.
2. Deschideți (a) sau închideți (b) poarta cu lanțul de siguranță acționat manual.
3. Trageți o dată cablul de siguranță cu mânerul verde (forța de tracțiune max. 250 N).
⇒ Sistemul de acționare este din nou pregătit pentru funcționare motorizată.

Întreținerea și îngrijirea

Indicații de siguranță



PERICOL!

Sistemul de acționare sau sistemul de comandă nu trebuie niciodată stropite cu un furtun cu apă sau cu un dispozitiv de curățare sub presiune.

- Nu utilizați soluții bazice sau acizi pentru curățare.

Verificarea regulată

- Curățați sistemul de acționare de murdărie și ștergeți cu o lavetă uscată.
- Verificați regulat dacă în sistemul de acționare există insecte și umiditate, în caz de necesitate uscați-l, respectiv curățați-l.
- Toate șuruburile de fixare trebuie verificate referitor la fixare, dacă este necesar restrângeți-le.

- Transmisia este lubrifiată pentru toată durata de serviciu și nu necesită întreținere curentă.
Feriți de rugină arborele de ieșire.
- Verificați fixarea corectă a capotei sistemului de acționare.
- Verificați funcționarea corectă a dispozitivelor de siguranță periodic, însă min. 1x an (de ex. BGR 232, stadiul 2003; valabil numai în Germania).
- Verificați regulat cablurile de tensiune și conductorii cu privire la defecte în izolație sau zone în care acestea s-au deteriorat.



PERICOL!

Dacă se constată o defecțiune, scoateți instalația din funcțiune, asigurați-o împotriva reconectării și remediați defecțiunea (dispuneți remediarea defecțiunii).

Întreținerea curentă și verificarea suplimentară

Verificarea	Comportamentul	da/nu	Cauza posibilă	Remedierea
Bară de siguranță, dacă există				
Deschideți/închideți poarta și acționați simultan șina de siguranță.	Comportamentul porții, conform setării din sistemul de comandă.	da	• Totul în ordine!	<ul style="list-style-type: none"> • Verificați cablajul, strângeți bornele. • Setati unitatea de comandă. • Dezactivați instalația și asigurați-o împotriva reconectării, luați legătura cu serviciul relații clienți!
		nu	<ul style="list-style-type: none"> • Secționare a cablului, slăbire a unei borne. • Unitatea de comandă setată greșit. • Șina de siguranță defectă. 	
Bariera fotoelectrică, dacă există				
A se vedea manualul sistemului de comandă Deschideți/închideți poarta și întrerupeți cu această ocazie bariera fotoelectrică.	Comportamentul porții, conform setării din sistemul de comandă.	da	• Totul în ordine!	<ul style="list-style-type: none"> • Verificați cablajul, strângeți bornele. • Setati unitatea de comandă. • Curățați bariera fotoelectrică. • Dezactivați instalația și asigurați-o împotriva reconectării, luați legătura cu serviciul relații clienți!
		nu	<ul style="list-style-type: none"> • Secționare a cablului, slăbire a unei borne. • Unitatea de comandă setată greșit. • Bariera fotoelectrică este murdară. • Bariera fotoelectrică este defectă. 	
Limit. de siguranță				
A se vedea manualul sistemului de comandă Deplasați poarta până la poziția de capăt setată sus sau jos. Deplasați poarta în continuare peste poziția de capăt prin acționarea manuală de urgență.	Unitatea de comandă trebuie să afișeze un mesaj de eroare. Poarta nu trebuie să se mai poată deplasa motorizat. Deplasați apoi poarta prin acționarea manuală de urgență din nou înapoi. Când se atinge din nou poziția de capăt setată, este din nou posibilă funcționarea motorizată a porții.			<ul style="list-style-type: none"> • Setati limitatoarele de siguranță astfel încât la atingerea pozițiilor de capăt să nu poată apărea deteriorări sau să nu poată sări cablul.

Demontarea



IMPORTANT!

Respectați indicațiile de securitate!

Procedura de lucru este aceeași cu cea din paragraful „Montajul”, însă în ordine inversă. Lucrările de reglaj descrise nu se mai efectuează.

Eliminarea ca deșeu



IMPORTANT!

Transmisia conține ulei. Acordați atenție eliminării ca deșeu în conformitate cu prescripțiile.



PERICOL CAUZAT DE SUBSTANȚELE NOCIVE!

Depozitarea, utilizarea sau eliminarea improprie ca deșeu a acumulatorilor, bateriilor și componentelor sistemului de acționare reprezintă un pericol pentru sănătatea oamenilor și animalelor. Se produc vătămări grave sau decesul.

- ▶ Acumulatorii și bateriile trebuie să fie păstrate în locuri inaccesibile pentru copii și animale.
- ▶ Țineți acumulatorii și bateriile la distanță de influențele chimice, mecanice și termice.
- ▶ Reîncărcarea acumulatorilor vechi și bateriilor este interzisă.
- ▶ Componentele sistemului de acționare, acumulatorii și bateriile vechi nu au voie să ajungă în gunoiul menajer. Acestea trebuie eliminate corect ca deșeu.
- ▶ Bateriile pot conține substanțe periculoase chimice, care poluează mediul înconjurător și afectează sănătatea oamenilor și animalelor. În special la lucrul cu baterii cu conținut de litiu se va acorda atenție deosebită, deoarece acestea se pot aprinde ușor în caz de tratare improprie și pot provoca incendii.
- ▶ Bateriile și acumuloarele, care sunt conținute în aparatele electrice și pot fi extrase fără distrugere, trebuie să fie eliminate ca deșeu separat.



INDICAȚIE!

Acest aparat este marcat corespunzător directivei europene 2012/19/UE privind aparatele vechi electrice și electronice (WEEE – waste electrical and electronic equipment).



Această directivă stabilește cadrul pentru o reprimire și valorificare a aparatelor vechi valabilă în UE.



Toate componentele sistemului de acționare ieșite din funcțiune, acumulatorii vechi și bateriile vechi nu trebuie aruncate în gunoiul menajer. Eliminați ca deșeu componentele care nu se mai utilizează, acumulatorii vechi și bateriile vechi în conformitate cu prescripțiile. În acest scop, trebuie respectate dispozițiile locale și specifice țării. Informați-vă despre căile de eliminare ca deșeu actuale la reprezentantul comercial de specialitate.



FR

Cet appareil, ses accessoires et cordons se recyclent

REPRISE À LA LIVRAISON



OU

À DÉPOSER EN MAGASIN



OU

À DÉPOSER EN DÉCHÈTERIE



Points de collecte sur www.quefairedemesdechets.fr
Privilégiez la réparation ou le don de votre appareil !

Garanție și serviciul de relații cu clienții

Garanția corespunde prevederilor legale. Persoana de contact pentru eventuale servicii de garanție este agentul de vânzări/reprezentantul comercial. Drepturile de garanție legală sunt valabile numai în țara în care a fost achiziționat produsul.

Piese înlocuite devin proprietatea noastră.

Dacă aveți nevoie de ajutorul serviciului relații cu clienții, de piese de schimb sau accesorii, vă rugăm să contactați agentul de vânzări/reprezentantul nostru comercial.

SOMMER Antriebs- und Funktechnik GmbH

Hans-Böckler-Straße 27
73230 Kirchheim/Teck
Germany

www.sommer.eu

© Copyright 2022 Toate drepturile rezervate.