

## GIGArroll 300 Nm - 1400 Nm

**IT** Traduzione delle istruzioni per l'uso e il montaggio originali

1 - 19

# Indice

<b>Informazioni generali .....</b>	<b>3</b>
Simboli .....	3
Avvertenze sulla sicurezza.....	3
Uso conforme.....	3
Designazione del tipo.....	4
Dati tecnici.....	5
Schemi .....	6
<b>Dichiarazione di incorporazione .....</b>	<b>8</b>
<b>Preparativi per l'installazione .....</b>	<b>9</b>
Avvertenze sulla sicurezza.....	9
Dispositivi di protezione personale.....	9
Dimensioni per il montaggio della consolle .....	9
<b>Installazione .....</b>	<b>10</b>
Avvertenze sulla sicurezza.....	10
Note sull'installazione.....	10
Installazione dell'automazione .....	10
Allungamento o accorciamento della catena dell'organo nell'automazione .....	10
Applicazione della targhetta di segnalazione sull'automazione .....	11
Sistema di arresto .....	11
Collegamento dell'automazione .....	11
Allacciamento alla rete elettrica .....	12
Raddrizzatore freno .....	12
Collegamento del freno a GIGAcontrol A.....	13
Collegamento dei finecorsa digitali (encoder).....	14
Installazione e collegamento della centralina.....	14
Collegare accessori e dispositivi di sicurezza .....	14
<b>Messa in funzione.....</b>	<b>15</b>
Avvertenze sulla sicurezza.....	15
Verifica della direzione di movimento.....	15
Regolazione delle posizioni finali e dei finecorsa.....	15
<b>Funzionamento e uso.....</b>	<b>16</b>
Manovra d'emergenza .....	16
Funi per l'azionamento di emergenza .....	16
<b>Cura e manutenzione .....</b>	<b>18</b>
Avvertenze sulla sicurezza.....	18
Verifiche periodiche.....	18
Manutenzione e ulteriori controlli .....	18
<b>Varie.....</b>	<b>19</b>
Smontaggio .....	19
Smaltimento .....	19
Garanzia e assistenza clienti .....	19

# Informazioni generali

## Simboli



### SEGNALE DI ATTENZIONE:

Segnala un potenziale pericolo! L'eventuale inosservanza di questo segnale può causare lesioni gravi o danni materiali!



### SEGNALE DI AVVISO:

Informazioni, indicazioni utili!

- 1 (1) Rimanda a un'illustrazione corrispondente all'inizio o nel testo.

## Questa automazione è realizzata in conformità alle seguenti norme:

- EN12453 Sicurezza d'uso di porte motorizzate, Requisiti
- EN12978 Dispositivi di sicurezza per porte e cancelli motorizzati, Requisiti e metodi di prova
- EN 12604 Porte e cancelli industriali, commerciali e da garage - Aspetti meccanici - Requisiti
- Direttiva bassa tensione 2014/35/UE
- Direttiva EMC 2014/30/UE

e ha lasciato lo stabilimento in condizioni tecnicamente perfette.

## Avvertenze sulla sicurezza generali

- Le presenti istruzioni per l'uso e il montaggio devono essere lette, comprese e osservate dal personale incaricato del montaggio, del funzionamento o della manutenzione dell'automazione.
- Conservare le istruzioni di montaggio in modo che siano sempre disponibili per la consultazione.
- Installazione, collegamento e prima messa in funzione dell'automazione devono essere eseguiti esclusivamente da elettricisti qualificati.
- Il produttore dell'impianto ha la responsabilità dell'intero impianto. È tenuto a vigilare sul rispetto delle norme, delle direttive e delle normative applicabili nel luogo di installazione. Il produttore dell'impianto è tenuto, inoltre, a verificare e osservare le forze di chiusura massime consentite in base alle norme EN 12445 (Sicurezza d'uso di porte motorizzate, Metodi di prova) e EN 12453 (Sicurezza d'uso di porte motorizzate, Requisiti). È tenuto a redigere la documentazione tecnica dell'intero impianto che dovrà essere consegnata insieme ad esso.
- Fissare bene tutti i cavi elettrici e assicurarsi che non possano spostarsi.
- Il produttore declina ogni responsabilità per danni o guasti di funzionamento derivanti dal mancato rispetto delle istruzioni per l'uso e il montaggio.
- Prima della messa in servizio, assicurarsi che le specifiche del collegamento di rete corrispondano a quelle indicate sulla targhetta di identificazione. In caso contrario, non avviare l'automazione.
- Se il collegamento è trifase, assicurarsi che il campo di rotazione sia destrorso.
- In caso di installazione con collegamento di rete fisso, è necessario installare un separatore di rete per la disconnessione di tutti i poli insieme a un apposito prefusibile.
- Attenersi alla direttiva "Regolamento tecnico per siti produttivi ASR A1.7" della Commissione tedesca per siti produttivi (ASTA). (In Germania valido per il gestore, in tutti gli altri paesi osservare le normative nazionali corrispondenti).
- Controllare a intervalli regolari che i cavi elettrici e i fili siano isolati e non presentino danni. Qualora venga appurato un problema nel cablaggio, dopo aver immediatamente interrotto l'alimentazione di rete, sostituire il cavo o il filo difettoso.

- Osservare le specifiche fornite dall'azienda locale per l'erogazione dell'energia.
- Prima di eseguire interventi sulla porta o sull'automazione, scollegare sempre l'alimentazione della centralina e dell'automazione e assicurarsi che questa non possa essere reinserita.
- Non attivare mai un'automazione difettosa.
- Utilizzare esclusivamente componenti di ricambio e accessori originali.

## per l'immagazzinaggio

- L'automazione deve essere conservata esclusivamente in locali chiusi e asciutti a una temperatura ambiente compresa tra -20 e +50 °C e con umidità relativa (senza condensa) compresa tra il 20 e il 90%.
- Conservare l'automazione in posizione orizzontale.

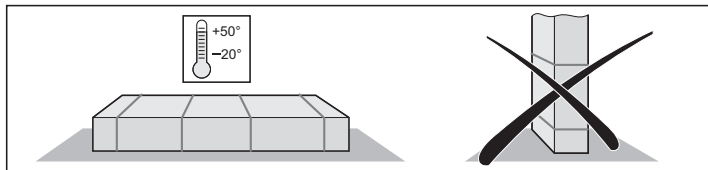

## per il funzionamento

- Con modalità a chiusura automatica, osservare la norma EN12453, montare un dispositivo di sicurezza (ad es. una fotocellula).
- Dopo il montaggio e la messa in funzione, addestrare tutto il personale sull'uso e sul funzionamento dell'impianto. Informare tutti gli utenti dei pericoli e dei rischi connessi all'uso dell'impianto.
- Durante l'apertura o la chiusura della porta, assicurarsi che non siano presenti persone, animali o oggetti nel raggio di azione della porta.
- Osservare costantemente la porta in movimento e tenere lontane le persone fino a quando la porta si è aperta o chiusa completamente.
- Superare la soglia solo dopo la completa apertura della porta.
- Non toccare mai la porta in movimento né i suoi componenti mobili.
- Controllare a intervalli regolari le funzionalità di sicurezza e protezione e, ove necessario, ripristinarne il funzionamento (cfr. Cura e manutenzione).

## Targhetta di identificazione

- La targhetta di identificazione è applicata sul motore.
- Sulla targhetta di identificazione sono indicati il tipo e la data di produzione (mese/anno) dell'automazione.

## Uso conforme



### AVVERTENZA!

**Dopo l'installazione dell'automazione, il responsabile dell'installazione è tenuto a rilasciare, in conformità alla Direttiva macchine 2006/42/CE, una dichiarazione di conformità CE per l'impianto e ad applicare la marcatura CE unitamente alla targhetta di identificazione. Tale documentazione rimane presso il gestore insieme alle istruzioni per l'uso e il montaggio.**

- L'automazione è destinata esclusivamente alla chiusura e apertura di chiusure industriali completamente montate (ad es. porte sezionali, saracinesche, porte a libro, porte in PVC, porte ad avvolgimento rapido e a serranda).
- Un impiego che esuli da questa funzione è da considerarsi improprio. Il produttore declina ogni responsabilità per danni causati da un impiego diverso. Il rischio è esclusivamente a carico dell'utilizzatore. In questo caso, la garanzia decade.
- L'automazione è destinata esclusivamente all'uso in ambienti interni asciutti e non a rischio di esplosioni.
- Le porte che vengono automatizzate devono essere conformi alle normative e alle direttive europee vigenti, ad es. EN 12453, EN 12604, EN 12605.

# Informazioni generali

- Utilizzare l'automazione solo se in condizioni tecnicamente perfette e per la destinazione d'uso prevista, tenendo conto delle condizioni di sicurezza e di pericolo e osservando le istruzioni per l'uso e il montaggio. Non superare i valori limite indicati nelle specifiche tecniche.
- Eliminare immediatamente eventuali guasti che potrebbero compromettere la sicurezza.
- La porta deve essere stabile e resistente alla torsione e deve essere orientata correttamente; non deve cioè subire deflessioni o svergolamenti in fase di apertura o chiusura
- La centralina GIGAcontrol e l'automazione devono essere utilizzate sempre insieme. Utilizzare solo centraline industriali SOMMER.
- La centralina GIGAcontrol e l'automazione sono destinate all'uso in ambito industriale.
- L'automazione soddisfa i requisiti della classe di protezione IP-54. Non utilizzare in ambienti con atmosfera aggressiva (ad es. aria salmastra).

## Designazione del tipo

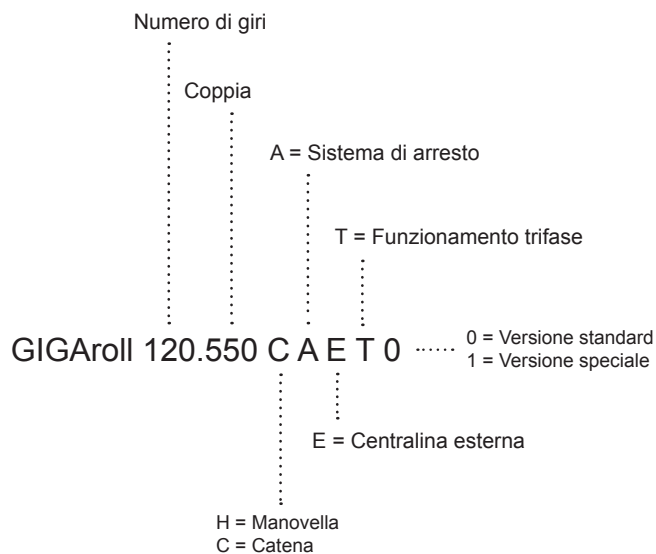

# Informazioni generali

## Dati tecnici

Automazione trifase	014.300- HAETO	014.450- CAETO	011.550- CAETO	010.650- CAETO	010.1000- HAETO	009.1400- HAETO
Coppia di trasmissione	300	450	550	650	1000	1400
Sistema di arresto***	sì	sì	sì	sì	sì	sì
Freno	-	-	-	sì	sì	sì
Regime di trasmissione	14	14	11	10	10	9
Potenza motore	1	1,5	1,5	1,5	2,2	2,2
Tensione di esercizio	3~230/400	3~230/400	3~230/400	3~230/400	3~230/400	3~230/400
Frequenza	50	50	50	50	50	50
Corrente nominale	5 / 2,9	6,4 / 3,7	8,7 / 5,0	7,8 / 4,5	13 / 7,5	13 / 7,5
Durata accensione motore	40	40	40	40	40	40
Campo di finecorsa	19	19	19	19	19	19
Classe di protezione	54	54	54	54	54	54
Classe di isolamento	F	F	F	F	F	F
Tensione di comando	24	24	24	24	24	24
Intervallo di temperatura ammesso	-5°C...+60°C	-5°C...+60°C	-5°C...+60°C	-5°C...+60°C	-5°C...+60°C	-5°C...+60°C
Livello di pressione acustica	<70	<70	<70	<70	<70	<70
Albero cavo	30	40	40	40	55	55
fusibile (a carico del cliente)	10 ad azione ritardata	10 ad azione ritardata	10 ad azione ritardata	10 ad azione ritardata	10 ad azione ritardata	10 ad azione ritardata
alimentazione locale	5x1,5	5x1,5	5x1,5	5x1,5	5x1,5	5x1,5
peso (circa)	25	30	30	35	52	58

# Informazioni generali

## Schemi

014.300 - HAETO

014.450 - CAETO

011.550 - CAETO

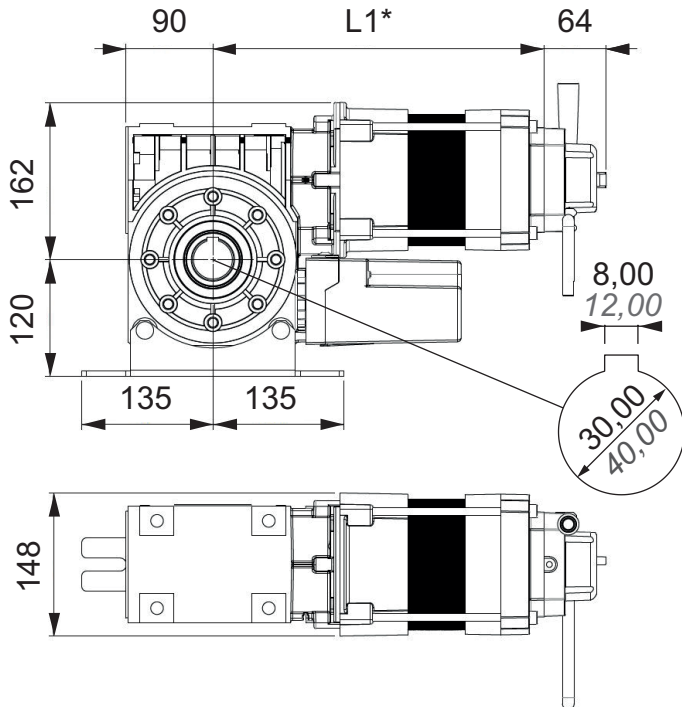

\*L1

014.300 - HAETO	328 mm
014.450 - CAETO	341 mm
011.550 - CAETO	391 mm

010.650 - CAETO

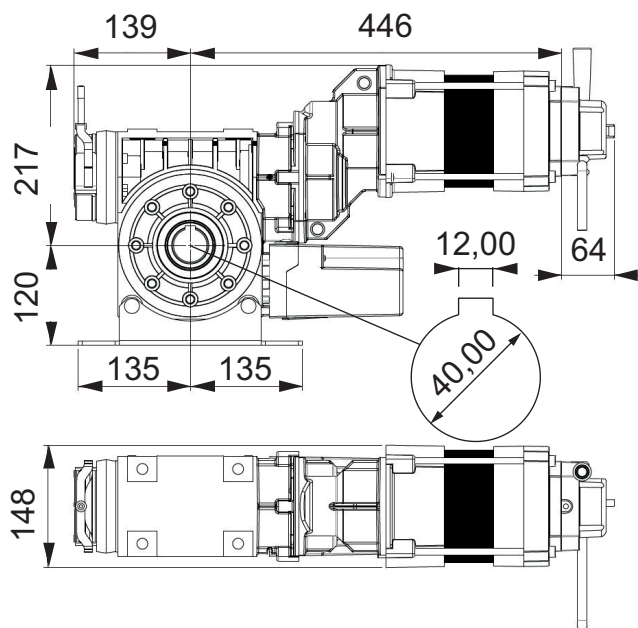

010.1000 - HAETO

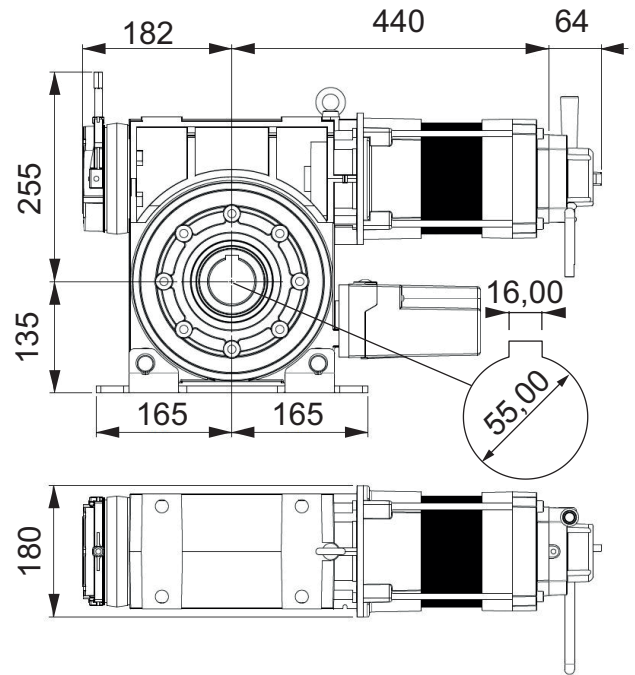

009.1400-HAETO

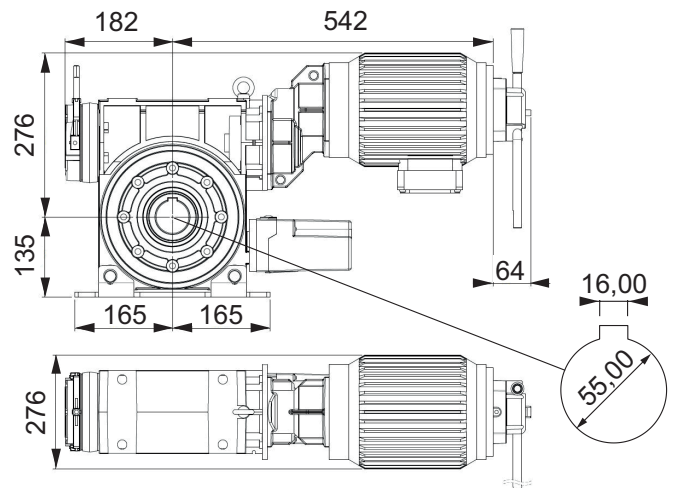

# Informazioni generali

090.125- CAET / 090.180 CAET



## AVVERTENZA!

La parte anteriore delle automazioni in CAET - La versione è identica a quella delle automazioni in HAET.

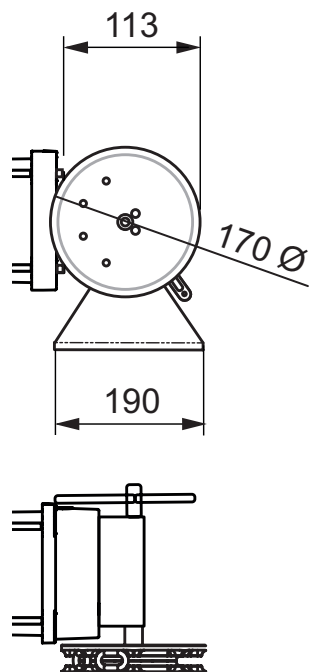

## Azionamento di emergenza

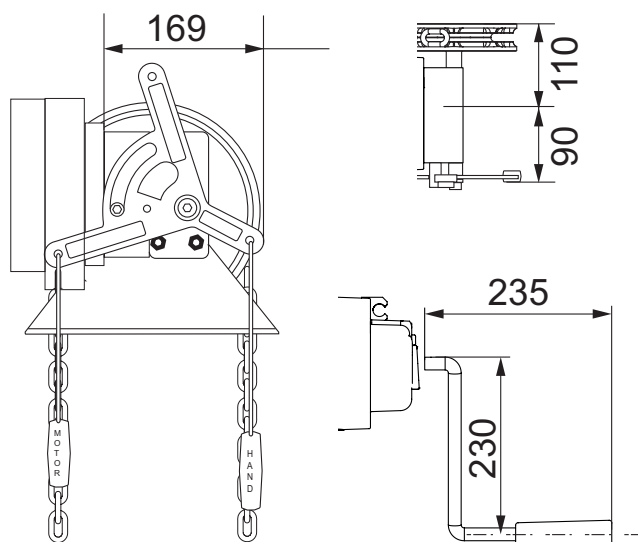

# Dichiarazione di incorporazione

## Dichiarazione di incorporazione

Per l'incorporazione di una quasi macchina in conformità alla direttiva macchine 2006/42/CE, allegato II, sezione 1 B

### SOMMER Antriebs- und Funktechnik GmbH

Hans-Böckler-Straße 21 - 27

73230 Kirchheim/Teck

Deutschland

con la presente si dichiara che le automazioni industriali

### GIGArroll 300 Nm - 1400 Nm

è stata sviluppata, costruita e realizzata in conformità alle seguenti norme:

- Direttiva macchine 2006/42/CE
- Direttiva bassa tensione 2014/35/UE
- Direttiva per compatibilità elettromagnetica 2014/30/UE

Sono state applicate le seguente norme:

- |                      |         |
|----------------------|---------|
| • DIN EN 60204-1     | 2010-05 |
| • EN ISO 12100-1     | 2013-08 |
| • DIN EN 12453       | 2001-02 |
| • DIN EN 12604       | 2000-8  |
| • DIN EN 61000-6-2   | 2006-3  |
| • DIN EN 61000-6-3   | 2012-11 |
| • DIN EN 60335-1     | 2014-04 |
| • DIN EN 60335-2-103 | 2016-05 |

La documentazione tecnica speciale è stata redatta come da Allegato VII Parte B e viene inoltrata su richiesta agli enti competenti.

L'automazione deve essere usata solamente:

- in combinazione con i tipi di porta indicati nell'elenco di riferimento, cfr. certificazione: [www.sommer.eu](http://www.sommer.eu)

La quasi macchina è destinata esclusivamente all'installazione in un impianto di aperture cancelli per diventare una macchina completa così come indicato nella direttiva macchine 2006/42/CE. Il cancello può essere messo in funzione solo ed esclusivamente dopo essersi accertati che l'intero l'impianto sia pienamente conforme alle direttiva CE di cui sopra.

Responsabile per la redazione della documentazione tecnica è il firmatario.

Responsabile per la redazione della documentazione tecnica è il firmatario.

Kirchheim, 17/01/2017



i.V.

Jochen Lude  
Responsabile della documentazione



# Preparativi per l'installazione

## Avvertenze sulla sicurezza



### ATTENZIONE!

Osservare tutte le istruzioni di montaggio. Un montaggio errato può provocare lesioni gravi!

- Non accorciare o allungare il cavo di alimentazione in dotazione.
- La tensione di alimentazione deve corrispondere a quella riportata sulla targhetta di identificazione dell'automazione.
- Tutti gli apparecchi da collegare esternamente devono disporre di una separazione sicura dei contatti dalla rispettiva alimentazione di rete in conformità alla norma IEC 60364-4-41.
- I componenti attivi dell'automazione non devono essere collegati a massa, a componenti sotto tensione o a schermature di altri circuiti di corrente.
- Installare tutte le coperture e tutti i dispositivi di protezione dell'automazione indicati. Verificare la sede corretta di tutte le parti e di tutte le guarnizioni; controllare che tutte le viti siano correttamente serrate.
- In caso di automazioni con collegamento fisso, è necessario installare un interruttore principale per la disconnessione di tutti i poli con un apposito prefusibile.
- Il collegamento dell'automazione alla rete elettrica deve essere eseguito da personale elettricista specializzato.
- I dispositivi di arresto di emergenza a norma EN 60204 devono rimanere attivi in tutti i tipi di centraline. Lo sblocco mediante attivazione della funzione arresto di emergenza non deve comportare una riattivazione incontrollata o non definita dell'impianto.
- Eseguire un fissaggio sulla porta o sulle pareti che sia stabile poiché durante l'apertura e la chiusura si manifestano delle forze.
- Per prevenire oscillazioni che possono danneggiare l'automazione o la porta, montare l'automazione su una consolle con base a pendolo o braccio di reazione.
- Utilizzare esclusivamente il materiale di fissaggio predisposto dal produttore (ad es. tasselli).
- Utilizzare elevatori e imbracature adatti al peso dell'automazione.
- Durante le operazioni di montaggio non spostare e non sollevare l'automazione tenendola per il cavo.

## Dispositivi di protezione personale

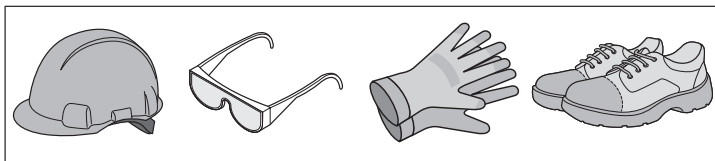

- casco di sicurezza
- occhiali di protezione (per le operazioni di foratura)
- guanti da lavoro
- scarpe di sicurezza

## Dimensioni per il montaggio della consolle

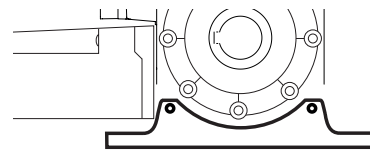

014.300  
014.450  
011.550  
010.650

(300 - 650 Nm)

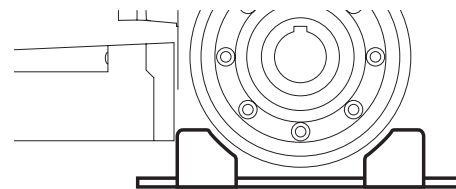
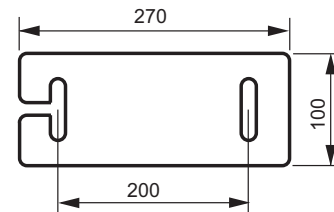

010.1000  
009.1400

(1000 - 1400 Nm)

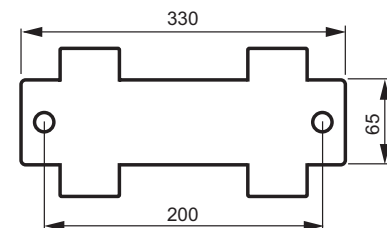

# Installazione

## Avvertenze sulla sicurezza



### ATTENZIONE!

Osservare tutte le istruzioni di montaggio. Un montaggio errato può provocare lesioni gravi!



### ATTENZIONE!

I dispositivi di controllo e comando fissi (pulsanti) devono essere installati a vista dalla porta. Non installarli nelle vicinanze di parti in movimento. Installarli ad un'altezza minima di 1,5m.



### ATTENZIONE!

Prima di aprire l'automazione, staccare sempre la presa di alimentazione!



### ATTENZIONE!

Pareti e soffitto devono essere solidi e stabili. Montare l'automazione solo su porte correttamente allineate. Una porta non allineata può essere causa di gravi lesioni.



### ATTENZIONE!

Tutti i componenti devono essere progettati, a partire dalla struttura e dal fondo, per resistere alle sollecitazioni che si producono durante l'uso del sistema di arresto.



### ATTENZIONE!

In presenza di un albero con scanalatura passante, la chiavetta deve essere bloccata per evitare uno spostamento accidentale!



### ATTENZIONE!

Dopo l'installazione verificare che l'automazione sia stata impostata correttamente e inverta il movimento quando incontra un ostacolo a un'altezza di 50 mm dal suolo.

- Installazione, collegamento e prima messa in funzione dell'automazione devono essere eseguiti esclusivamente da personale qualificato.
- Azionare la porta solo se non sono presenti persone, animali o oggetti nel raggio di azione della porta stessa.
- Tenere lontano disabili dalla porta.
- Indossare occhiali di protezione quando si praticano i fori di fissaggio.
- Durante la perforazione coprire adeguatamente l'automazione per evitare la possibile infiltrazione di polvere.
- Prima di aprire l'alloggiamento, assicurarsi che non possano penetrare trucioli o sporco.
- Fissare bene tutti i cavi elettrici e assicurarsi che non possano spostarsi.
- Prima dell'installazione verificare che l'automazione non presenti danni causati ad esempio dal trasporto.



### ATTENZIONE!

**Non installare mai l'automazione se danneggiata!  
Pericolo di lesioni gravi!**

- Durante le operazioni di installazione dell'automazione, disconnettere l'alimentazione dell'impianto.
- Chiudere adeguatamente i passacavi inutilizzati! per garantire la classe di protezione IP 54.
- Rimuovere i dispositivi di bloccaggio della porta o metterli fuori uso.
- Utilizzare esclusivamente materiale di fissaggio omologato dal produttore (ad es. tasselli, viti). Adattare il materiale di fissaggio al materiale di pareti e soffitti.
- Controllare che la porta scorra bene.

## Note sull'installazione

- Individuare con l'utente la posizione di installazione della centralina.
- Utilizzo in ambienti chiusi (cfr. capitolo "Dati tecnici" o temperatura e classe di protezione IP).
- Montare l'automazione in posizione orizzontale su una base piana e priva di vibrazioni.

## Installazione dell'automazione

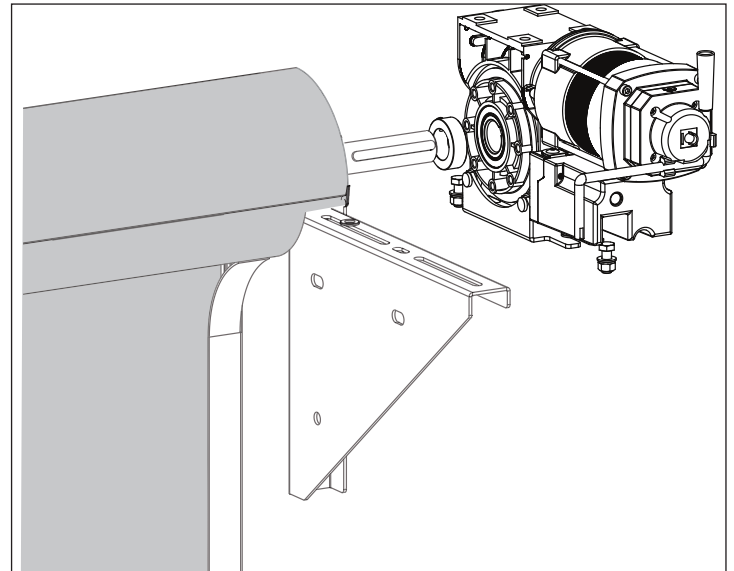

1. Inserire la chiavetta nell'albero.  
⇒ Prima di inserire l'automazione, ingrassare l'estremità dell'albero.
2. Se si utilizzano collari, infilarli sull'albero.
3. Inserire l'automazione sull'albero.
4. Bloccare la chiavetta per evitare uno spostamento accidentale.
5. Avvitare l'automazione sulla consolle.
6. Inserire il contromontante sull'albero.
7. Avvitare il contromontante sulla consolle.  
⇒ Le consolle devono essere installate in modo tale che l'albero di avvolgimento si trovi in posizione orizzontale.
8. Il fissaggio contro lo spostamento assiale avviene sul lato opposto sul cuscinetto a rulli autoallineante (cuscinetto fisso) mediante una vite di regolazione o collari su entrambi i lati.

## Allungamento o accorciamento della catena dell'argano nell'automazione

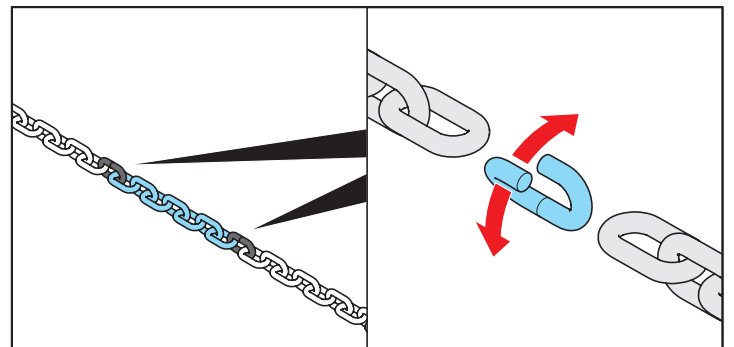

La catena dell'argano è tenuta insieme da elementi di giunzione (zincati in giallo).

# Installazione

1. Aprire la catena dell'argano in un elemento di giunzione e allungarla o accorciarla in base alle necessità.
2. Unire la catena dell'argano con un nuovo elemento di giunzione.

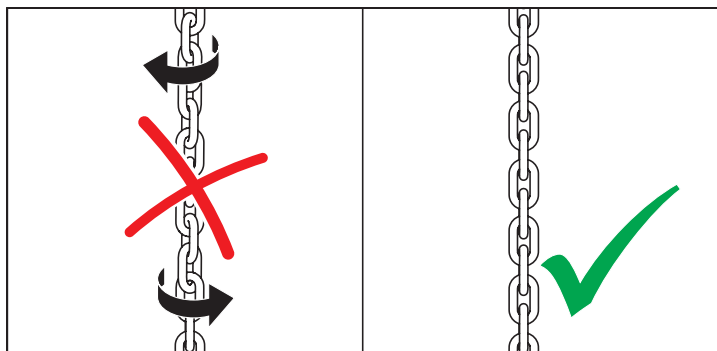

Durante gli interventi sulla catena dell'argano assicurarsi che la catena non venga montata attorcigliata.

## Applicazione della targhetta di segnalazione sull'automazione

- i** **AVVERTENZA!**  
Applicare la targhetta di avvertenza in dotazione in base al tipo di manovra di emergenza.

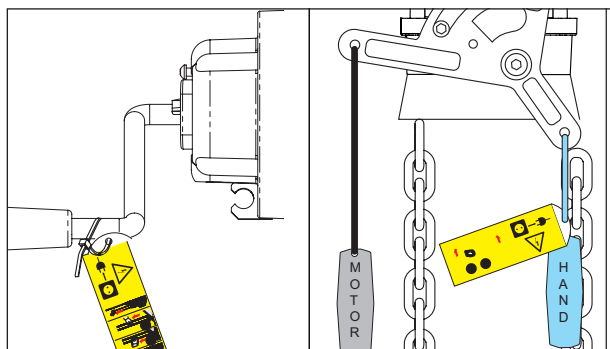

## Sistema di arresto

Le centraline sono dotate di un sistema di arresto integrato.

- i** **AVVERTENZA!**  
Una volta che il sistema di arresto si è attivato, l'automazione non è più operativa e deve essere sostituita.

- i** **AVVERTENZA!**  
I seguenti valori massimi non devono essere superati neppure in caso di funzionamento a frequenza regolata.

Velocità max. di esercizio	Coppia max. ammessa
95 min <sup>-1</sup>	750 Nm
210 min <sup>-1</sup>	300 Nm
30 min <sup>-1</sup>	1.554 Nm
120 min <sup>-1</sup>	1.118 Nm

## Collegamento dell'automazione

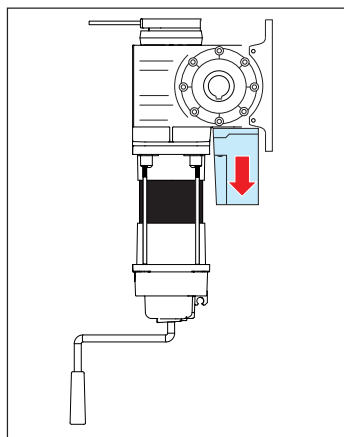

1. Svitare le viti sulla calotta.
2. Rimuovere la calotta.

# Installazione

## Allacciamento alla rete elettrica



### ATTENZIONE!

L'allacciamento alla rete deve essere eseguito in conformità alla norma EN12453 (separatore di rete per disconnessione di tutti i poli). Installare un interruttore principale con serratura (interruzione onnipolare) per evitare che l'alimentazione di corrente venga inavvertitamente inserita durante gli interventi di manutenzione. Cfr. in proposito Accessori, Interruttore principale.

Utilizzare un cavo di rete appropriato e un fusibile.



### AVVERTENZA!

Prima di collegare alla rete di alimentazione, mettere la porta in posizione centrale.



### AVVERTENZA!

Gli interventi sull'automazione devono essere eseguiti solo se questa non è sotto tensione.

L'automazione deve essere collegata alla rete elettrica da un elettricista specializzato.



### AVVERTENZA!

Fissare sempre il cavo.

Per il collegamento utilizzare solo i cavi di comando approvati dal produttore. Il cavo di comando è innestabile. Affinché sia possibile garantire lo scarico della trazione e il grado di protezione, il serracavo non deve essere allentato.

La versione standard è progettato per il funzionamento a 3 ~ 400 V.

Se il cablaggio del motore viene convertito per il funzionamento a 3~230V, controllare che la centralina sia adatta a questo intervallo di tensione.

## Raddrizzatore freno



### AVVERTENZA!

Sezioni di cavo consentite per tutti i morsetti:  
Max. 2,5 mm<sup>2</sup>.

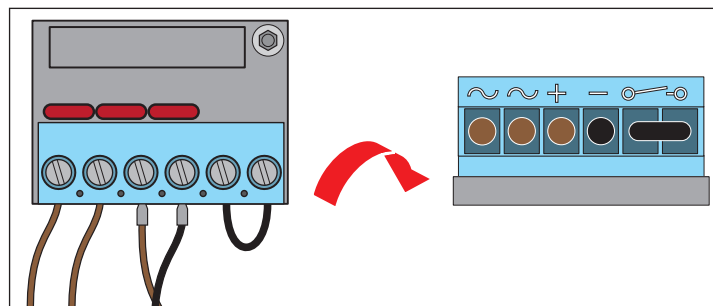

Morsetti	Den.	Colore	GIGAcontrol A
~	Centro stella	marrone	-
~	U1	marrone	-
+	Freno	marrone	-
-	Freno	nero	-
⏏	Rel 1	nero	Morsetto 73
	Rel 1	nero	Morsetti 72

## Collegamento freno

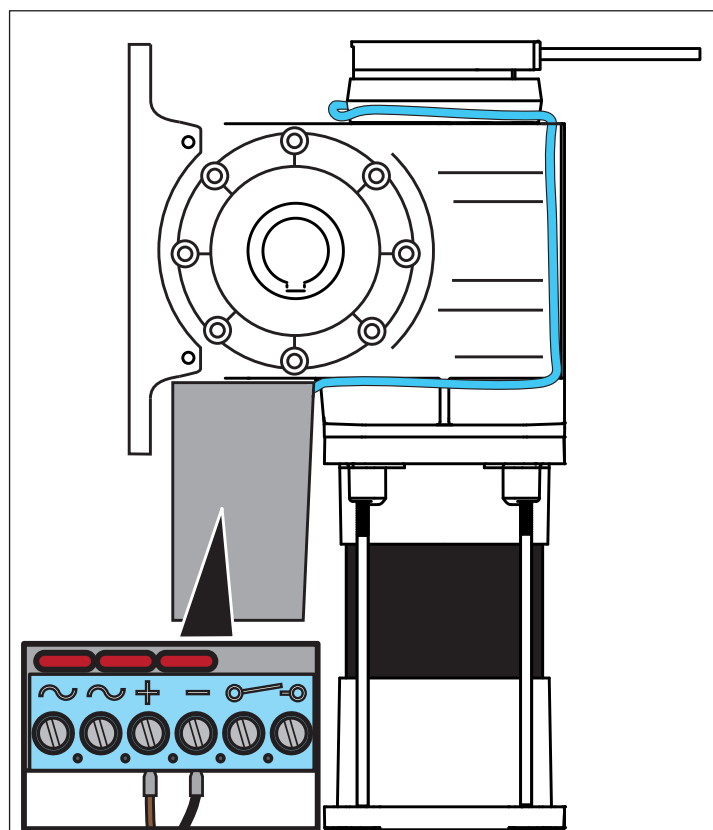

# Installazione

## Collegamento del freno a GIGAcontrol A

**i** **NOTA:**  
il relè 1 è disponibile solo se non viene utilizzato per controllare il freno (impostazioni di fabbrica: freno attivo).

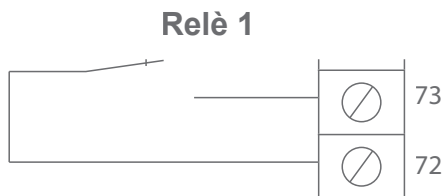

## Cablaggio rete 3~400V

**i** **AVVERTENZA!**  
Sezioni di cavo consentite per tutti i morsetti:  
Max. 2,5 mm<sup>2</sup>.

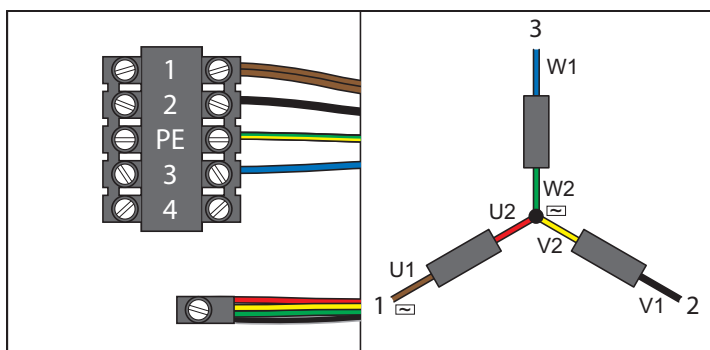

Morsetti		Den.	Colore
GIGAroll	GIGAcontrol A		
1	38	U1 / ~	2 x marrone
2	40	V1	nero
PE	PE	PE	verde-giallo
3	42	W1	blu
Centro stella		U2 / V2 / W2 / ~	rosso + giallo + verde + nero

## Cablaggio 3 ~ 230V Netz

**i** **AVVERTENZA!**  
Sezioni di cavo consentite per tutti i morsetti:  
Max. 2,5 mm<sup>2</sup>

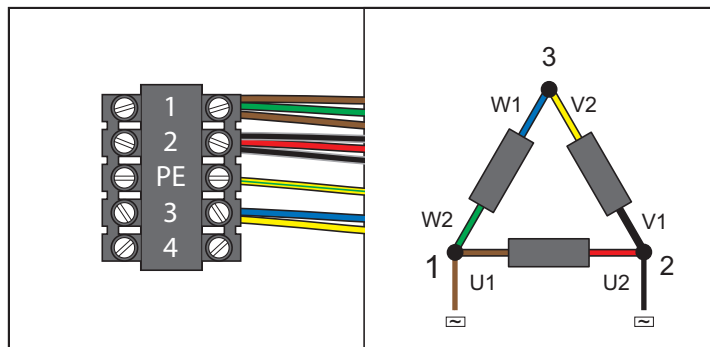

Morsetti		Den.	Colore
GIGAspeed	GIGAcontrol A		
1	38	U1 / W2 / ~	2 x marrone + verde
2	40	V1 / U2 / ~	2 x nero + rosso
PE	PE	PE	verde-giallo
3	42	W1 / V2	blu + giallo
~	-	Raddrizzatore freno	marrone + nero

- Controllare il collegamento tirando leggermente il cavo.
- Inserire il morsetto nel supporto.
- Fissare il cavo, controllare che il morsetto e la guaina siano ben fissati.

# Installazione

## Collegamento dei finecorsa digitali (encoder)

Il finecorsa digitale è un encoder assoluto che deve essere collegato alla centralina mediante un'interfaccia RS485. La regolazione e la lettura dei finecorsa, delle posizioni di sicurezza e di altri punti di contatto avviene nella centralina.

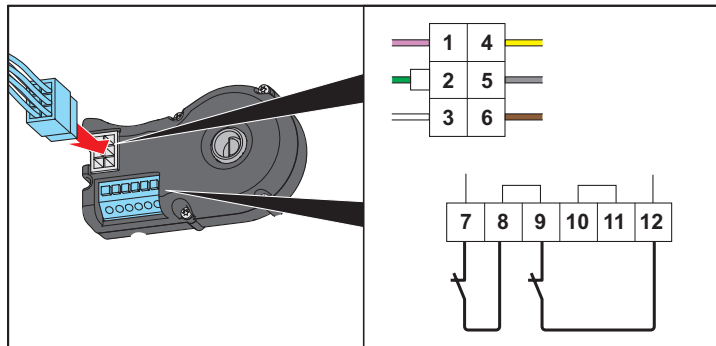

Morsetto	Funzione
7 + 8	Protezione termica motore
<b>Standard</b>	
9 + 12	Microinterruttore azionamento di emergenza
<b>Con elemento di sicurezza supplementare (opzionale)</b>	
9 + 10	Microinterruttore azionamento di emergenza
11 + 12	Elemento di sicurezza supplementare

1. Collegare l'interfaccia seriale e il circuito di sicurezza alla centralina mediante la presa a 6 poli dell'encoder.
2. Collegare i contatti NC degli elementi di sicurezza, come protezione termica e azionamento di emergenza, alla morsettiera laterale dell'encoder.
3. Ponticellare i morsetti inutilizzati; per collegare ulteriori elementi di sicurezza ai rispettivi morsetti, rimuovere i ponticelli.
4. Per inserire o rimuovere i fili, aprire i fermi a molla premendo il pulsante sopra di essi.
5. Fissare il cavo, controllare che il morsetto e la guaina siano ben fissati.

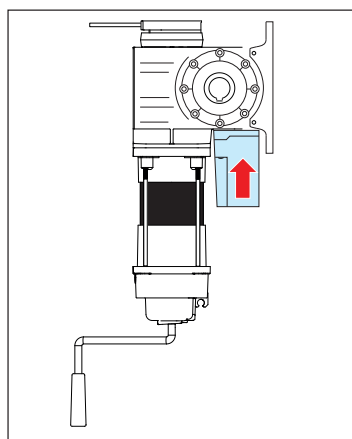

6. Rimontare la calotta.
7. Fissare la calotta con le viti.

## Installazione e collegamento della centralina

- Montare e collegare la centralina prima della messa in funzione, cfr. il manuale di istruzioni della centralina.

## Collegare accessori e dispositivi di sicurezza

- Gli accessori e gli elementi sicurezza aggiunti in un secondo tempo dovranno essere impostati nella centralina, cfr. il manuale di istruzioni della centralina.

# Messa in funzione

## Avvertenze sulla sicurezza



### ATTENZIONE!

Rimuovere tutti i dispositivi di sicurezza per il trasporto nonché tutte le funi o le cinghie necessarie per un azionamento manuale diretto della porta.



### ATTENZIONE!

Eeguire la procedura di programmazione avendo sempre una visuale libera sulla porta. Assicurarsi che non siano presenti persone, animali o oggetti nel raggio di azione della porta!

## Verifica della direzione di movimento



### AVVERTENZA!

La procedura per il controllo della direzione di movimento è descritta nelle istruzioni della centralina. Si tratta di un'operazione molto importante che deve essere eseguita con attenzione

## Regolazione delle posizioni finali e dei finecorsa

Cfr. manuale di istruzioni della centralina.

# Funzionamento e uso

## Manovra d'emergenza



### ATTENZIONE! !

Prima di utilizzare la manovra di emergenza, separare l'impianto dalla rete. La manovra di emergenza deve essere attivata solo con motore fermo e solo dai tecnici dell'assistenza o dal personale. Il comando manuale deve essere eseguito solo da una postazione sicura.



### NOTA

Il passaggio tra modalità a mano e a motore può essere effettuato in qualsiasi posizione della porta.



### AVVERTENZA!

La porta non deve essere spinta oltre le posizioni finali; in caso contrario, viene attivato un interruttore di sicurezza. Il funzionamento elettrico dell'impianto è nuovamente possibile quando l'interruttore di sicurezza viene "sbloccato" per mezzo dell'azionamento di emergenza.

## Apertura e chiusura della porta con la manovella di emergenza



### ATTENZIONE! !

La manovella deve essere stabile quando si rilascia il freno, poiché la porta potrebbe muoversi in modo incontrollato.

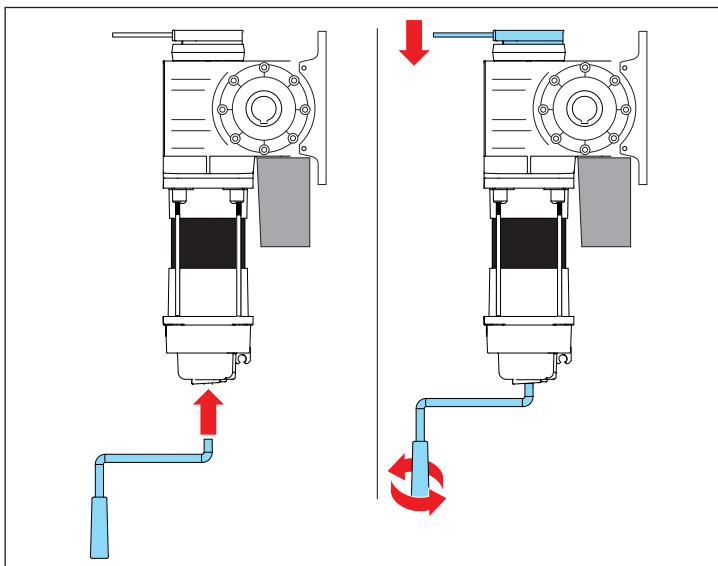

1. Estrarre la manovella dal supporto.
2. Applicando una leggera pressione e ruotando leggermente, inserire la manovella nel relativo alloggiamento della stessa fino alla battuta.
3. Scollegare il freno azionando la leva e tenerlo fermo mentre si gira la manovella.  
⇒ Il circuito di sicurezza dell'automazione si interrompe.
4. Ruotare la manovella e aprire o chiudere la porta.
5. Estrarre la manovella dal suo alloggiamento e inserirla nel supporto.  
⇒ L'automazione è nuovamente pronta per il funzionamento con motore.

## Apertura e chiusura della porta con la catena dell'argano

## Funi per l'azionamento di emergenza



### ATTENZIONE!

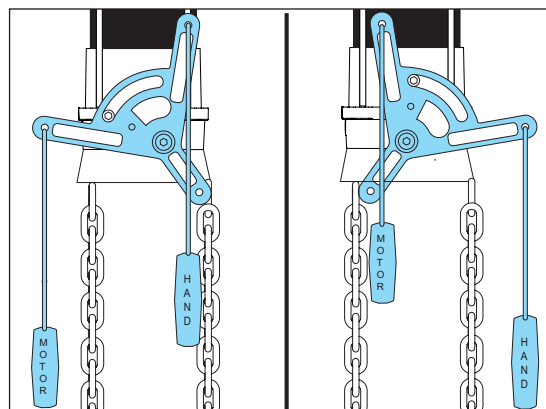
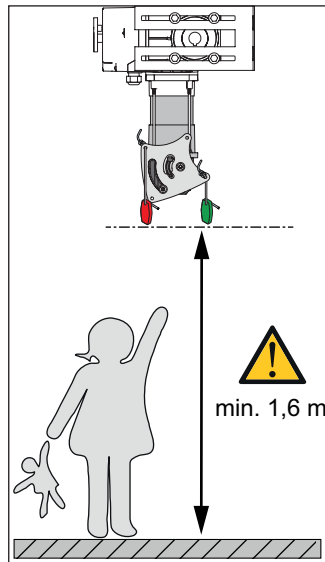

Catena sbloccata  
(funzionamento  
tramite motore)

Catena bloccata  
(funzionamento manuale  
tramite catena)



# Installazione

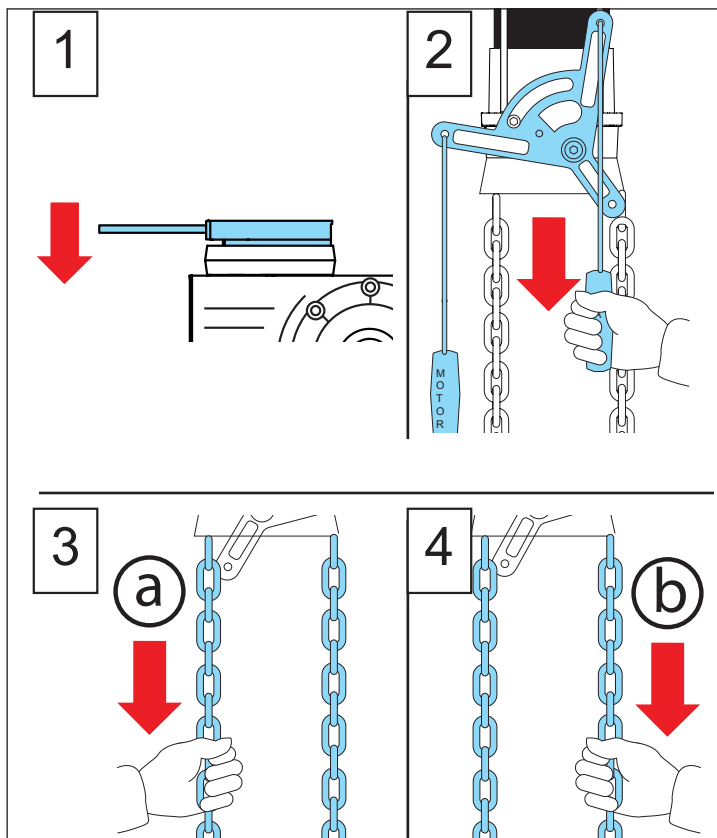

1. Scollegare il freno azionando la leva e tenerlo fermo mentre si muove la catena.
2. Tirare una volta la fune con la scritta "Hand" (manuale) (forza di trazione max. 250N).
  - ⇒ Il circuito di sicurezza dell'automazione si interrompe.
  - ⇒ La ruota dell'argano si sposta e la porta può essere movimentata mediante la catena di emergenza.
3. Aprire (a) o chiudere (b) la porta con la catena dell'argano.
4. Tirare una volta la fune con la scritta "Motor" (motore) (forza di trazione max. 250N).
  - ⇒ L'automazione è nuovamente pronta per il funzionamento con motore.

# Cura e manutenzione

## Avvertenze sulla sicurezza



### PERICOLO!

Non lavare mai l'automazione o la centralina con il getto d'acqua di un tubo flessibile o di un'idropulitrice.

- Non utilizzare soluzioni alcaline o acide per la pulitura.

## Verifiche periodiche

- L'automazione deve essere controllata e sottoposta a manutenzione da un tecnico specializzato regolarmente, in ogni caso non meno di una volta l'anno. Il controllo annuale deve essere corredato di un apposito protocollo scritto.
- Eliminare le tracce di sporco dall'automazione. Periodicamente strofinare con un panno asciutto.

- Controllare regolarmente la presenza di insetti e umidità sull'automazione. Se necessario, lasciare asciugare o pulire.
- Verificare il fissaggio di tutte le viti. Se necessario serrarle nuovamente.
- Il riduttore non richiede lubrificazione aggiuntiva ed esente da manutenzione. Non fare arrugginire l'albero di uscita.
- Controllare che la calotta dell'automazione sia ben fissa.
- Controllare a intervalli regolari, in ogni caso almeno 1 volta l'anno, il corretto funzionamento dei dispositivi di sicurezza (ad es. ASR A1.7, valido solo in Germania).
- Controllare ad intervalli regolari che i cavi elettrici e i fili siano isolati e non presentino danni.



### PERICOLO!

Se viene rilevato un guasto, mettere fuori servizio l'impianto, assicurarsi che non possa essere reinserito ed eliminare il guasto.

## Manutenzione e ulteriori controlli

Verifica	Comportamento	si/no	Possibile causa	Intervento
<b>Costa di sicurezza, se installata</b> Aprire/chiedere la porta azionando contemporaneamente la costa di sicurezza.	Comportamento della porta come da impostazione della centralina.	sì no	• OK! • Rottura cavo, morsetto allentato. • Impostazione errata della centralina. • Costa di sicurezza difettosa.	• Verificare il cablaggio, serrare nuovamente i morsetti. • Impostare la centralina. • Disattivare l'impianto ed escluderne la riattivazione. Rivolgersi all'assistenza clienti!
<b>Fotocellula, se installata</b> <b>Cfr. manuale della centralina</b> Aprire/chiedere la porta interrompendo contemporaneamente la fotocellula.	Comportamento della porta come da impostazione della centralina.	sì no	• OK! • Rottura cavo, morsetto allentato. • Impostazione errata della centralina. • Fotocellula sporca. • Fotocellula difettosa.	• Verificare il cablaggio, serrare nuovamente i morsetti. • Impostare la centralina. • Pulire la fotocellula. • Disattivare l'impianto ed escluderne la riattivazione. Rivolgersi all'assistenza clienti!
<b>Finecorsa di sicurezza</b> <b>Cfr. manuale della centralina</b> Muovere la porta fino al finecorsa superiore o inferiore impostato. Con la manovra di emergenza muovere la porta oltre il finecorsa.	La centralina deve mostrare un messaggio di errore. La porta non deve potersi muovere con il motore. A questo punto, far rientrare la porta usando la manovra di emergenza. Non appena viene raggiunta la posizione finale impostata è nuovamente possibile movimentare la porta con il motore.			• Impostare i finecorsa di sicurezza in modo che al raggiungimento delle posizioni finali non possano verificarsi danni e le funi non fuoriescano dalle loro sedi.

## Smontaggio



### **IMPORTANTE!**

**Attenersi alle avvertenze sulla sicurezza!**

La procedura è inversa a quella descritta nel capitolo "Installazione", con esclusione delle operazioni di regolazione descritte.

## Smaltimento

Osservare le norme locali in materia!



### **IMPORTANTE!**

**Il riduttore contiene olio che deve essere smaltito in modo corretto.**

## Garanzia e assistenza clienti

La garanzia è conforme alle disposizioni di legge. Il referente per eventuali prestazioni in garanzia è il commerciante/distributore autorizzato. I diritti di garanzia sono validi solo nel paese in cui è stato acquistato il prodotto.

Le parti sostituite diventano di nostra proprietà.

In caso di necessità di interventi tecnici, parti di ricambio o accessori, rivolgersi al commerciante/rivenditore specializzato di fiducia.

Le istruzioni per l'uso e il montaggio sono state redatte cercando di assicurare la massima chiarezza. Per suggerimenti su una migliore configurazione o informazioni su eventuali parti mancanti nelle istruzioni per l'uso e il montaggio, contattare Sommer ai seguenti recapiti:

Fax.: 0049 / 7021 / 8001-403

Email: [doku@sommer.eu](mailto:doku@sommer.eu)