

HU AZ EREDETI SZERELÉSI ÉS ÜZEMELTETÉSI ÚTMUTATÓ FORDÍTÁSA

Ipari kapuvezérlés

GIGAcontrol TA

Garancia címke
helye



Termékadatok:

Sorozatszám: Jelen szerelési és üzemeltetési útmutató címlapján (adott esetben a garancia címkén) van megadva.

Gyártás éve: 2019. 03-tól

A szerelési és üzemeltetési útmutató adatai

A szerelési és üzemeltetési útmutató verziója:

GIGAcontrol-TA_S11387-00007_072020_0-DRE_Rev-C_HU

Garancia

A garancia megfelel a törvényi rendelkezéseknek. Esetleges garanciális igényével kapcsolatban forduljon szakkereskedőjéhez. A garanciális igény csak abban az országban érvényes, ahol a készüléket beszerezték. A garanciaigény nem vonatkozik a fogyóeszközökre, mint pl. akkumulátorok, elemek, biztosítékok és izzók. Ez a kopóalkatrészekre is érvényes. Az eszközt korlátozott alkalmazási gyakoriságra tervezték. A gyakoribb használat növekvő kopást eredményez.

Elérhetőségek

Amennyiben az ügyfélszolgálatra vagy pótalkatrészekre, illetve tartozékokra van szüksége, kérjük, forduljon szakkereskedőjéhez vagy szerelő vállalkozásához.

Visszajelzés jelen szerelési és üzemeltetési útmutatóval kapcsolatban

A szerelési és üzemeltetési útmutató összeállításakor igyekeztünk azt a lehető legáttekinthetőbbé tenni. Ha a jobb kialakítás tekintetében javaslatai vannak, vagy úgy találja, hogy hiányzik valami a szerelési és üzemeltetési útmutatóból, küldje el javaslatait részünkre:



+49 (0) 7021 8001-403



doku@sommer.eu

Szerviz

Szerviz esetén forduljon díjköteles szerviz telefonszolgálatunkhoz, vagy nézze meg honlapunkon:



+49 (0) 900 1800-150

(0,14 euró/perc a vezetékes hálózat tarifája, a mobilszolgáltatás díja eltérő)

www.sommer.eu/de/kundendienst.html

Szerzői és szomszédos jogok

Jelen szerelési és üzemeltetési útmutató szerzői joga a gyártónál marad. Jelen szerelési és üzemeltetési útmutató egyetlen részéről sem szabad semmilyen formában a **SOMMER Antriebs- und Funktechnik GmbH** írásbeli engedélye nélkül másolatot készíteni, illetve azt elektronikus rendszerek alkalmazásával feldolgozni, sokszorosítani vagy terjeszteni. A fenti kijelentéssel ellentétes tevékenység esetén kártérítési kötelezettség áll fenn. A jelen útmutatóban megnevezett márkanevek az adott gyártók tulajdonában vannak, és ezennel elismertnek minősülnek.

Tartalomjegyzék

| | |
|---|-----------|
| 1. Néhány szó a szerelési és üzemeltetési útmutatóról | 15 |
| 1.1 A szerelési és üzemeltetési útmutató megőrzése és továbbadása | 5 |
| 1.2 Fontos fordítási tudnivalók | 5 |
| 1.3 Ismertetett terméktípus | 5 |
| 1.4 A szerelési és üzemeltetési útmutató célcsoportjai | 5 |
| 1.5 A figyelmeztető szimbólumok és utasítások magyarázata | 5 |
| 1.6 Speciális figyelmeztetések, veszélyt jelző szimbólumok és rendelkező jelek | 6 |
| 1.7 Speciális figyelmeztetések, veszélyt jelző szimbólumok és rendelkező jelek | 6 |
| 1.8 Megjegyzések a szöveg megjelenítéshez | 7 |
| 1.9 A vezérlés rendeltetésszerű használata | 8 |
| 1.10 A vezérlés nem rendeltetésszerű használata | 8 |
| 1.11 A személyzet szakképzettsége | 8 |
| 1.12 Információk az üzemeltető részére | 9 |
| 2. Általános biztonsági utasítások | 10 |
| 2.1 Az üzemeltetésre vonatkozó alapvető biztonsági utasítások | 10 |
| 2.2 Kiegészítő hasznos megjegyzések | 11 |
| 2.3 Kiegészítő biztonsági utasítások a távirányítóhoz | 11 |
| 2.4 A távirányítóval kapcsolatos kiegészítő hasznos megjegyzések | 11 |
| 3. Működés- és termékleírás | 12 |
| 3.1 A vezérlés funkciója | 12 |
| 3.2 Biztonsági felszerelés | 12 |
| 3.3 Termékmegjelölés | 13 |
| 3.4 Szállítási terjedelem | 14 |
| 3.5 Méretek | 15 |
| 3.6 Műszaki adatok | 15 |
| 3.7 Kaputípusok, meghajtástípusok és tartozékok | 16 |
| 4. Szerszám és védőfelszerelés | 17 |
| 4.1 Szükséges szerszám és személyi védőfelszerelés | 17 |
| 5. Megfelelőségi nyilatkozat | 18 |
| 6. Szerelés | 19 |
| 6.1 Fontos szerelési utasítások | 19 |
| 6.2 A szerelés előkészítése | 21 |
| 7. Elektromos bekötés | 23 |
| 7.1 Elektromos telepítéssel kapcsolatos figyelmeztetések és biztonsági utasítások | 23 |
| 7.2 Áttekintés | 24 |
| 7.3 Csatlakozási lehetőségek | 25 |
| 7.4 GIGAsedo+ vagy GIGAröll+ és GIGAcontrol TA közötti összeköttetés | 26 |
| 7.5 Tartozék csatlakoztatása | 26 |
| 8. Üzembe helyezés | 27 |
| 8.1 Forgásirány felismerése és végállások beállítása | 27 |
| 8.2 Utólagos végállás korrekció | 28 |
| 8.3 DIP-kapcsolók | 28 |
| 9. Reset és gyári beállítások | 31 |
| 9.1 Reset a Reset gombbal | 31 |
| 9.2 Reset a vezérlőházon levő 3-szoros gombbal | 31 |
| 10. Rádió | 32 |
| 10.1 Rádió | 32 |
| 10.2 Rádióadó betanítása | 32 |
| 10.3 A betanítási üzemmód megszakítása | 32 |
| 10.4 A rádióadó gomb törlése a rádiócsatornából | 32 |
| 10.5 A rádióadó teljes törlése a rádióvevőből | 33 |
| 10.6 Rádiócsatorna törlése a rádióvevőből | 33 |
| 10.7 Összes rádiócsatorna törlése a vevőből | 33 |
| 10.8 Második távirányító betanítása rádióval (HFL) | 34 |
| 10.9 Memo-ra vonatkozó információk | 34 |
| 11. Hibaelhárítás | 35 |
| 11.1 Hibaelhárításra vonatkozó áttekintő táblázat | 35 |
| 12. Bekötési rajz | 36 |

1. Néhány szó a szerelési és üzemeltetési útmutatóról

1.1 A szerelési és üzemeltetési útmutató megőrzése és továbbadása

A szerelési és üzemeltetési útmutatót a szerelés, üzembe helyezés, üzemeltetés és a szétszerelés előtt figyelmesen és teljesen olvassa el. Az összes figyelmeztetést és biztonsági utasítást tartsa be. A szerelési és üzemeltetési útmutatót mindig tartsa elérhető és minden felhasználó számára jól hozzáférhető helyen az alkalmazás helyén.

A szerelési és üzemeltetési útmutató pótlását a **SOMMER** weboldaláról letöltheti:

www.sommer.eu

Az eszköz harmadik személynek való átadása vagy továbbértékesítése esetén a következő dokumentumokat kell az új tulajdonosnak továbbadni:

- EK - megfelelési nyilatkozat
- átadási jegyzőkönyv és ellenőrzési napló
- jelen szerelési és üzemeltetési útmutató
- igazolás a rendszeres karbantartásról, ellenőrzésről és gondozásról
- az elvégzett módosítások és javítási munkák dokumentációja

1.2 Fontos fordítási tudnivalók

Az eredeti szerelési- és üzemeltetési útmutató német nyelven készült. Minden egyéb nyelv esetében a német változat fordításáról van szó. A QR-kód beszkenelésével az eredeti szerelési és üzemeltetési útmutató érhető el.



<http://som4.me/orig-giga-ta-rev-c>

1.3 Ismertetett terméktípus

A vezérlés a technika jelen állása és az elismert műszaki szabályok szerint készült, és az EK gépekre vonatkozó irányelvnek (2006/42/EK) hatálya alá tartozik.

A vezérlés rádióvevővel van felszerelve. Az opcionálisan szállítható tartozékokat is ismertetjük.

A kivitel a típustól függően változhat. Emiatt a tartozékok használata különböző lehet.

1.4 A szerelési és üzemeltetési útmutató célcsoportjai

A szerelési és üzemeltetési útmutatót minden olyan személynek el kell olvasnia és figyelembe kell vennie, aki a következő munkák egyikével vagy a használatlaltal van megbízva:

- Lerakás és anyagmozgatás
- Kicsomagolás és összeszerelés
- Üzembe helyezés
- Beállítás
- Használat
- Karbantartás ellenőrzések és ápolás
- Hibaelhárítás és javítások
- Leszerelés és ártalmatlanítás

1.5 A figyelmeztető szimbólumok és utasítások magyarázata

A szerelési és üzemeltetési útmutatóban a figyelmeztetések felépítése a következő.



Veszély-
szimbólum



Jelzőszó

A veszély jellege és forrása
A veszély következményei

▶ A veszély elhárítása / elkerülése

A veszélyszimbólum a veszélyt jelöli. A jelzőszó egy veszélyszimbólummal van összekapcsolva. A veszély súlyosságától függően három fokozat van:

VESZÉLY

FIGYELMEZTETÉS

VIGYÁZAT

1. Néhány szó a szerelési és üzemeltetési útmutatóról

Ezt használjuk a három különböző besorolású veszély-utasításhoz.



VESZÉLY

Közvetlenül fenyegető veszélyt ismertet, ami súlyos sérüléshez vagy halálos balesethez vezet
A veszély Önre vagy másokra vonatkozó következményeit írja le.

► Vegye figyelembe a veszély elhárítására / elkerülésére vonatkozó utasításokat.



FIGYELMEZTETÉS

Súlyos vagy halálos kimenetelű sérülések lehetséges veszélyét ismerteti

A veszély Önre vagy másokra vonatkozó lehetséges következményeit írja le.

► Vegye figyelembe a veszély elhárítására / elkerülésére vonatkozó utasításokat.



VIGYÁZAT

Egy veszélyes helyzet lehetséges veszélyét ismerteti

A veszély Önre vagy másokra vonatkozó lehetséges következményeit írja le.

► Vegye figyelembe a veszély elhárítására / elkerülésére vonatkozó utasításokat.

A megjegyzésekhez és információkhoz a következő szimbólumokat használjuk:



MEGJEGYZÉS

A termék mások veszélyeztetése nélküli, szakszerű kezelésére vonatkozó további információkat és hasznos megjegyzéseket ismertet.

Ha ezt nem veszi figyelembe, az anyagi károkat, vagy az eszköz vagy a kapu üzemzavarát okozhatja.



INFORMÁCIÓ

További információkat és hasznos megjegyzéseket ismertet.

A termék optimális használatára vonatkozó funkciókat írja le.



INFORMÁCIÓ

A szimbólum arra utal, hogy az eszköz üzemen kívül helyezett komponenseit nem szabad a háztartási hulladékok közé dobni, mivel azok káros anyagokat tartalmaznak. A komponenseket egy nyilvános hulladékgazdálkodó vállalatnál szabályszerűen kell ártalmatlanítani. Ehhez az összes helyi, és az adott országra vonatkozó rendelkezéseket be kell tartani.



INFORMÁCIÓ

A szimbólum arra utal, hogy a régi akkumulátorokat és elemeket nem szabad a háztartási hulladékok közé dobni. A régi akkumulátorok és elemek káros anyagokat tartalmaznak. Ezeket a kommunális hulladékgyűjtő helyeken vagy a kereskedő rendelkezésre bocsátott gyűjtőtartályaiban kell megfelelően ártalmatlanítani. Ehhez az összes helyi, és az adott országra vonatkozó rendelkezéseket be kell tartani.



Az ábrákon és a szövegben további szimbólumokat is használunk.



További információkért olvassa tovább a Szerelési- és kezelési útmutatót.



Válassza le az eszközt a hálózati feszültségről.

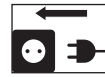

Csatlakoztassa az eszközt a hálózati feszültségre.



Ez a szimbólum a gyári beállításra utal.



WLAN-képes eszközzel való összekötés a SOMlink-en keresztül

1.6 Speciális figyelmeztetések, veszélyt jelző szimbólumok és rendelkező jelek

A veszélyforrás pontosabb megadásához a következő szimbólumokat a fent nevezett veszélyjelekkel és jelzőszavakkal együtt használjuk. A fenyegető veszély elkerüléséhez kövesse az utasításokat.

1.7 Speciális figyelmeztetések, veszélyt jelző szimbólumok és rendelkező jelek

A veszélyforrás pontosabb megadásához a következő szimbólumokat a fent nevezett veszélyjelekkel és jelzőszavakkal együtt használjuk. A fenyegető veszély elkerüléséhez kövesse a mindenkori utasításokat.



Áramütés veszélye!



Leeső alkatrészek miatti veszély!

1. Néhány szó a szerelési és üzemeltetési útmutatóról

| | |
|--|-----------------------------------|
|  | Behúzás miatti veszély! |
|  | Zúzódás és nyírás veszélye! |
|  | Botlás és zuhanás veszélye! |
|  | Optikai sugárzás miatti veszély! |
|  | Forró alkatrészek miatti veszély! |
|   | Szemsérülés veszélye! |
|   | Sérülésveszély a fejrészen! |
|   | Kézszérülés veszélye! |

1.8 Megjegyzések a szövegmegjelenítéshez

1. A tevékenységi utasításokra vonatkozik

⇒ A tevékenységi utasítás eredményeire vonatkozik

A felsorolások listaként jelennek meg a felsorolási pontokkal együtt:

- Felsorolás 1
- Felsorolás 2

1, A **1 A** Az ábrán lévő pozíciószám a szövegben lévő számra utal.

A fontos szövegrészek, például a kezelési utasításokban, **vastagon** szedettek.

A más fejezetekre vagy szakaszokra való utalások **vastagon** szedettek és "idézőjelben" vannak.

1. Néhány szó a szerelési és üzemeltetési útmutatóról

1.9 A vezérlés rendeltetésszerű használata

A GIGAcontrol TA ipari kapu vezérlés a GIGAcontrol T+ ipari kapu vezérlés funkcióit bővíti. Kizárólag erre az alkalmazási célra használható fel. A vezérlésen az ismertett módosítások csak eredeti **SOMMER** tartozékokkal történhetnek és csak a leírt terjedelemben. Az ezzel a vezérléssel automatizált kapuknak meg kell felelniük a jelenleg érvényes nemzetközi és országspecifikus szabványoknak, irányelveknek és előírásoknak. Ide tartoznak pl. EN 12604, EN 12605 és EN 13241-1.

A vezérlést csak a következő feltételek mellett szabad használni:

- ha a kapurendszerhez kiállítottak EK-megfelelőségi nyilatkozatot
- a CE-jelölés és a típustábla a kapurendszeren elhelyezésre került
- az átadási jegyzőkönyv és az ellenőrzési napló kitöltve rendelkezésre áll
- a szerelési és üzemeltetési utasítás a meghajtáshoz és a kapuhoz rendelkezésre áll
- ezen szerelési és üzemeltetési útmutató figyelembe vétele mellett
- műszakilag kifogástalan állapotban
- kioktatott használók által biztonság- és veszélytudatosan.

Csak eredeti alkatrészek használhatók fel.

A vezérlést kizárólag olyan terekben szabad alkalmazni, ahol nem uralkodik agresszív légkör (pl. sós levegő).

1.10 A vezérlés nem rendeltetésszerű használata

Az eltérő, vagy a "**1.9 A vezérlés rendeltetésszerű használata**" a 8. oldalon fejezetben leírtakon túlmutató alkalmazás nem rendeltetésszerűnek minősül. A kockázatot egyedül az üzemeltető viseli.

A gyártó garanciája az alábbiak esetén érvényét veszti:

- egyéb és nem rendeltetésszerű használatból eredő károk
- meghibásodott alkatrészekkel történő használat
- vezérlésen végzett nem megengedett módosítások
- a készülék és alkatrészeinek módosítása és nem megengedett programozása

A kapu nem lehet része olyan tűzvédelmi berendezésnek, menekülő útvonalnak vagy vészkijáratnak, ami a kaput tűz esetén automatikusan zárja. Az automatikus záródást a meghajtás szerelése megakadályozza.

Vegye figyelembe a helyi építési előírásokat.

A vezérlést nem szabad használni:

- robbanásveszélyes területeken
- nagy sótartalmú levegő esetén
- agresszív környezetben, ide tartozik többek között a klór

1.11 A személyzet szakképzettsége

A kábítószer, alkohol vagy a reakcióképességet befolyásoló gyógyszerek hatása alatt álló személyeknek a készüléken **nem** szabad munkát végezniük.

A vezérlés beépítése után a beépítésért felelős személy a gépi berendezésekről szóló 2006/42/EK irányelvnek megfelelően köteles a kapurendszerre EK megfelelőségi nyilatkozatot kiállítani, és CE jelölést és típustáblát elhelyezni a kapurendszeren. Ez vonatkozik a kézi működtetésű kapura való utólagos felszerelés esetére is. Ezen kívül kötelező az átadási jegyzőkönyv és az ellenőrzési napló kitöltése.

Ehhez a következők állnak rendelkezésre:

- EK - megfelelőségi nyilatkozat
- az eszköz átadási jegyzőkönyve



www.som4.me/konform

1. Néhány szó a szerelési és üzemeltetési útmutatóról

Kiképzett szakértők a szereléshez, üzembe helyezéshez és leszereléshez

Ezt a szerelési és üzemeltetési útmutatót a termék szerelését vagy karbantartását végző képzett szakértőnek el kell olvasnia, meg kell értenie és figyelembe kell vennie.

Az elektromos rendszeren és a feszültség alatt álló alkatrészekben csak **képzett villamossági szakemberek** végezhetnek munkát az EN 50110-1 szerint.

A termék szerelését, üzembe helyezését és leszerelését csak képzett szakértő végezheti.

A képzett szakértőnek ismernie kell a következő szabványokat:

- EN 13241-1 Kapuk – Termékszabvány
- EN 12604 Kapuk Mechanikai szempontok – Követelmények
- EN 12605 Kapuk Mechanikai szempontok – Vizsgálati eljárások
- EN 12445 és EN 12453 – Gépi működtetésű kapuk használatának biztonsága

Képzett szakértő alatt a szerelőüzem által megbízott személy értendő. A képzett szakértőnek az üzemeltetőt ki kell oktatnia:

- a berendezés üzemeltetéséről és annak veszélyeiről
- a kézi vészkioldás kezeléséről
- a rendszeres karbantartásról, ellenőrzésről és gondozásról, melyet az üzemeltető elvégezhet

Az üzemeltetőt tájékoztatni kell arról, hogy a további használókat ki kell oktatni a vezérlés üzemeltetéséről, annak veszélyeiről és a vészkioldásról.

Az üzemeltetőt tájékoztatni kell arról, hogy melyik munkákat szabad csak képzett szakértőnek végeznie:

- tartozékok felszerelése
- beállítások
- rendszeres karbantartás, ellenőrzések és gondozás
- hibaelhárítás és javítások

A kapurendszerhez tartozó következő dokumentumokat kell átadni az üzemeltetőnek:

- EK - megfelelési nyilatkozat
- átadási jegyzőkönyv és ellenőrzési napló
- szerelési és üzemeltetési utasítás a meghajtáshoz és a kapuhoz

1.12 Információk az üzemeltető részére

Az üzemeltetőnek ügyelnie kell arra, hogy a kapurendszeren elhelyezzék a CE-jelölést és a típustáblát.

A kapurendszerhez tartozó következő dokumentumokat kell átadni az üzemeltetőnek:

- szerelési és üzemeltetési utasítás a meghajtáshoz és a kapuhoz
- ellenőrzési napló
- EK - megfelelési nyilatkozat
- átadási jegyzőkönyv

Ennek a szerelési és üzemeltetési útmutatónak minden felhasználó számára mindig elérhetően és a felhasználási hely közelében rendelkezésre kell állnia.

Az üzemeltető az alábbiakért felelős:

- a vezérlés rendeltetésszerű használata
- a kifogástalan állapotért
- az összes felhasználó üzemeltetéssel és a kapuberendezés veszélyeivel kapcsolatos kioktatásáért
- az üzemeltetésért
- a képzett szakértő általi karbantartásért, ellenőrzésért és gondozásért
- zavar esetén a képzett szakértő által végzett hibaelhárításért és javításokért

A terméket nem szabad csökkent fizikai, érzékszervi vagy szellemi képességű vagy tapasztalattal és tudással nem rendelkező személyeknek kezelniük. Ezen kívül ezek a személyek speciális oktatásban részesültek és megértették a szerelési- és üzemeltetési útmutatót.

A gyermekek felügyelet mellett sem játszhatnak a kapuberendezéssel és nem használhatják azt.

A gyermekeket tartsa távol a kapuberendezéstől.

A távirányítónak vagy egyéb parancsadóknak nem szabad a gyermekek kezébe kerülniük. A távirányítókat biztos helyen kell tárolni a jogosulatlan és nem kívánatos használat megelőzése érdekében.

Az üzemeltető felel a baleset-megelőzési előírások és a Németországban érvényes szabványok betartásáért. Más országok esetén be kell tartani az adott országra érvényes előírásokat.

Az ipari területre a Munkahelyi Bizottság (ASTA) "Munkahelyek műszaki szabályai ASR A1.7" irányelv érvényes. Az irányelveket figyelembe kell venni és be kell tartani. Németországban az üzemeltetőre ez érvényes. Más országok esetén az üzemeltetőnek be kell tartania az adott országra érvényes előírásokat.

2. Általános biztonsági utasítások

2.1 Az üzemeltetésre vonatkozó alapvető biztonsági utasítások

A következők alapvető biztonsági utasításokat tartsa be.

A vezérlést nem szabad csökkent fizikai, érzékszervi vagy szellemi képességű vagy tapasztalattal és tudással nem rendelkező személyeknek kezelniük. Ezen kívül ezek a személyek speciális oktatásban részesültek és megértették az üzemeltetési és szerelési útmutatót.

A gyermekek felügyelet mellett sem játszhatnak a kapuberendezéssel

és nem használhatják azt. A gyermekeket tartsa távol a kapuberendezéstől. A távirányítónak vagy egyéb parancsadóknak nem szabad a gyermekek kezébe kerülniük. A távirányítókat biztos helyen kell tárolni a jogosulatlan és nem kívánatos használat megelőzése érdekében.



VESZÉLY

Veszély a figyelmen kívül hagyás esetén!

A biztonsági előírások figyelmen kívül hagyása súlyos vagy halálos sérüléseket okozhat.

► Minden biztonsági utasítást be kell tartani.

⚠️ Áramütés veszélye

Áramot vezető alkatrészek megérintése elektromos sokkhoz, égési sérüléshez vagy halálhoz vezethet.

- Az elektromos alkatrészekon végzendő összes munkát csak képzett szakemberek végezhetik!
- Mielőtt az eszközön munkát végezne, húzza ki a hálózati csatlakozót!
- Amennyiben akkumulátort használ, azt szakaszolja a vezérlésről!
- Biztosítsa a feszültségmentességet!
- Biztosítsa visszakapcsolás ellen!
- Az üzembe helyezés előtt biztosítani kell, hogy a meghajtás és a vezérlés típus tábláján szereplő adatok egyezzenek.
- Az összes elektromos vezetékét rögzített módon kell elhelyezni, és elmozdulás ellen biztosítani kell azokat.
- Háromfázisú váltóáramú csatlakozás esetén figyelni kell arra, hogy jobbra forgó mezőről van szó.
- Fix hálózati csatlakozóvezeték esetén megfelelő előtétbiztosítékkal felszerelt, összpólusú hálózati leválasztó berendezést kell felszerelni.
- Rendszeresen ellenőrizni kell a feszültség alatt álló vezetékek szigetelési hibáit vagy megtörését. Amennyiben hibát észlel, helyezze a berendezést azonnal üzemben kívül és hárítsa el a hibát.

- Az első bekapcsolás előtt meg kell győződni arról, hogy a dugaszkapcsok a megfelelő helyen csatlakoznak.

⚠️ Hibás részegységek használata miatti veszély

A hibás részegységek használata súlyos vagy halálos sérüléseket okozhat.

- A vezérlést kizárólag helyes beállításokkal és kifogástalan állapotban használja!
- Az üzemzavarokat haladéktalanul hárítsa el szakemberrel!

⚠️ Káros anyagok veszélye

Az akkumulátorok és elemek szakszerűtlen kezelése az emberekre és állatokra nézve súlyos, akár halálos veszélyt jelent!

- Az akkumulátorokat és elemeket gyermekek, korlátozott szellemi képességű személyek és állatok elől elzárva tárolja!
- Az akkumulátorokat és elemeket a vegyi, mechanikai és termikus hatásoktól távol kell tartani!
- Az elemeket és a hibás akkumulátorokat ne töltsé újra fel!
- Az elemeket, akkumulátorokat és a termék más részegységeit szakszerűen, a felhasználás országában hatályos előírásoknak megfelelően ártalmatlanítsa!

⚠️ Személyek bezáródásának veszélye

Ha embereket vagy állatokat zárnak be egy garázsba vagy szerelőcsarnokba, annak súlyos sérülés vagy halál lehet a következménye.

- A vészkioldást rendszeresen, kívülről is ellenőrizze annak kifogástalan működésére!
- Az üzemzavarokat haladéktalanul hárítsa el szakemberrel!

⚠️ Nyitott térbe nyúló kapuelemek okozta veszély

Amennyiben a kapuberendezés részegységei járdákra és utcákra lógnak be, az az emberek számára súlyos vagy halálos sérüléseket okozhat

- Biztosítsa, hogy soha ne lógjanak be a kapuberendezés részegységei a nyilvános terekbe!

⚠️ Leeső kapualkatrészek miatti veszély

A vészhelyzeti kézi működtetésekor a kapu váratlanul mozgásba jöhet, ha:

- A rugók gyengék vagy töröttek
- A kapu súlykiegyenlítése nem optimális

Ha az embereket vagy állatokat kapurészek találják el, az súlyos vagy halálos sérüléseket okozhat!

- Rendszeres időközönként ellenőrizze a kapu súlykiegyenlítetttségét!
- A vészhelyzeti kézi működtetés esetén mindig figyeljen a kapu mozgására!
- Ne tartózkodjon a kapu mozgástartományában!

2. Általános biztonsági utasítások

Berántás veszélye

Ha a kapu embereket vagy állatokat kap el és ránt magával, annak súlyos sérülések vagy akár halál lehet a következménye!

- Ne tartózkodjon a kapu mozgástartományában!

Zúzdás és nyírás veszélye

A kapuberendezés mozgástartományában való tartózkodás súlyos, akár halálos sérülésekhez vezethet!

- Soha ne tartózkodjon a kapu mozgástartományában!
- A berendezést csak a kapuberendezésre való közvetlen rálátás esetén kezelje!
- Más személyeket vagy állatokat tartson távol a kapuberendezés mozgási tartományától!
- A kapumozgatás közben soha ne nyúljon a mozgó mechanikus részegységekbe!
- A kapumozgatás közben soha ne nyúljon a mennyezeti felfüggesztés és a futókocsi közé!
- A kapun csak akkor haladjon át, ha az teljesen kinyílt!
- A távirányítót tartsa távol gyermekektől, korlátozott szellemi képességű személyektől és állatoktól!
- Ne álljon meg a nyitott kapu alatt

Optikai sugárzás miatti veszély

Amennyiben huzamosabb ideig néz bele egy világos LED-be, az a látási képességek rövid idejű zavarát idézheti elő. Ennek súlyos vagy halálos baleset lehet a következménye.

- Ne pillantson bele közvetlenül a LED-be!

Hibás beállítások okozta veszély

Ha a vezérlés hibásan van beállítva, az súlyos, akár halálos sérülésekhez vezethet.

- A vezérlést úgy állítsa be, hogy biztosított legyen a szabványnak megfelelő és biztonságos üzemelés.

2.2 Kiegészítő hasznos megjegyzések

- Csak eredeti pótalkatrészeket használjon.
- A vezérlést csak zárt és száraz helyiségben szabad tárolni -5 és 50 °C közötti hőmérsékleten, max. 90%-os relatív páratartalom mellett.
- Minden komponens ártalmatlanítását szakszerűen, az adott ország előírásai szerint végezze!

2.3 Kiegészítő biztonsági utasítások a távirányítóhoz

Tartsa be a következő alapvető biztonsági utasításokat.

Zúzdás és nyírás veszélye

Ha úgy használja a távirányítót, hogy közben nem lát rá a kapura, az az emberek és állatok súlyos, akár halálos sérüléshez vezethet.

- Soha ne tartózkodjon a kapu mozgástartományában!
- A meghajtást csak a kapuberendezésre való közvetlen rálátás esetén kezelje!
- Más személyeket vagy állatokat tartson távol a kapuberendezés mozgási tartományától!
- A kapumozgatás közben soha ne nyúljon a mozgó mechanikus részegységekbe!
- A kapun csak akkor haladjon át, ha az teljesen kinyílt!
- A távirányítót tartsa távol gyermekektől, korlátozott szellemi képességű személyektől és állatoktól!
- Ne álljon meg a nyitott kapu alatt

2.4 A távirányítóval kapcsolatos kiegészítő hasznos megjegyzések

Ha a távirányítót úgy használja, hogy közben nem lát rá a kapura, akkor ezáltal a kapu mozgástartományában található tárgyak becsípődhetnek és károsodhatnak

- Ne tároljon tárgyakat a kapu mozgástartományában!

A rádióberendezés üzemeltetője semmilyen védelmet nem élvez a más távjelző berendezések és készülékek okozta üzemzavarokkal szemben. Ide tartoznak pl. az ugyanabban a frekvenciatartományban szabályszerűen üzemeltetett rádióberendezések. Jelentős zavarok előfordulása esetén az üzemeltetőnek az illetékes rádiózavar-technikai vagy rádiólokációs távközlési hivatalhoz kell fordulnia.

3. Működés- és termékleírás

3.1 A vezérlés funkciója

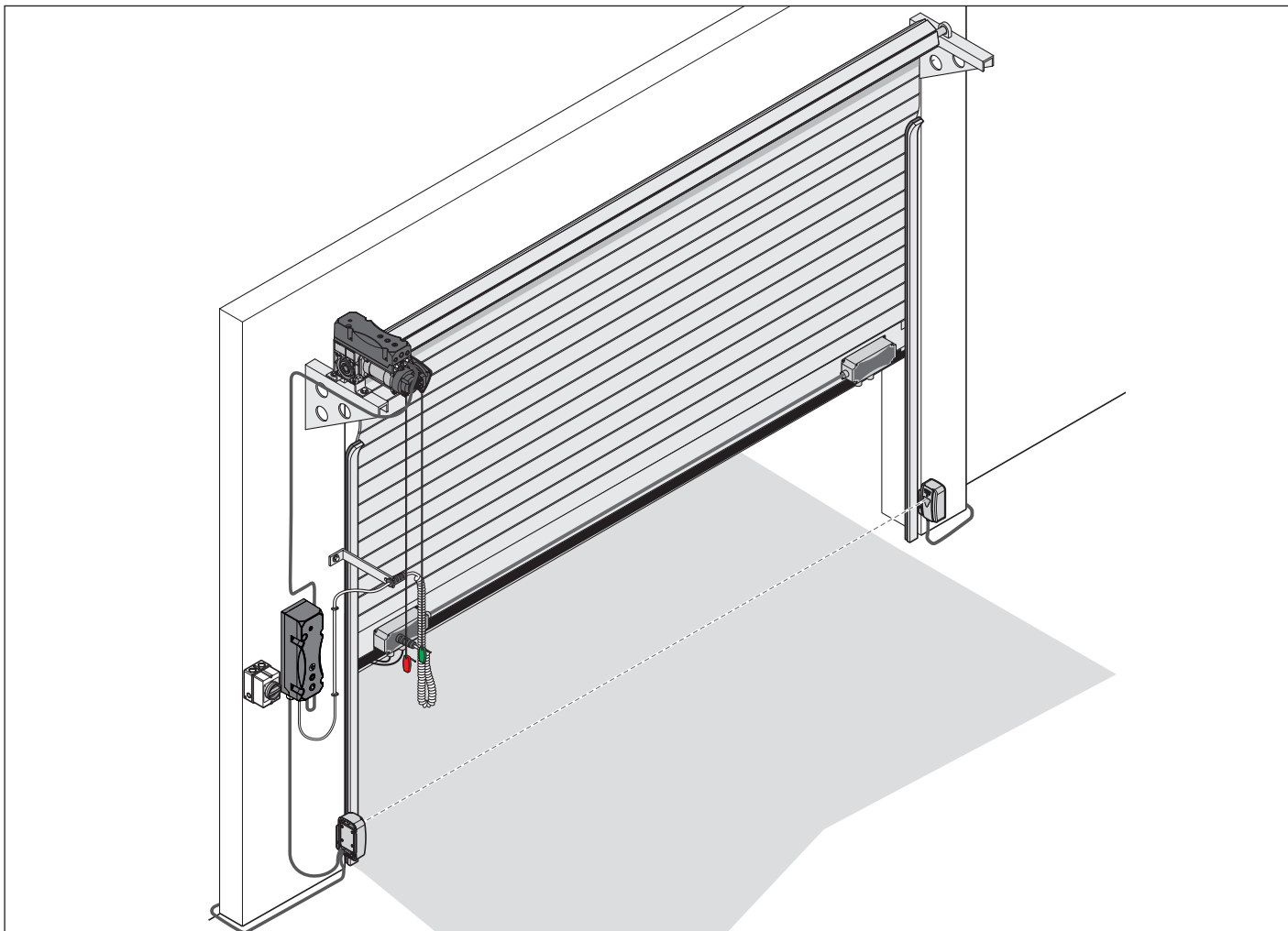

A GIGAcontrol TA ipari kapu vezérléssel az olyan szekcionált kapuk és redőnykapuk nyithatók és zárhatók öntartás vagy automatika üzemmódban, amelyek már fel vannak szerelve a GIGAsedo+ vagy GIGARoll+ szériába tartozó meghajtással.

A vezérlés 4-eres kábellel csatlakozik a GIGAsedo+ vagy GIGARoll+ meghajtás beépített GIGAcontrol T+ vezérléshez. A vezérlés történhet a beépített 3-szoros nyomógommbal, az opcionálisan rendelhető távirányítóval vagy a kiegészítő külső parancsadó segítségével.

3.2 Biztonsági felszerelés

A GIGAcontrol TA ipari kapu vezérléssel irányított meghajtáshoz a személyi sérülések és anyagi károk elkerülése érdekében az EN 12453... szabvány szerinti kiegészítő biztonsági berendezésekre van szükség.

A GIGAcontrol TA ipari kapu vezérlés rendelkezésre bocsátja a szükséges csatlakozásokat.

A kapu áramkimaradás esetén a típus-specifikus vészhelyzeti kézi működtetéssel nyitható és zárható. További információkat szaktereskedőjétől kaphat.

3. Működés- és termékleírás

3.3 Termékmegjelölés

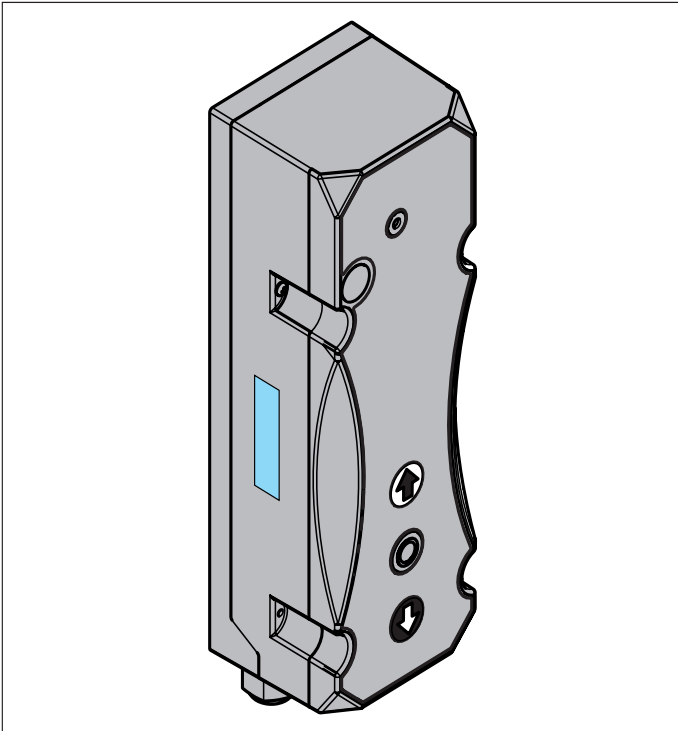

A típustábla a következőket tartalmazza:

- Típusmegnevezés
- Cikkszám
- A gyártás dátuma évvel és hónappal
- Sorozatszám

Kérdés vagy szerviz esetén a típusmegjelölésre, a gyártás dátumra és a sorozatszámra van szükség.

Szerszám szimbólum

Ezek a szimbólumok a szereléshez szükséges szerszámok használatára utalnak.



Kereszthornyú csavarhúzó



Szerelőalaphoz alkalmas fúró

3. Működés- és termékleírás

3.4 Szállítási terjedelem

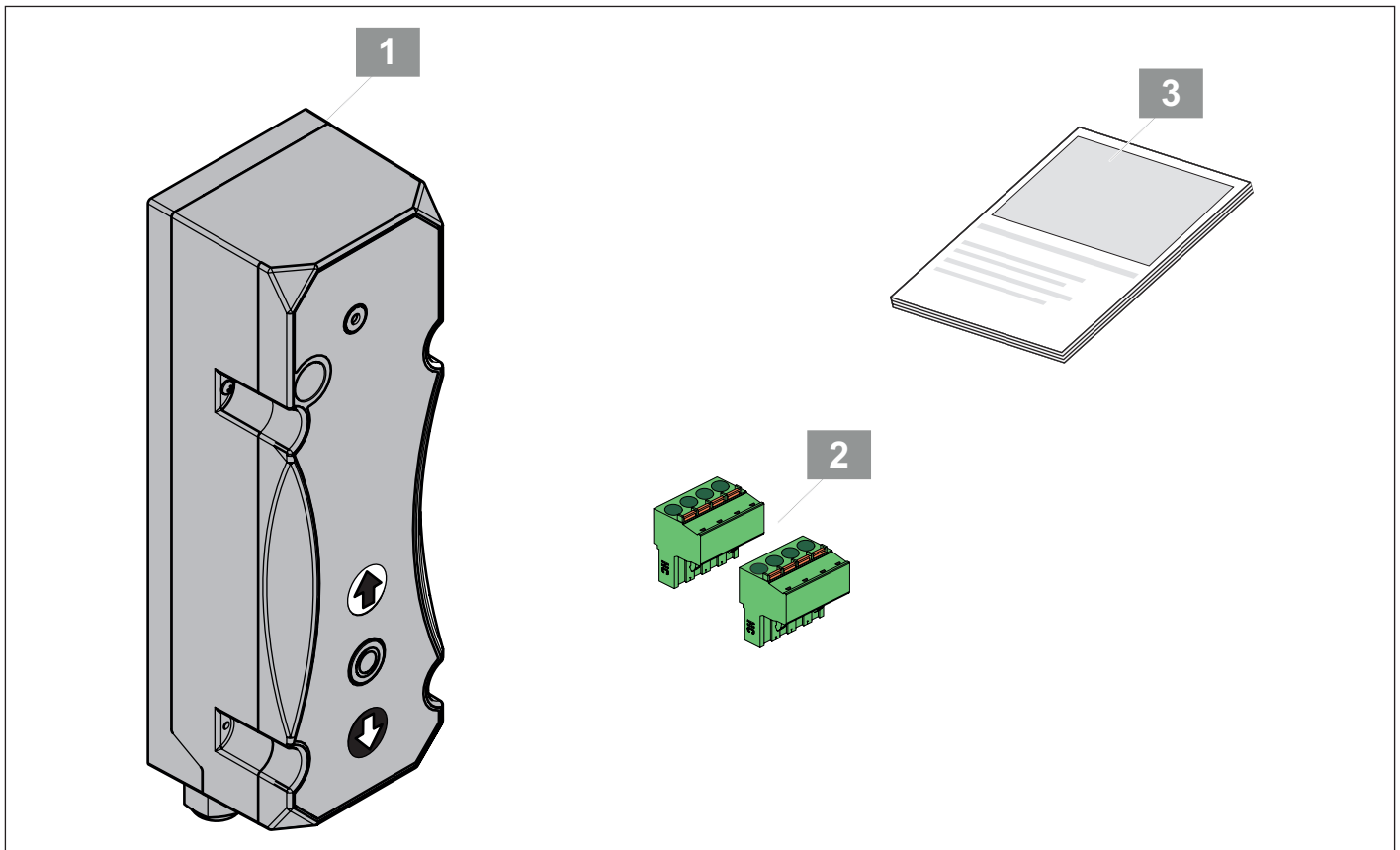

- 1) GIGAcontrol TA ipari kapu vezérlés
- 2) 2 x húzórugós kapocs
- 3) Szerelési és üzemeltetési útmutató

Kicsomagolásakor győződjön meg arról, hogy a csomagolás az összes árucikket tartalmazza. Ha valami hiányzik, kérje szakkereskedője segítségét. A tényleges szállítási terjedelem a kivittől vagy az ügyfél kívánságától függően változhat.

3. Működés- és termékleírás

3.5 Méretek

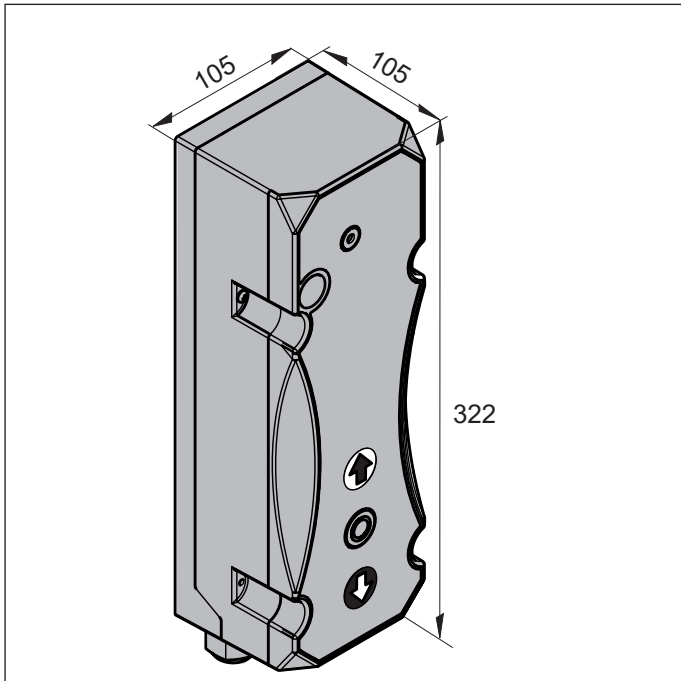

3.6 Műszaki adatok

| | |
|---|-----------------------------------|
| Méretek | 322 x 105 x 105 mm (Ho x Sz x Mé) |
| Vezérlőfeszültség | 28 – 36 V DC max. terhelés 400 mA |
| Hőmérséklet-tartomány | -25 °C ... +65 °C |
| Összekötőkábel csatlakozási keresztmetszete | 4 x 0,25 mm ² |
| Védettség | IP 54 / opcionálisan IP 65 |

3. Működés- és termékleírás

3.7 Kaputípusok, meghajtástípusok és tartozékok

Kaputípusok

A GIGAcontrol TA ipari kapu vezérlés az itt megadott hajtástípusokkal együttesen használva ipari szekcionált kapuk és ipari redőnykapuk vezérléséhez alkalmas.

Meghajtástípusok

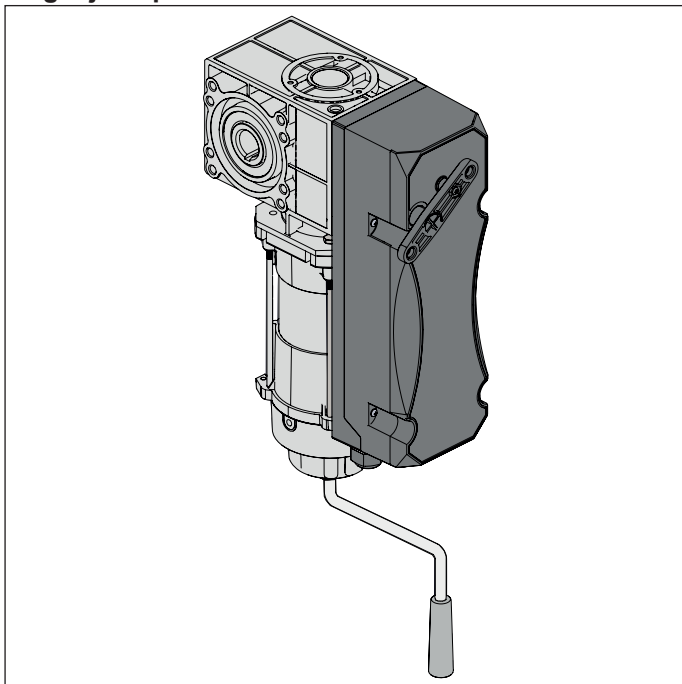

A GIGAcontrol TA ipari kapu vezérlés a **GIGAsedo+** és a **már a GIGAcontrol T+ Totmann-vezérléssel felszerelt GIGARoll+** meghajtásokkal kompatibilis. A meghajtáshoz nagy számban áll rendelkezésre tartozék.



www.som4.me/catalog

4. Szerszám és védőfelszerelés

4.1 Szükséges szerszám és személyi védőfelszerelés

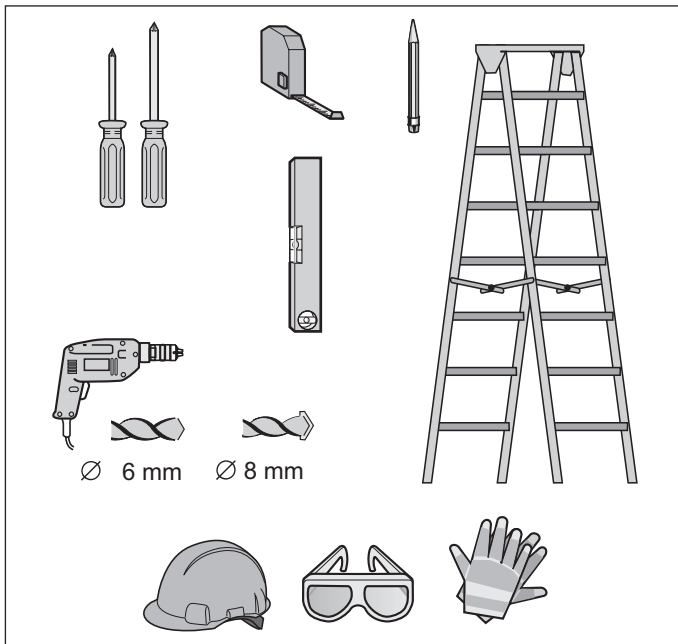

Ábra: A szereléshez javasolt szerszám és személyi védőfelszerelés

A vezérlés összeszereléséhez és felszereléséhez a fenti szerszámokra van szüksége. A gyors és biztonságos szereléshez helyezze készenlétbe a szükséges szerszámokat.



FIGYELMEZTETÉS



Szemsérülés veszélye!

Fúráskor a forgácsok miatt a szem vagy a kéz súlyosan megsérülhet.

- ▶ Fúráskor viselje a személyi védőszemüvegét.



Sérülésveszély a fejrészen!

A lelógó tárgyakba való ütközés súlyos karcolásokat vagy vágásokat okozhat.

- ▶ A lelógó részek szerelésekor viselnie kell személyi védősisakját.



Kéz sérülés veszélye!

Az érdes fémrészek megfogása vagy érintése karcolást vagy vágást okozhat.

- ▶ Az olyan munkáknál, mint pl. a sorjátlanítás, viselnie kell személyi védőkesztyűjét.

Viselje személyi védőfelszerelését. Ide tartozik a védőszemüveg, védőkesztyű és védősisak.

5. Megfelelőségi nyilatkozat

Megfelelőségi nyilatkozat

a részben kész gép beépítéséhez
a gépi berendezésekre vonatkozó 2006/42/EK irányelv II. melléklete 1. részének A pontja szerint

SOMMER Antriebs- und Funktechnik GmbH
Hans-Böckler-Straße 21 - 27
73230 Kirchheim unter Teck
Németország

cég kijelenti, hogy a

GIGAcontrol TA

ipari kapuvezérlés fejlesztése, tervezése és gyártása

- a gépi berendezésekre vonatkozó 2006/42/EK irányelv
- a kisfeszültségű elektromos berendezésekre vonatkozó 2014/35/EU irányelv
- az elektromágneses összeférhetőségre vonatkozó 2014/30/EU irányelv
- RoHS 2011/65/EU irányelv

előírásaival összhangban történt.

A következő szabványok kerültek alkalmazásra:

- | | |
|---------------------------------------|---|
| • EN ISO 13849-1, PL „C” 2 | Gépek biztonsága - Vezérlések biztonsági alkatrészei - 1. rész: A kialakítás általános elvei |
| • EN 60335-1, amennyiben alkalmazható | Villamos készülékek biztonsága |
| • EN 61000-6-3 | Elektromágneses összeférhetőség (EMV) - Zavarkibocsátás |
| • EN 61000-6-2 | Elektromágneses összeférhetőség (EMC) - Zavartűrés |

A gépi berendezésekre vonatkozó 2006/42/EK irányelv 1. mellékletének alábbi pontjai kerültek betartásra:

1.1.2, 1.1.3, 1.1.5, 1.2.1, 1.2.2, 1.2.3, 1.2.4, 1.2.6, 1.3.2, 1.3.4, 1.3.7, 1.5.1, 1.5.4, 1.5.6, 1.5.14, 1.6.1, 1.6.2, 1.6.3, 1.7.1, 1.7.3, 1.7.4

Az irányelv VII. része B pontja szerinti speciális műszaki dokumentumok elkészültek, melyeket a hatóságok kérésére elektronikus formában rendelkezésre bocsátunk.

A részben kész gép a gépi berendezésekre vonatkozó 2006/42/EK irányelv értelmében csak kapumozgató rendszerbe beszerelve alkot teljes gépet. A kapurendszer csak akkor vehető üzembe, ha megállapították, hogy a teljes berendezés megfelel a fenti irányelvek rendelkezéseinek.

A műszaki dokumentáció összeállítására meghatalmazott a nyilatkozatot kézjeggyel ellátó személy.

Kirchheim, 2018.12. 20.



i.V. 

Jochen Lude
A dokumentáció elkészítéséért
felelős személy

6. Szerelés

6.1 Fontos szerelési utasítások

A biztonságos szerelés elvégzéséhez ebben a fejezetben különösen a következő biztonsági utasításokat vegye figyelembe.

A kábítószer, alkohol vagy a reakcióképességet befolyásoló gyógyszerek hatása alatt álló személyeknek a készüléken **nem** szabad munkát végezniük.

A készülék összeszerelését csak képzett szakértő végezheti.

A szerelési és üzemeltetési útmutatót az eszköz szerelését végző képzett szakembernek el kell olvasnia, meg kell értenie és figyelembe kell vennie.



VESZÉLY

Veszély a figyelmen kívül hagyás esetén!

Amennyiben a biztonsági utasításokat nem tartja be, annak súlyos sérülés vagy halál lehet a következménye.

- ▶ Kötelező minden biztonsági utasítás betartása.



FIGYELMEZTETÉS



Zuhanásveszély!

A nem biztonságos vagy hibás létrák megbillenhetnek és súlyos vagy halálos kimenetelű balesetet okozhatnak.

- ▶ Csak biztonságos és stabil létrát használjon.
- ▶ Gondoskodjon a létra biztonságos rögzítéséről.

Személyek bezáródásának veszélye!

A garázsba személyek záródhatnak be. Ha ezek a személyek nem tudnak kiszabadulni, annak súlyos sérülés vagy halál lehet a következménye.

- ▶ Rendszeresen ellenőrizze bentől a vészhelyzeti kézi működtetés működését, szükség esetén kívülről is.
- ▶ Ha a garáznak nincs másik bejárata, akkor szereljen fel egy kioldózárát vagy bowden-huzalt a kívülről való kioldáshoz. Ennek a segítségével azok a személyek, akik nem tudnak maguk kiszabadulni, kiszabadíthatók.



FIGYELMEZTETÉS

Kiálló alkatrészek miatti veszély!
A járdákra és utcákra a kapuszárnyak vagy más alkatrészek nem lóghatnak be. Ez a kapumozgatás közben is érvényes. Az emberek és állatok súlyos, akár halálos sérüléseit is eredményezheti.

- ▶ A járdákat és utcákat tartsa szabadon a benyúló alkatrészeketől.



Leeső mennyezet- vagy faldarabok miatti veszély!

A vezérlés nem szerelhető fel szakszerűen, ha a mennyezet és a falak instabilak vagy nem megfelelő rögzítőanyagot használ. A fal vagy a mennyezet leeső darabjai személyeket vagy állatokat találhatnak el. Ennek súlyos sérülés vagy halál lehet a következménye.

- ▶ Ellenőrizze a mennyezet és a falak stabilitását.
- ▶ Csak engedélyezett és az alapfelülethez alkalmas rögzítőanyagot használjon.



Behúzás miatti veszély!

A mozgó kapualkatrészek a bő ruhadarabokat vagy a hosszú hajat behúzhatják. Ennek súlyos sérülés vagy halál lehet a következménye.

- ▶ Tartson elegendő távolságot a mozgó kaputól.
- ▶ Csak szorosan a testre simuló ruházatot viseljen.
- ▶ Hosszú haj esetén hajhálót kell viselni.

6. Szerelés



FIGYELMEZTETÉS



Zúzóadás és nyírás veszélye!
Ha a kapu mozog, és a mozgástartományban személyek és állatok tartózkodnak, a kapu mechanikáján és záróelein zúzóadás és nyírás veszélye állhat fenn.

- ▶ A kapuberendezést csak a kapura való közvetlen rálátás esetén kezelje.
- ▶ A kapu teljes mozgása során fontos, hogy lássa az összes veszélyes területet.
- ▶ A helyhez kötött vezérlő és szabályzó berendezéseket csak a berendezés látótávolságán belül szabad elhelyezni, azonban nem a mozgó részek hatótávolságán belül és legalább 1,5 méteres minimális magasságban,
- ▶ Mindig kísérje figyelemmel a mozgó kaput.
- ▶ Tartson távol mindenkit - embert és állatot - a kapu mozgástartományától.
- ▶ Soha ne nyúljon a mozgásban levő kapuhoz ill. mozgó alkatrészekhez. Különösen a mozgó tolókarhoz nem szabad hozzányúlni.
- ▶ Mikor a futókocsi áthalad a sínen, akkor ne nyúljon a mennyezeti felfüggesztésbe.
- ▶ Csak akkor menjen át a kapun, ha az teljesen ki van nyitva.
- ▶ Soha ne tartózkodjon huzamosabb ideig a nyitott kapu alatt.
- ▶ A szerelés után ellenőrizze, hogy a meghajtás megfelelően be van-e állítva és az előre megadott mérési pontokon vált-e irányt.



Botlás és zuhanás veszélye!
A nem biztonságosan tárolt dolgok, mint pl. csomagolás, az eszköz részei vagy a szerszámok botlás és zuhanásveszélyt jelentenek.

- ▶ A szerelési területet tartsa szabadon a felesleges tárgytól.
- ▶ Az alkatrészeket biztonságosan helyezze le, hogy azok ne okozzanak megbotlás- vagy elesésveszélyt.
- ▶ Tartsa be az általános munkahelyi irányelveket.



FIGYELMEZTETÉS



Szemsérülés veszélye
Fúráskor a forgácsok miatt a szem vagy a kéz súlyosan megsérülhet.

- ▶ Viseljen védőszemüveget



FIGYELEM



Gyermekek általi kapuhasználat okozta veszély!

Ha a kapuberendezést gyermekek kezelik, fennáll annak a veszélye, hogy őket a kapu magával rántja vagy a mechanika behúzza.

- ▶ Tartsa távol a gyermekeket a kapuberendezéstől.
- ▶ Tartsa be a minimális, 1,5 méteres szerelési magasságot.

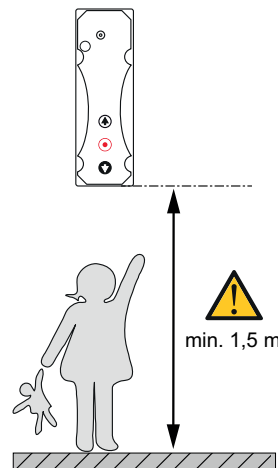

VIGYÁZAT



Kézsérülés veszélye!
Az érdes fémrészek megfogása vagy érintése karcolást vagy vágást okozhat.

- ▶ Az olyan munkáknál, mint pl. a sorjátlanítás, viselnie kell személyi védőkesztyűjét.

6. Szerelés



MEGJEGYZÉS

- ▶ Ha a mennyezet és a falak nem stabilak, a mennyezet, a falak vagy a meghajtás darabjai leeshetnek. A tárgyak megsérülhetnek. A mennyezetnek és falaknak stabilaknak kell lenniük.
- ▶ A kapu vagy a meghajtás károsodásának elkerülése érdekében csak engedélyezett rögzítőanyagot, pl. tiplit vagy csavart használjon. A mennyezet és a falak anyagához alkalmas rögzítőelemeket használjon. Ez különösen a készgarázsokra érvényes.
- ▶ Fúráskor takarja le az összes nyílást, hogy ne juthasson be szennyeződés.
- ▶ A ház kinyitása előtt gondoskodni kell arról, hogy fúróforgács vagy hasonló anyag ne kerülhessen a ház belsejébe.
- ▶ Felszerelés előtt ellenőrizni kell, hogy az eszközön nincsenek-e szállítási vagy egyéb sérülések.



INFORMÁCIÓ

Érdeklődjön szakkereskedőjénél, ha egyéb szerelési- és beépítési helyzetekhez további szerelési tartozékokra van szüksége.

6.2 A szerelés előkészítése

A működtető alkatrészek eltávolítása



FIGYELMEZTETÉS

Hibás alkatrészek miatti veszély!
Ha károsodott vezérlést szerel fel és üzemel be, az súlyos sérülésekhez vezethet.

- ▶ Soha ne szereljen fel vagy helyezzen üzembe sérült terméket.

Behúzás miatti veszély!

A személyek vagy állatok a húzófülekbe vagy kötelekbe akadhatnak és a kapumozgás behúzhatja őket. Ennek súlyos sérülés vagy halál lehet a következménye.

- ▶ Távolítsa el a kapu mechanikus működtetéséhez szükséges húzófüleket és köteleket.

A szerelés előtt az alábbiakat el kell távolítani:

- a kapun lévő kézi reteszt
- a kapu kézi működtetéséhez szükséges összes kötelet vagy húzófület le kell szerelni.

Mechanikus reteszelés működésképtelenné tétele



MEGJEGYZÉS

Ha egy mechanikus kapun zárok vagy egyéb reteszelőrendszerek vannak, azok blokkolhatják a meghajtást. A meghajtáson zavar vagy kár keletkezhet. A vezérlés szerelése előtt az összes mechanikus reteszelő rendszert hatástalanítani kell.

A meghajtással rendelkező kapunál a kapuoldali mechanikus reteszeltet le kell szerelni vagy működésképtelenné kell tenni, ha az nem kompatibilis a meghajtással.

6. Szerelés

Mechanika és súlykiegyenlítés ellenőrzése



FIGYELMEZTETÉS

A leeső kapualkatrészek vagy kapulap miatti veszély!

A drótkötelek, rugókészletek vagy egyéb vasalatok sérültek lehetnek és törhetnek. A kapulap leeshet. A kapualkatrészek vagy a kapulap személyekre vagy állatokra eshet. Ennek súlyos sérülés vagy halál lehet a következménye.

Szerelés előtt egy képzett szakértőnek ellenőriznie kell a következőket, és szükség esetén be kell azokat igazítani:

- ▶ Drótkötelek, rugókészletek és a kapu egyéb vasalatai.
- ▶ A kapu súlykiegyenlítése.



Behúzás miatti veszély!

Megengedhetetlenül magas erőbeállítás esetén a kapu behúzási tartományában tartózkodó személyeket és állatokat a kapu megragadhatja és magával húzhatja. Ennek súlyos sérülés vagy halál lehet a következménye.

- ▶ Az erőbeállítás a biztonság szempontjából lényeges művelet, és azt képzett szakembernek kell elvégeznie.
- ▶ Az erőbeállítást nagyon óvatosan ellenőrizze, és szükség esetén végezze el az utánállítást.



MEGJEGYZÉS

A kapu helytelenül beállított súlykiegyenlítése esetén a meghajtás megsérülhet.

- A kapunak stabilnak kell lennie.
- Nyitáskor vagy záráskor nem hajolhat, fordulhat vagy csavarodhat el.
- A kapunak könnyen kell a sínen mozognia.

7. Elektromos bekötés

7.1 Elektromos telepítéssel kapcsolatos figyelmeztetések és biztonsági utasítások



VESZÉLY

Áramütés veszélye!

A feszültség alatt álló alkatrészek érintése esetén a testen keresztül veszélyes áramlás történik.

Ez elektromos sokkhoz, égési sérüléshez vagy halálhoz vezet.

- ▶ Az elektromos alkatrészekben lévő munkákat csak **képzett villamossági szakember** végezheti.
- ▶ A vezérlésen végzendő munkák megkezdése előtt mindig húzza ki a hálózati dugaszt.
- ▶ Állapítsa meg a berendezés feszültségmentességét.
- ▶ Biztosítsa visszakapcsolás ellen.
- ▶ A helyi áramszolgáltató előírásait be kell tartani.
- ▶ A hálózati tápvezeték cseréjét csak a gyártó, a gyártó vevőszolgálat vagy más villamos szakember végezheti el!
- ▶ Az összes elektromos vezeték rögzített módon kell elhelyezni, és elmozdulás ellen biztosítani kell azokat.



MEGJEGYZÉS

- ▶ Érintés esetén az elektrosztatikus kisülés tönkretelheti az elektromos részegységeket.
- ▶ A nem használt kábelbevezetéseket megfelelő intézkedésekkel le kell zárni, hogy biztosítható legyen a kívánt IP védettség.
- ▶ Az összes külső csatlakoztatású eszköznek az érintkezők biztonságos leválasztásával kell rendelkeznie a hálózati feszültségellátásukkal szemben az IEC -60364-4-41 szerint
- ▶ A külső eszközök vezetékeinek elvezetésekor figyelembe kell venni az IEC -60364-4-41 szabványt.

7. Elektromos bekötés

7.2 Áttekintés

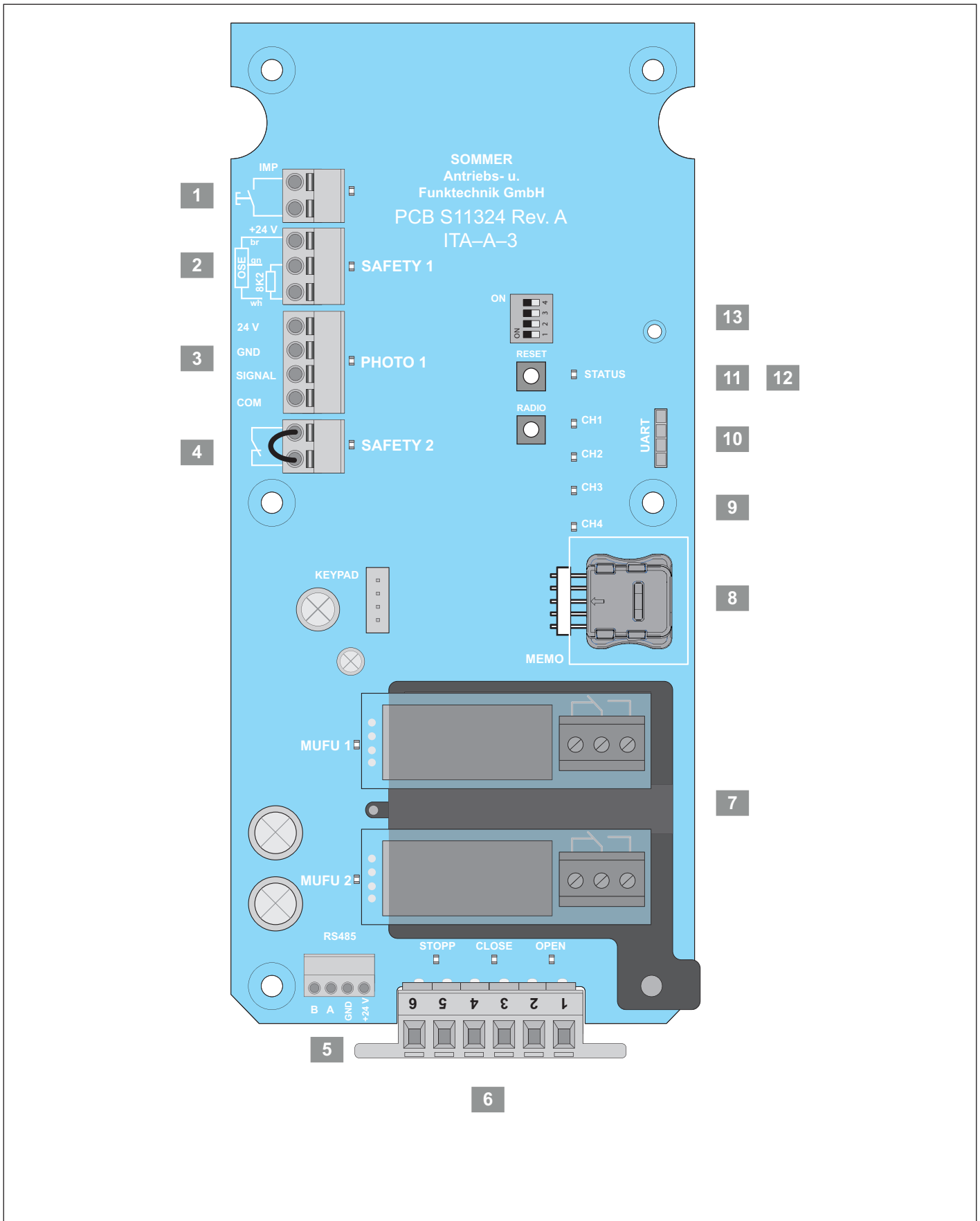

7. Elektromos bekötés

7.3 Csatlakozási lehetőségek

| | |
|----|---|
| 1) | Csatlakozókapocs (2-pólusú) |
| | Külső parancsadó (Impulzusgomb) |
| |  SOMlinken keresztül programozható |
| 2) | Csatlakozókapocs SAFETY 1 (3-pólusú) |
| | 8k2 biztonsági érintkezőléc, OSE biztonsági érintkezőléc, OSE fényrács, OSE előresiető fényzorompó, Nyomáshullám kapcsolóléc |
| |  SOMlinken keresztül programozható DIP-kapcsoló konfiguráció lehetséges |
| 3) | Csatlakozókapocs PHOTO 1 (4-pólusú) |
| | 2-vezetékes vagy 4-vezetékes fényzorompó Kávára szerelt fényzorompó* |
| |  SOMlinken keresztül programozható |
| 4) | Csatlakozókapocs SAFETY 2 (2-pólusú) |
| | Lazakötél-kapcsoló és személybejáró ajtó érintkező |
| 5) | RS485 dugaszoló hely |
| | Kábel-összeköttetés a meghajtással |
| | Soros port |
| 6) | Csatlakozókapocs (6-pólusú) |
| | Külső parancsadó (3-szoros nyomógomb) |
| |  SOMlinken keresztül programozható |
| 7) | MUFU 1 és MUFU 2 csatlakozók |
| | Multifunkciós relé /open Collector |
| | Előre beállított funkció MUFU 1: Állapotkijelző Kapu ZÁRÁS végállása |
| | Előre beállított funkció MUFU 2: Ki- és bekapcsol, miközben a meghajtás jár |
| | Megengedett érintkezőterhelés: Relé: Max. 5 A, 250 V AC / max. 5 A, 24 V DC |
| | Output OC: Max. 400 mA, 24 V DC, 8,5 W** |
| |  SOMlinken keresztül programozható |

| | |
|-----|--|
| 8) | MEMO dugaszoló hely |
| | Memóriabővítés rádióparancsokhoz |
| 9) | LED CH1 - CH4 (rot) |
| | Rádiócsatorna kijelző |
| 10) | RADIO rádiógomb |
| | Rádiócsatorna kiválasztása |
| 11) | RESET gomb |
| | Visszaállítás |
| 12) | LED STÁTUSZ (zöld) |
| | Állapotkijelzés |
| 13) | 1. - 4. DIP-kapcsoló |
| | Üzem módok választókapcsolója / különleges funkciók |

* Max szerelési magasság: 300 mm

** A 400 mA csak akkor áll rendelkezésre, ha nincs más tartozék csatlakoztatva.

**Huzalozás áttekintése: lsd."12. Bekötési rajz"
a 36. oldalon.**

7. Elektromos bekötés

7.4 GIGAsedo+ vagy GIGArroll+ és GIGAcontrol TA közötti összeköttetés

S11357-00001 összekötőkábel



INFORMÁCIÓ

Az összekötőkábelt a SOMMER vállalattól külön rendelhető S11357-00001 árucikkből vagy egy másik, erre a célra alkalmas 4-eres kábelből és mindkét, a kiszállítás részét képező húzórugós kapcsból kell kialakítani.

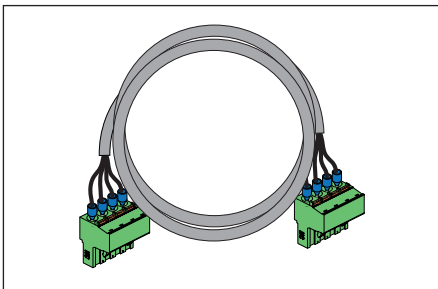

1. Az összekötőkábelt a megfelelő kábelből és húzórugós kapcsokból állítsa össze.

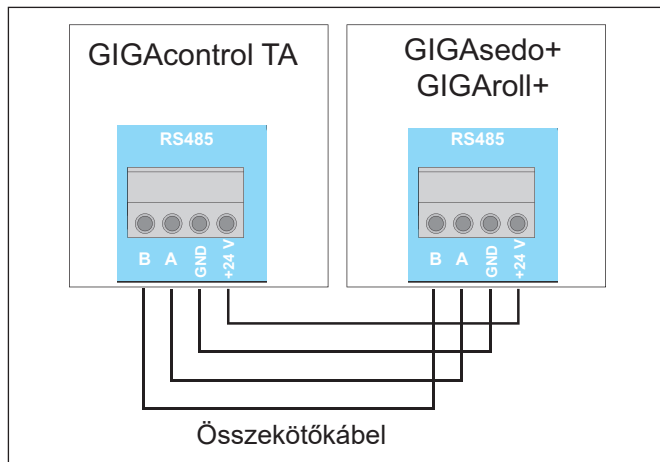

2. A GIGAcontrol TA és a GIGAcontrol T+ Totmann-vezérlés paneljeit kösse össze.

7.5 Tartozék csatlakoztatása

A tartozékokat a "7.3 Csatlakozási lehetőségek" a 25. oldalon táblázat és a "12. Bekötési rajz" a 36. oldalon huzalozási rajz szerint csatlakoztassa

8. Üzembe helyezés

Első üzembe helyezés



VESZÉLY

Áramütés veszélye!
A meghajtás és a vezérlés eltérő műszaki adatai esetén

- ▶ Az üzembe helyezés előtt biztosítani kell, hogy a meghajtás és a vezérlés típustábláján szereplő adatok egyezzenek.

8.1 Forgásirány felismerése és végállások beállítása



INFORMÁCIÓ

Mielőtt elkezdené az első üzembe helyezést, a kaput középállásba kell mozgatni. A kapu középső helyzetbe állításához a kívánt pozíció a vészhelyzeti kézi működtetéssel vagy vészhelyzeti léptető üzemmód segítségével érhető el.



INFORMÁCIÓ

Fontos, hogy az első üzembe helyezés teljes leírását egyszer alaposan, elejétől a végéig elolvassa és csak azután kezdje el az üzembe helyezést, mert csak így hajthatók végre helyesen az egyes munkalépések.

1. Forgásirány felismerése



- Tartsa egyszerre lenyomva a "STOP gombot" és a "NYIT gombot".
 - ⇒ A motor 3 másodperc után automatikusan rövid időre beindul, így a vezérlés felismeri annak forgásirányát
 - ⇒ A meghajtás Jelző - LED-je lassan villog

1. A) Ha a forgásirány helyes, tehát NYITÁS irányba:

- Továbbra is tartsa lenyomva a "NYIT gombot" és a "STOP gombot".
 - ⇒ A meghajtás Jelző - LED-je lassan villog
 - ⇒ A meghajtás további 7 másodpercet követően elindul
 - ⇒ A forgásirányt megerősítette
 - ⇒ A felső forgásirány meghatározható

1. B) Ha a forgásirány helytelen, tehát ZÁRÁS irányba:

- Engedje el mindkét gombot és várjon 3 másodpercet.
- Ismétlje meg az 1. pontot



INFORMÁCIÓ

A forgásirány felismerésének sikeres végrehajtása után 10 másodperccel (és a "NYIT" és "Stop" gombok folyamatos nyomva tartása mellett) a meghajtás "NYIT-irányba" kezd el mozogni. Ha a meghajtás mozgása közben a elengedi a gombot, akkor a meghajtás leáll.

- A folyamat 60 másodpercen belül folytatható a "NYIT" és a "Stop" gomb együttes megnyomásával és nyomva tartásával.

- Ha nem folytatja a folyamatot ezen időablakon belül, akkor a vezérlés automatikusan visszaállítja (reseteli) magát. Ez után pedig csak vészhelyzeti léptető üzemmód lehetséges



INFORMÁCIÓ

Annak érdekében, hogy a meghajtásban jelentkező hézagok miatt a véghelyzetek ne állítódjanak el, a felső végállásra a "NYIT-irányból", az alsó végállásra pedig a "ZÁR-irányból" kell ráállni.

2. Felső végállás meghatározása



- Fusson rá a kívánt pozícióra a "Stop-gomb" és a "NYIT-gomb" egyidejű megnyomásával.
- Amint elérte a kívánt pozíciót, engedje el mindkét gombot.
 - ⇒ A meghajtás Jelző - LED-je most mindig 2x villog



INFORMÁCIÓ

Amennyiben túlfutott a felső végálláson, korrigálhatja úgy, hogy a Stop-gombot és a ZÁR-gombot egyszerre megnyomja, és addig tartja nyomva, amíg el nem éri a kívánt végállás helyzetét.

- Nyomja le a "Stop-gombot" és tartsa 10 másodpercig lenyomva a végállás megerősítéséhez.
 - ⇒ A meghajtás Jelző - LED-je lassan villog
 - ⇒ A meghajtás kissé elmozdul a "ZÁR - irányba"
 - ⇒ A felső végállást sikeresen meghatározta

8. Üzembe helyezés

3. Alsó végállás meghatározása



- Fusson rá a kívánt pozícióra a "Stop-gomb" és a "ZÁR-gomb" egyidejű megnyomásával.
- Amint elérte a kívánt pozíciót, engedje el mindkét gombot.
⇒ A meghajtás Jelző - LED-je most mindig 2x villog



INFORMÁCIÓ

Amennyiben túlfutott az alsó végálláson, korrigálhatja úgy, hogy a Stop-gombot és a NYIT-gombot egyszerre megnyomja, és addig tartja nyomva, amíg el nem éri a kívánt végállás helyzetét.

- Nyomja le a "Stop-gombot" és tartsa 10 másodpercig lenyomva a végállás megerősítéséhez.
⇒ A meghajtás Jelző - LED-je lassan villog
⇒ A meghajtás kissé elmozdul a "NYIT - irányba"
⇒ Az alsó végállást sikeresen meghatározta
⇒ A vezérlés automatikusan normál üzemre kapcsol

Utánfutás korrekció

A vezérlés automatikus helyzetkorrekcióval rendelkezik. Ha változások állnak be a kapu utánfutásában – pl. hőmérséklet-ingadozások miatt, szekcionált kapuk esetében a rugófeszesség változása vagy mechanikai sérülések okozta nehéz járás miatt –, akkor a vezérlés automatikusan utánállítja a tartási utat az egyszer már beállított helyzetértékre.

Az első korrekció az első 2 – 3 komplett kapuciklusban történik a végállások beállítása után.



MEGJEGYZÉS

A végállások beállítása utáni első menet közben a végállás szándékosan nem kerül elérésre!

Az első üzembe helyezés befejeződött!

8.2 Utólagos végállás korrekció



INFORMÁCIÓ

Annak érdekében, hogy a meghajtásban jelentkező hézagok miatt a véghelyzetek ne állítódjanak el, a felső végállásra a "NYIT-irányból", az alsó végállásra pedig a "ZÁR-irányból" kell ráállni beállítható.

Felső végállás korrigálása

- Tartsa egyszerre lenyomva a "STOP gombot" és a "NYIT gombot".
⇒ 10 másodperc elteltével elindul a motor
⇒ A felső végállás újból meghatározható
- Pont: "2. Felső végállás meghatározása" a 27. oldalon megismétlése.

Alsó végállás korrigálása

- Tartsa egyszerre lenyomva a "STOP gombot" és a "NYIT gombot".
⇒ 10 másodperc elteltével elindul a motor
⇒ Az alsó végállás újból meghatározható
- Pont: "3. Alsó végállás meghatározása" a 28. oldalon megismétlése.

8.3 DIP-kapcsolók

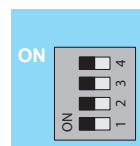

| | ON | OFF |
|---|---|---------------------------------|
| 1 | Automatikus záródás | • bekapcsolva • kikapcsolva |
| 2 | Részleges nyitás | • bekapcsolva • kikapcsolva |
| 3 | Elővégállás-kapcsoló tartomány programozása | • bekapcsolva • kikapcsolva |
| 4 | Záróél-biztosítás | Nyomáshullám kapcsoló 8k2 / OSE |

8.3.1 1. DIP-kapcsoló: Automatikus záródás beállítása - Az alapértékek meghatározása

Aktivált automatikus záródásnál a kapu egy impulzus által nyit.

A kapu a kapu NYITÁS végállásba megy. A nyitvatartási idő letelte után a kapu automatikusan zár. Gyári beállítás szerint, aktivált automatikus záródás esetén a részleges nyitásból is záródik az kapu.

8. Üzembe helyezés



FIGYELMEZTETÉS

Sérülésveszély automatikus záródásnál!

Az automatikusan záródó kapuk sérülést okozhatnak azoknál a személyeknél és állatoknál, akik záródáskor a kapu mozgástartományában tartózkodnak. Súlyos sérülés vagy halál lehet a következmény.

- ▶ Mindig kísérje figyelemmel a mozgó kaput.
- ▶ Tartson távol mindenkit - embert és állatot - a kapu mozgástartományától.
- ▶ Soha ne nyúljon a mozgásban levő kapuhoz ill. mozgó alkatrészekhez.
- ▶ Csak akkor menjen át a kapun, ha az teljesen ki van nyitva.
- ▶ A biztonsági bemeneteket nem szabad áthidalni.

Részleges nyitás távirányítóval

Mielőtt beállíthatná a részleges nyitást, először be kell tanítani egy távirányító gombot a 2-es rádiócsatornára: lsd. "10.2 Rádióadó betanítása" a 32. oldalon

Részleges nyitás külső gombbal

Kizárólag SOMLink-en keresztül aktiválható

- Csatlakoztassa a külső gombot a részleges nyitáshoz:

lsd. "7.3 Csatlakozási lehetőségek" a 25. oldalon

lsd. "12. Bekötési rajz" a 36. oldalon



MEGJEGYZÉS

Ha a kapu nem látható be, és a meghajtást működteti, a kapu mozgástartományában lévő tárgyak beszorulhatnak és megsérülhetnek.

A kapu mozgástartományában nem lehetnek tárgyak.



INFORMÁCIÓ

A kapu teljesen kinyílik, ha akadályba ütközik.



INFORMÁCIÓ

Az automatikus záródású üzemnél figyelembe kell venni az EN 12453 szabványt. Ezt törvény írja elő. Az Európán kívüli országokban az országspecifikus előírásokat figyelembe kell venni. Fénysorompót kell csatlakoztatni.

1. Zárja be a kaput.
2. Az 1. DIP-kapcsolót állítsa "ON" állásba.
⇒ A kapu előre beállított nyitva tartási ideje 30 másodperc(SOMLink-en keresztül módosítható)

8.3.2 2. DIP-kapcsoló: Részleges nyitás beállítása

Ezzel a funkcióval részleges nyitás állítható be. A kapu nem nyílik ki teljesen, hanem csak a beállított kapupozícióig (részleges nyitási méret).

A részleges nyitás rádióon keresztül vagy egy opcionálisan csatlakoztatható, külső gombbal használható.

8. Üzembe helyezés

Részleges nyitás aktiválása és részleges nyitás méretének beállítása

1. Futtassa a kaput a ZÁRÁS végállásba.
2. Állítsa a 2. DIP-kapcsolót "ON" helyzetbe
3. Nyomja meg a 2-es rádiócsatornára betanított távirányító gombot.
⇒ A kapu a NYITÁS irányába megy
4. A kívánt részleges nyitás elérésekor nyomja meg ismét a távirányító gombot.
⇒ A kapu a kívánt helyzetben megáll
⇒ Ekkor a részleges nyitási helyzet be van tanítva

Részleges nyitás törlése

- Állítsa a 2. DIP-kapcsolót "OFF" helyzetbe.
⇒ Részleges nyitási helyzet törlése megtörtént
⇒ A részleges nyitási funkciót inaktíválta

8.3.3 3. DIP-kapcsoló: Elővégállás kapcsolási tartomány beállítása

Ezzel a funkcióval akadályozható meg, hogy a kapu a ZÁRÁS végállása elérésekor a fő záróélbiztosítás (OSE, 8k2, nyomáshullám kapcsoló) kioldása miatt ismét kinyíljon és irányt váltson.



VESZÉLY

Becsípődésveszély!

A fő záróélbiztosítást a rendszer az elővégállás pozíciója és a kapu ZÁRÁS végállása között már nem veszi figyelembe.

- ▶ A meghajtást csak akkor használja, ha közvetlen rálátása van a kapu mozgató tartományára.

1. Futtassa a kaput a NYITÁS végállásba.
2. Állítsa a 3. DIP-kapcsolót "ON" helyzetbe.
⇒ A meghajtás Totmann üzemmódban van
3. Fusson rá a kívánt kapu pozícióra (max. 5 cm a kapu ZÁRÁS végállásától).
4. A STOP gombbal erősítse meg a pozíciót.
⇒ A meghajtás ismét impulzusos üzemmódban van

Elővégállás kapcsolási tartomány törlése



INFORMÁCIÓ

Inaktívált 3. DIP-kapcsoló esetén a kapu, amikor eléri a kapu ZÁRÁS végállást, irányt vált, mivel a fő élzárásbiztosítás kiold

1. Állítsa a 3. DIP-kapcsolót "OFF" helyzetbe.
⇒ Az elővégállás kapcsolási tartományt újra be kell állítani

8.3.4 4. DIP-kapcsoló: Élzárásbiztosítás beállítása

Ezzel a funkcióval a SAFETY 1 bemeneténél levő nyomáshullám kapcsoló kiértékelését aktiválja. A tesztelés a kapu ZÁR végállás elérésekor megy végbe.



INFORMÁCIÓ

Aktivált 4. DIP-kapcsoló esetén a vezérlés azt várja, hogy a kapu ZÁRÁS végállás elérésekor a nyomáshullám kapcsoló kioldjon (tesztelés)

Nyomáshullám kapcsoló használata

1. Állítsa a 4. DIP-kapcsolót ON helyzetbe.
⇒ A SAFETY 1 biztonsági bemenethez nyomáshullám kapcsoló van definiálva
2. Tartsa 1 másodpercig lenyomva a vezérlésen a Reset gombot
⇒ Az "Állapotjelző" LED világít
⇒ A csatlakoztatott biztonsági berendezések alaphelyzetbe állnak
⇒ A rendszer újra felismeri a csatlakoztatott biztonsági eszközöket

8k2 vagy optikai biztonsági kontaktrelé (OSE) használata

1. Állítsa a 4. DIP-kapcsolót OFF helyzetbe.
⇒ A SAFETY 1 biztonsági bemenethez 8k2 vagy OSE van definiálva
2. Tartsa 1 másodpercig lenyomva a vezérlésen a Reset gombot.
⇒ Az "Állapotjelző" LED világít
⇒ A csatlakoztatott biztonsági berendezések alaphelyzetbe állnak
⇒ A rendszer újra felismeri a csatlakoztatott biztonsági eszközöket

9. Reset és gyári beállítások

9.1 Reset a Reset gombbal

Reset végrehajtása



INFORMÁCIÓ

A vezérlésen található Reset gombbal minden lehetséges alaphelyzetbe állítást végrehajthat.

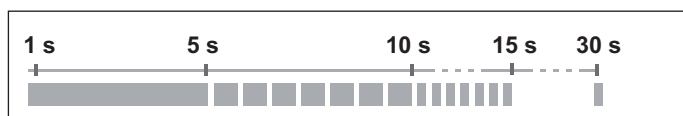
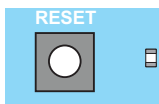

- Tartsa addig elnyomva a gombot, amíg ki nem törölte a kívánt paramétert.

Biztonsági berendezések visszaállítása

- Tartsa 1 másodpercig lenyomva a Reset gombot
 - ⇒ Az "Állapotjelző" LED világít
 - ⇒ Biztonsági berendezések visszaállítása befejeződött
 - ⇒ A rendszer újra felismeri a csatlakoztatott biztonsági eszközöket

Végállások visszaállítása

- Tartsa 5 másodpercig lenyomva a Reset gombot
 - ⇒ Az "Állapot" LED lassan villog
 - ⇒ A végállások visszaállítása befejeződött
 - ⇒ Kávára szerelt fényzorompó törölve

Forgásirány törlése

- Tartsa 10 másodpercig lenyomva a Reset gombot
 - ⇒ Az "Állapot" LED gyorsan villog
 - ⇒ A forgásirány visszaállítása befejeződött



Gyári reset (gyári beállítások visszaállítása)

- Tartsa 30 másodpercig lenyomva a Reset gombot
 - ⇒ Az "Állapotjelző" LED 15 másodperces szünetet követően világít
 - ⇒ A rendszer visszaállt a gyári beállításokra



INFORMÁCIÓ

A gyári reset esetén az összes SOMLink beállítást is törli.

9.2 Reset a vezérlőházon levő 3-szoros gombbal



INFORMÁCIÓ

Az ilyen jellegű visszaállítás csak a végállásokat és a forgásirányra vonatkozó információkat törli. Minden más információt megőriz a rendszer.

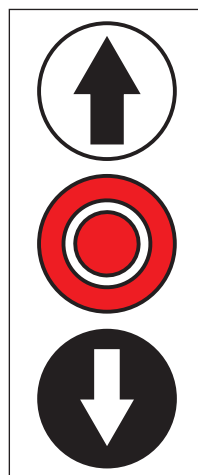

1. A 3-szoros kapcsoló mind a 3 gombját egyszerre le kell nyomni kb. 30 másodpercre.
 - ⇒ Ekkor a végállásokról és a forgásirányról tárolt információk törlődnek.
 - ⇒ Kb. 30 másodperc után a meghajtáson levő Jelző-LED kialszik.
2. Engedje el a gombokat.
 - ⇒ A meghajtás Jelző - LED-je lassan villog.

10. Rádió

10.1 Rádió

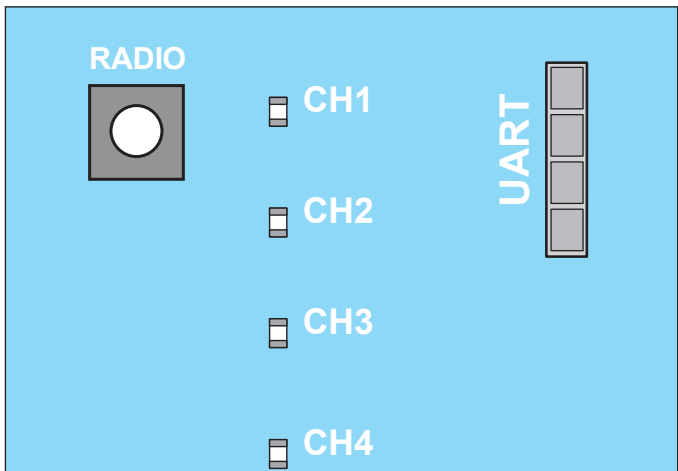

Rádiócsatornák

| | 1. csatorna | 2. csatorna | 3. csatorna | 4. csatorna |
|------------------|-------------------|--------------------------------------|-------------|-------------|
| 1. rádió üzemmód | Impulzus-vezérlés | Részleges nyitás* / MUFU kapcsolás** | NYIT | ZÁR |

*A 2-es csatorna csak a részleges nyitáshoz használható, ha a 2. DIP-kapcsoló ON állásban van.

** Kizárólag SOMLink-en keresztül aktiválható

10.2 Rádióadó betanítása



INFORMÁCIÓ
Amennyiben a Radio-gomb megnyomása után 30 másodpercen belül nincs adóparancs fogadásra, a rádióvevő normál üzemmódra kapcsol.

1. A Radio-gomb többszöri megnyomásával válassza ki a kívánt csatornát.

| LED | 1 x | 2 x | 3 x | 4 x |
|------|-----|-----|-----|-----|
| CH 1 | ■ | □ | □ | □ |
| CH 2 | □ | ■ | □ | □ |
| CH 3 | □ | □ | ■ | □ |
| CH 4 | □ | □ | □ | ■ |

2. Az adón nyomja addig a kívánt gombot, míg az előtte kiválasztott LED (CH 1, CH 2, CH 3, CH 4) kialszik.
⇒ A betanítás befejeződött.

3. További adók betanításához ismétlje meg a fenti lépéseket.

A tárolókapacitások elérése esetén

Összesen 40 távirányító parancs áll rendelkezésre az összes csatornához. Ha megpróbál további adókat betanítani, a CH 1 - CH 4 rádiócsatornák piros LED-jei villognak. Amennyiben több tárolóhely szükséges, lásd a „10.9 Memo-ra vonatkozó információk“ c. fejezetet.



INFORMÁCIÓ

Törölje az új meghajtáson lévő Memo-t. Különben a meghajtás összes mentett adója törlődik, és azokat újból be kell tanítani.

10.3 A betanítási üzemmód megszakítása

1. Nyomogassa a Radio-gombot annyiszor, míg a LED ki nem alszik, illetve 30 másodpercig ne nyomja meg a gombot.
⇒ A betanítási üzemmód megszakadt.

10.4 A rádióadó gomb törlése a rádiócsatornából

1. A Radio-gomb többszöri megnyomásával válassza ki a kívánt rádiócsatornát.
Tartsa lenyomva 15 másodpercig a rádió gombot.

| LED | 1 x | 2 x | 3 x | 4 x |
|------|-----|-----|-----|-----|
| CH 1 | ■ | □ | □ | □ |
| CH 2 | □ | ■ | □ | □ |
| CH 3 | □ | □ | ■ | □ |
| CH 4 | □ | □ | □ | ■ |

⇒ 15 másodperc múlva villog a LED.

2. Engedje el a Radio-gombot.
⇒ A rádióvevő most törlési üzemmódban van.
3. Nyomja meg az adón azt a gombot amelynek rádióparancsát a rádiócsatornából törölni akarja.
⇒ A LED kialszik.
⇒ A törlési folyamat befejeződött.
Szükség esetén ismétlje meg a folyamatot a többi gombnál is.

10. Rádió

















10.5 A rádióadó teljes törlése a rádióvevőből

1. Nyomja meg a Radio-gombot és tartsa lenyomva 20 másodpercig.
⇒ 15 másodperc múlva villog a LED.
⇒ További 5 másodperc múlva a villogási sorozat villogássá változik.
2. Engedje el a Radio-gombot.
⇒ A rádióvevő most törlési üzemmódban van.
3. Nyomja meg a törlendő rádióadó tetszés szerinti rádióadó gombját.
⇒ A LED kialszik.
⇒ A törlés befejeződött.
⇒ A rádióadó a rádióvevőből törölve van.

Szükség esetén ismételje meg a folyamatot a többi adónál is.

10.6 Rádiócsatorna törlése a rádióvevőből

1. A Radio-gomb többszöri megnyomásával válassza ki a kívánt rádiócsatornát.
Tartsa lenyomva 25 másodpercig a rádió gombot.

| LED | 1 x | 2 x | 3 x | 4 x |
|------|---|---|---|---|
| CH 1 |  |  |  |  |
| CH 2 |  |  |  |  |
| CH 3 |  |  |  |  |
| CH 4 |  |  |  |  |

- ⇒ 15 másodperc múlva villog a LED.
⇒ További 5 másodperc múlva a villogási sorozat villogássá változik.
⇒ További 5 másodperc elteltével a kiválasztott rádiócsatorna LED-je világít.
2. Engedje el a Radio-gombot.
⇒ A törlési folyamat befejeződött.
⇒ A kiválasztott rádiócsatornán az összes betanított rádióadó törlődik a rádióvevőből.

10.7 Összes rádiócsatorna törlése a vevőből

1. Nyomja meg a Radio-gombot és tartsa lenyomva 30 másodpercig.
⇒ 15 másodperc múlva villog a LED.
⇒ További 5 másodperc múlva a villogási sorozat villogássá változik.
⇒ További 5 másodperc elteltével a kiválasztott rádiócsatorna LED-je világít.
⇒ További 5 másodperc elteltével az összes LED világít.
2. Engedje el a Radio-gombot.
⇒ 5 másodperc múlva az összes LED kialszik.
⇒ A rádióvevőből az összes betanított adó törlődik.
⇒ A rádióvevő teljesen törölve van, ez akkor is érvényes, ha Memo van csatlakoztatva.

10. Rádió

10.8 Második távirányító betanítása rádióval (HFL)

A rádiós betanítás előfeltételei

A rádióvevőn egy távirányítónak már betanítottnak kell lennie. Az alkalmazott távirányítóknak azonosaknak kell lenniük. Így például egy Pearl csak egy Pearl-ra tanítható be, és egy Pearl Vibe egy Pearl Vibe-ra.

Az (A) távirányító nyomógomb kiosztása ahhoz az újonnan betanítandó (B) távirányítóhoz használható, amelyik a rádióvevőt a rádióval a betanítási üzemmódba helyezte. A már betanított távirányítónak és az újonnan betanítandó távirányítónak a rádióvevő hatótávolságában kell lennie.

Példa:

1. Az (A) távirányítóval az 1. gomb az 1. rádiócsatornára és a 2. gomb a 2. rádiócsatornára lett betanítva.
⇒ Az újonnan betanított (B) távirányító átveszi az (A) távirányító nyomógomb kiosztását: 1. gomb 1. rádiócsatornára, 2. gomb 2. csatornára.

Korlátozás

A következő beállítás **nem** lehetséges:

- egy kiválasztott távirányító gomb célzott betanítása egy rádiócsatornára

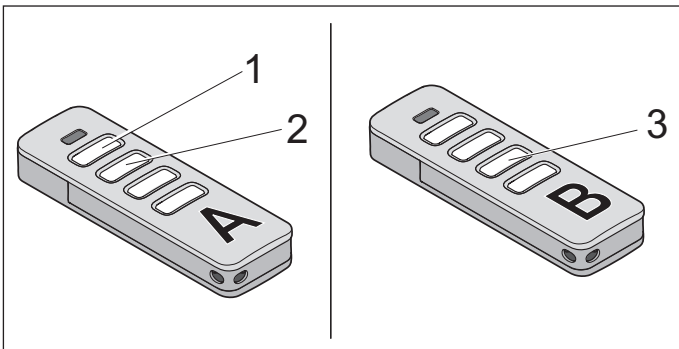

1. ábra

1. 3 - 5 másodpercig nyomja a betanított (A) távirányító 1. és 2. gombját, míg a távirányítón lévő LED rövid időre fel nem villan.
⇒ A meghajtás világítás LED-ek villognak.
2. Engedje el az (A) távirányító 1. + 2. nyomógombját.
⇒ Ha további 30 másodpercen belül **nem** küld rádióparancsot, a rádióvevő normál üzembe kapcsol.
3. Nyomjon meg egy tetszőleges, pl. a (3)-as gombot az újonnan betanítandó (B) távirányítón.

⇒ A meghajtás-világítás LED-jei folyamatosan világítanak.

⇒ A második távirányító (B) be van tanítva.

10.9 Memo-ra vonatkozó információk



INFORMÁCIÓ

Az opcionális Memo tartozék alkatrészszel a tárolókapacitás 450 távirányító parancsra bővíthető. Memo csatlakoztatása esetén a belső memóriában lévő összes adó átvihető a Memo-ra és ott lementhető. A Memo-nak a vezérlésre csatlakoztatva kell maradnia. Ezután a belső memórián nem lesz mentett adó. A mentett adók a Memo-ról nem vihetők vissza a belső memóriára.

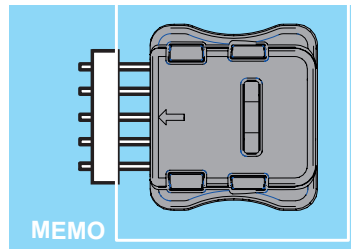

Illessze a Memo-t a panelen levő dugaszoló helyére.

⇒ A már betanított rádióparancsokat a rendszer rátölti a Memo-ra

⇒ Most összesen 450 rádióparancs számára áll rendelkezésre memóriahely

Az összes rádiócsatorna, a Memo tárolóját is beleértve, törölhető, lásd a "10.7 Összes rádiócsatorna törlése a vevőből" c. fejezetet.



INFORMÁCIÓ

Törölje az új meghajtáson lévő Memo-t. Különböző meghajtás összes mentett adója törlődik, és azokat újból be kell tanítani.

11. Hibaelhárítás

11.1 Hibaelhárításra vonatkozó áttekintő táblázat

| Probléma | Lehetséges ok | Teszt / ellenőrzés | Megoldás |
|--|---|---|--|
| Kapu nem mozog | Vészhelyzeti kézi működtetés aktív | Meghajtás Jelző - LED-je 3x villog | Kapcsolja ki a vészhelyzeti kézi működtetést |
| Kapu nem záródik öntartásban | <ul style="list-style-type: none"> Ellenőrizze a SAFETY 1 csatlakozást (Isd. kapocs melletti állapotjelző LED) | <ul style="list-style-type: none"> Ellenőrizze a SAFETY 1 csatlakozást (Isd. kapocs melletti állapotjelző LED) | Csatlakoztassa a főzáróél biztonsági berendezését a SAFETY 1-hez vagy állítsa helyre a funkciót. |
| Automatikus záródás nem lehetséges | PHOTO 1 nincs csatlakozva, vagy meghibásodott | Ellenőrizze a PHOTO 1 csatlakozást (Isd. kapocs melletti állapotjelző LED) | Csatlakoztassa a fényzorompót a PHOTO 1-hez vagy állítsa helyre a funkciót. |
| A kapu irányt vált a kapu ZÁRVA végállás elérésekor | Az elővégállás kapcsolási tartomány nincs beállítva (3. DIP-kapcsoló legyen "OFF" helyzetben) | | <ul style="list-style-type: none"> Elővégállás kapcsolási tartomány beállítása Isd. "30. oldal" |
| A kapu irányt vált a kávéra szerelt fényzorompó elérésekor | <ul style="list-style-type: none"> A kávéra szerelt fényzorompó helytelenül van beállítva | | Végállások ismételt beállítása csatlakoztatott kávéra szerelt fényzorompó mellett Isd. "27. oldal" |
| A meghajtás nem vált irányt a SAFETY 1 kioldásakor | Elővégállás kapcsolási tartomány hibásan van beállítva | SAFETY 1 nincs csatlakozva, vagy meghibásodott | <ul style="list-style-type: none"> Állítsa be megfelelően az elővégállás kapcsolási tartományt (max. 5 cm a kapu ZÁRÁS végállásától). |
| A meghajtás akaratlanul Totmann üzemmódban van | A 3. DIP-kapcsoló ON-állásban van, és az elővégállást még nem erősítette meg a Stop-gombbal | | Erősítse meg az elővégállás kapcsolót Isd. "30. oldal" |
| | | | |
| | | | |
| | | | |

12. Bekötési rajz

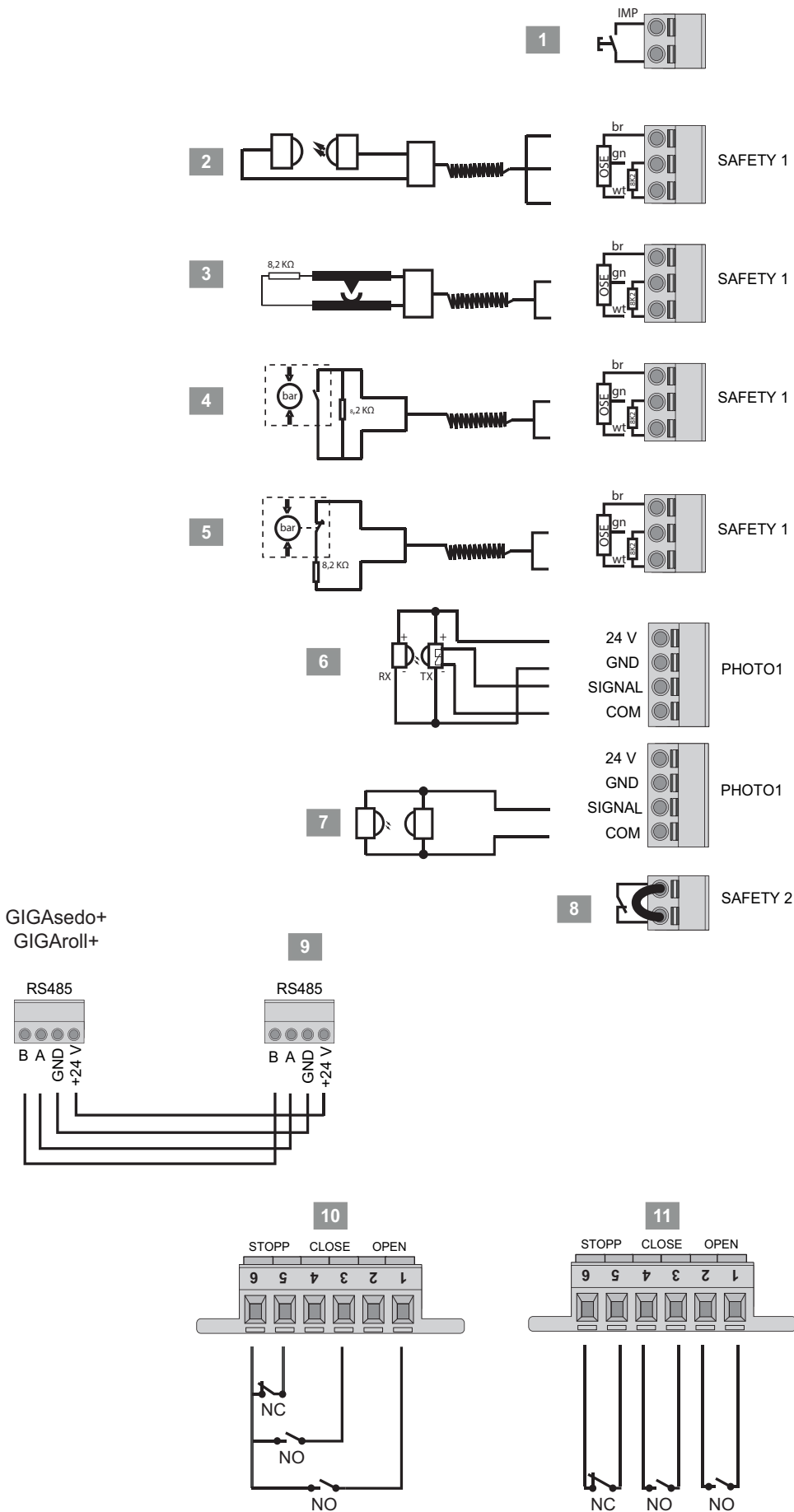

12. Bekötési rajz

| | |
|-----|---|
| 1) | Külső parancsadó (Impulzsgomb) |
| 2) | Optikai biztonsági érintkezőléc (OSE), fényfüggöny vagy előresiető fényzorompó* |
| 3) | 8k2 biztonsági érintkezőléc* |
| 4) | Nyomáshullám kapcsoló, 1. változat** |
| 5) | Nyomáshullám kapcsoló, 2. változat** |
| 6) | 4 vezetékes, tesztelés nélküli fényzorompó*** |
| 7) | 2 vezetékes fényzorompó vagy kávára szerelt fényzorompó*** |
| 8) | Lazakötél-kapcsoló vagy személybejáró ajtó érintkező |
| 9) | Kábel-összeköttetés a meghajtással |
| 10) | Külső parancsadó (3-szoros nyomógomb) |
| 11) | Külső parancsadó (3-szoros nyomógomb) |

*



INFORMÁCIÓ

Valamely biztonsági berendezés utólagos csatlakoztatása esetén a vezérlést vissza kell állítani, lsd. "Reset és gyári beállítások" a 31. oldalon.

**



INFORMÁCIÓ

A nyomáshullám kapcsoló teszteléséhez azt a kapu ZÁRÁS végállásban ki kell oldani.



INFORMÁCIÓ

A csatlakoztatott nyomáshullám kapcsoló használatához a 4. DIP-kapcsolónak ON állásban kell lennie.
Isd. "8.3.4 4. DIP-kapcsoló: Élzársbiztosítás beállítása" a 30. oldalon.



INFORMÁCIÓ

- ▶ Csak a SOMMER termék
- ▶ Maximális szerelési magasság 300 mm.



INFORMÁCIÓ

Azokat a fényzorompókat, amelyek a kaputokba vannak beszerelve (kávára szerelt fényzorompó) és a kapu átfutásakor kitararást igényelnek, a végállások beállításakor fel kell ismertetni a rendszerrel lsd. "Forgásirány felismerése és végállások beállítása" a 27. oldalon.

Amennyiben a kávára szerelt fényzorompót utólag építi be, a végállásokat újra be kell állítani lsd. "Forgásirány felismerése és végállások beállítása" a 27. oldalon.

SOMMER Antriebs- und Funktechnik GmbH

Hans-Böckler-Straße 21-27

73230 Kirchheim

Németország



+49 (0) 7021 8001-0



+49 (0) 7021 8001-100

info@sommer.eu

www.sommer.eu