

IT Istruzioni per l'uso e il montaggio originali

Da pagina 2

IT Protocollo di consegna

Da pagina 47

IT Verbale di collaudo

Da pagina 53

IT Guida rapida

pagina 58

Barriera

ASB-6010A
ASB-5507A

Incollare qui l'etichetta
di garanzia!

Informazioni sul prodotto

N. di serie:

Indicato sulla copertina del presente manuale di installazione e uso (eventualmente etichetta di garanzia).

Anno di costruzione: dal 10/2015

Informazioni sulle istruzioni per l'uso e il montaggio

Garanzia

La garanzia è conforme alle disposizioni di legge. Il referente per le prestazioni in garanzia è il distributore specializzato. I diritti di garanzia sono validi solo nel paese in cui è stata acquistata l'automazione.

Batterie, fusibili e lampadine sono esclusi dalla garanzia.

Dati di contatto

Per accelerare e semplificare l'elaborazione delle richieste, si prega di prendere nota del numero di serie e del codice tipo riportati sull'etichetta prima di chiamare.

In caso di necessità di interventi tecnici, parti di ricambio o accessori, rivolgersi ad un rivenditore specializzato, all'azienda installatrice oppure a

SOMMER Antriebs- und Funktechnik GmbH

Hans-Böckler-Str. 21-27

D-73230 Kirchheim / Teck

www.sommer.eu

info@sommer.eu

Feedback sulle presenti istruzioni per l'uso e il montaggio

Le istruzioni per l'uso e il montaggio sono state redatte cercando di assicurare la massima chiarezza. Per suggerimenti su una migliore organizzazione del materiale o per richiedere l'aggiunta di informazioni mancanti alle istruzioni per l'uso e il montaggio, si prega di contattare:



+49 (0) 7021 / 8001 - 403



doku@sommer.eu

Assistenza

In caso di assistenza contattare il servizio telefonico a pagamento o consultare il nostro sito Web:



+49 (0)900-1800150

(0,14 Euro/minuto da rete fissa tedesca, le tariffe da cellulare possono variare)

<http://www.sommer.eu/de/kundendienst.html>

Diritti d'autore e diritti affini

Il produttore detiene i diritti d'autore delle presenti istruzioni per l'uso e il montaggio. È vietata ogni forma di riproduzione, elaborazione, ristampa o diffusione mediante sistemi elettronici delle presenti istruzioni per l'uso e il montaggio o delle sue parti senza l'esplicito consenso scritto di SOMMER Antriebs- und Funktechnik GmbH.

L'eventuale inosservanza di quanto sopra indicato obbliga al risarcimento dei danni.

Tutti i marchi menzionati nelle presenti istruzioni sono di proprietà dei rispettivi proprietari e vengono qui riconosciuti.

Indice

Informazioni per l'utilizzatore	4	Telecomandi opzionali	27
Conservazione e inoltro delle istruzioni:.....	4	Avvertenze sulla sicurezza per il comando a distanza.....	27
Tipo di prodotto descritto.....	4	Cancellazione della memoria del radiorecettore.....	27
Destinatari delle istruzioni.....	4	Programmazione del telecomando.....	27
Documenti di riferimento.....	4	Cancellazione di un telecomando dal radiorecettore.....	27
Descrizione dei simboli.....	4	Cancellazione di un canale radio dal radiorecettore.....	27
Indicazioni sulla presentazione del testo.....	5	Smarrimento di un telecomando.....	27
Avvertenze sulla sicurezza	6	Funzionamento e uso	28
Uso conforme.....	6	Avvertenze sulla sicurezza del funzionamento.....	28
Uso non conforme.....	6	Funzionamento in modalità automatica.....	29
Qualifiche del personale.....	6	Modalità a 1 canale.....	29
Obblighi del gestore.....	7	Sblocco di emergenza.....	30
Marcatura di sicurezza sulla barriera.....	7	Centralina	31
Dispositivi di protezione personale.....	8	Avvertenze sulla sicurezza per la centralina.....	31
Ricambi e accessori.....	8	Panoramica scheda di controllo.....	31
Descrizione del prodotto	9	Funzioni della scheda di controllo.....	33
Dotazione.....	9	DIP switch.....	33
Dimensioni.....	10	Controllo e manutenzione periodica	35
Dati tecnici.....	11	Risoluzione guasti	36
Targhetta di identificazione.....	11	Avvertenze sulla sicurezza per la risoluzione dei problemi.....	36
Trasporto / scarico / stoccaggio	12	Sostituzione fusibili.....	36
Trasporto.....	12	Sostituzione molle.....	36
Scarico e trasporto all'interno dell'azienda.....	12	Risoluzione guasti	38
Stoccaggio.....	12	Guasto - causa - eliminazione.....	38
Preparativi per l'installazione	13	Smontaggio e smaltimento	40
Schema di installazione.....	14	Avvertenze sulla sicurezza per lo smontaggio.....	40
Realizzazione del basamento per barriera con collegamenti elettrici.....	14	Stoccaggio dopo lo smontaggio.....	40
Realizzazione del basamento per paletto di supporto.....	15	Descrizione degli interventi di smontaggio.....	40
Dispositivo di comando fisso.....	15	Smaltimento.....	41
Misure di sicurezza.....	15	Smontaggio e smaltimento	41
Traffico pedonale.....	15	Dichiarazione di prestazione	42
Utensili necessari.....	15	Esempi di entrate ed uscite	43
Dimensioni consentite e peso della sbarra.....	16	Certificato di consegna	47
Installazione	17	Verbale di collaudo	53
Avvertenze sulla sicurezza per l'installazione.....	17	Verbale di collaudo per barriere azionate.....	53
Verifica della dotazione.....	17	Guida rapida	58
Installazione del corpo della barriera.....	17		
Adattamento della sbarra.....	18		
Installazione della sbarra.....	18		
Installazione del paletto di supporto.....	19		
Allineamento della posizione della barriera.....	19		
Installazione degli accessori.....	19		
Collegamento alla rete elettrica.....	22		
Messa in funzione	23		
Avvertenze sulla sicurezza per la messa in funzione.....	23		
Verifica dei cavi sulla morsettiera di innesto.....	23		
Regolazione delle molle di bilanciamento.....	23		
Verifica della direzione di movimento.....	24		
Verifica della corsa della barriera.....	24		
Azzeramento della scheda di controllo e programmazione dei valori di forza.....	25		
Regolazione della tolleranza di forza.....	26		

Informazioni per l'utilizzatore

Conservazione e inoltro delle istruzioni:

Queste istruzioni devono essere sempre disponibili presso il sito d'installazione e d'uso.

Il gestore deve mettere a conoscenza il personale su dove sono conservate le presenti istruzioni e tutte le istruzioni associate.

Qualora le istruzioni fossero diventate illeggibili a causa del continuo utilizzo, il gestore deve richiederne una nuova copia al produttore. Per ordinare una nuova copia delle istruzioni, rivolgersi al servizio d'assistenza.

In caso di cessione o vendita della barriera a terzi è necessario consegnare al nuovo proprietario anche la seguente documentazione:

- le presenti istruzioni,
- la documentazione relativa agli interventi di modifica e riparazione effettuati,
- documentazione sulle verifiche periodiche,
- documenti di riferimento, cfr. capitolo "**Informazioni per l'utilizzatore - Documenti di riferimento**".

Tipo di prodotto descritto

Le barriere ASB-6010 A ASB-5507A sono costruite in base allo stato dell'arte e alle norme tecniche riconosciute e sono conformi alla Direttiva macchine CE (2006/42/CE).

Nelle presenti istruzioni viene descritta una barriera automatizzata per traffico veicolare ad industriale, commerciale e residenziale. La barriera è adatta a chiudere e aprire entrate e uscite di parcheggi e altri tipi di accessi.

Le barriere ASB-6010A e ASB-5507A sono disponibili con chiusura a destra o chiusura a sinistra. La modifica a posteriori **non** è possibile.

Vengono descritti anche gli accessori opzionali disponibili. La dotazione fornita può variare.

Destinatari delle istruzioni

Le istruzioni devono essere lette ed osservate da tutte le persone incaricate a svolgere una delle seguenti operazioni:

- trasporto all'interno dell'azienda,
- rimozione dell'imballaggio e installazione,
- messa in funzione,
- regolazione,
- eliminazione guasti,
- verifica,
- messa fuori servizio,
- smontaggio,
- stoccaggio,
- smaltimento.

Documenti di riferimento

Oltre alle presenti istruzioni devono essere osservati i seguenti documenti tecnici e le seguenti normative:

- normative nazionali per la prevenzione degli infortuni,
- normative nazionali per la tutela dell'ambiente,
- informazioni sugli obblighi di sorveglianza, sugli obblighi di denuncia e sull'organizzazione aziendale,
- norme tecniche riconosciute per la sicurezza sul lavoro.

Descrizione dei simboli

In queste istruzioni vengono utilizzati i seguenti simboli e termini di segnalazione:



PERICOLO

Indica un pericolo imminente che può causare la morte o gravi lesioni.



ATTENZIONE

Indica una situazione potenzialmente pericolosa che può causare la morte, gravi lesioni e danni alla barriera o all'ambiente.



NOTA:

Indica ulteriori informazioni e indicazioni utili.



Rimanda ad un elemento costruttivo/componente della macchina in un'illustrazione.

Segnali di pericolo

Se il pericolo può essere indicato più precisamente vengono utilizzati i seguenti simboli insieme ai termini di segnalazione summenzionati:



PERICOLO A CAUSA DELLA TENSIONE ELETTRICA!

In caso di contatto con parti sotto tensione il corpo viene attraversato da corrente elettrica pericolosa, che può portare a shock elettrico, ustioni e alla morte.



PERICOLO DI RIBALTAMENTO!

Questo segnale viene utilizzato per indicare un pericolo di ribaltamento durante il trasporto o l'installazione della barriera.



PERICOLO A CAUSA DELLA CHIUSURA DELLA BARRIERA!

L'inosservanza delle regole di comportamento può originare situazioni pericolose, con il conseguente rischio di gravi lesioni.



PERICOLO DI USTIONI!

L'inosservanza delle regole di comportamento può originare situazioni pericolose, con il conseguente rischio di gravi ustioni.



PERICOLO DI SCHIACCIAMENTO ALLE MANI!

L'inosservanza delle regole di comportamento può originare situazioni pericolose, con il conseguente rischio di gravi schiacciamenti alle mani.



PERICOLO DI SCHIACCIAMENTO DI PARTI DEL CORPO!

L'inosservanza delle regole di comportamento può originare situazioni pericolose, con il conseguente rischio di gravi schiacciamenti a parti del corpo.

Indicazioni sulla presentazione del testo

- Indica le avvertenze generali sulla sicurezza che devono essere osservate!
- Indica le procedure con una o due istruzioni.
- 1. Indica le procedure con tre o più istruzioni.
 - Indica elenchi all'interno della procedura.
 - ⇒ Indica i risultati di una procedura.

Elenchi senza un ordine obbligatorio vengono rappresentati sotto forma di liste con punti (livello 1) e trattini (livello 2):

- Elenco 1,
 - Punto A,
 - Punto B.
- Elenco 2.

Rimandi a capitoli e ad altri documenti vengono posti in grassetto, corsivo e fra "**virgolette**".

Avvertenze sulla sicurezza

Uso conforme

La barriera deve essere utilizzata solo se in condizioni tecnicamente perfette e sicure, nella consapevolezza delle condizioni di sicurezza e di pericolo.

Le barriere ASB-6010A e ASB-5507-A per uso industriale, commerciale e residenziale sono indicate e concepite per i seguenti utilizzi:

- per chiudere e aprire le entrate e le uscite di parcheggi e altri tipi di accessi, ai quali hanno accesso veicoli di qualsiasi tipo,
- utilizzo con sbarra da 2,5 a 6 metri di lunghezza
- utilizzo fino a massimo 350 cicli al giorno,
- utilizzo rispettando le distanze di sicurezza indicate per la zona attorno alla barriera,
- utilizzo con dispositivi di comando e dispositivi di sicurezza idonei, adatti al volume di traffico veicolare atteso,
- utilizzo con vento:

sbarra H10 2,5 m - 3 m fino a intensità di vento max. 9 Bft
sbarra H10 >3 m - 6 m fino a intensità di vento max. 5 Bft

sbarra D07 2,5 m - 3 m fino a intensità di vento max. 12 Bft
sbarra D07 >3 m - 5,5 m fino a intensità di vento max. 10 Bft

Uso non conforme



ATTENZIONE

Pericolo in caso uso non conforme!

- **Utilizzare la barriera per le finalità previste e rispettare tutte le avvertenze sulla sicurezza contenute nelle istruzioni!**

Qualsiasi utilizzo non menzionato nel capitolo "**Uso conforme alle norme**" è da considerarsi come non conforme. Il gestore della barriera è l'unico responsabile per danni dovuti ad un'utilizzo non conforme. Ciò vale anche per modifiche e programmazioni arbitrarie della barriera e delle sue componenti.

In particolare è vietato:

- l'utilizzo per pedoni e biciclette,
- l'utilizzo ai caselli per il pedaggio,
- l'utilizzo nei parcheggi multipiano,
- l'utilizzo con parti difettose,
- l'utilizzo in ambienti chiusi,
- l'utilizzo in zone in cui sussiste pericolo di esplosione o in presenza di gas infiammabili pericolosi,
- l'installazione della barriera senza basamento o su un basamento che non rispetta le specifiche indicate nel capitolo "**Preparativi per l'installazione - Realizzazione del basamento per barriera con collegamenti elettrici**",
- l'utilizzo su basamenti che presentano una pendenza,
- l'impiego di parti di ricambio e accessori che **non** sono stati controllati e autorizzate dalla SOMMER Antriebs- und Funktechnik GmbH,
- la modifica della barriera o di singole parti senza l'autorizzazione della SOMMER Antriebs- und Funktechnik GmbH,
- l'utilizzo improprio della barriera o di singole parti, anche se l'impiego è simile a quelli previsti.

Qualifiche del personale

Le persone sotto l'effetto di stupefacenti, alcol o medicinali che riducono la capacità di reazione non devono eseguire interventi sulla barriera.



ATTENZIONE

Pericolo di lesioni in caso di impiego di personale con qualifiche insufficienti!

- **Un uso improprio della barriera può causare gravi lesioni e danni materiali.**
- **Tutti gli interventi sulla barriera devono essere eseguiti da personale qualificato.**

Gestore

Il gestore possiede la barriera o l'ha presa in affitto.

Come regolato dal contratto, dopo il passaggio della responsabilità al gestore questo è responsabile dell'uso conforme della barriera.

Il gestore deve assicurarsi che tutto il personale disponga di tutte le capacità fisiche e psichiche necessarie a svolgere le attività assegnate.

Personale qualificato per il trasporto

Il trasporto della barriera al gestore viene eseguito da personale qualificato o da un'azienda di trasporto incaricata dal distributore autorizzato.

Il trasporto non deve essere eseguito dagli operatori o dal gestore. Fa eccezione il trasporto all'interno dell'azienda.

Personale qualificato per il basamento

Il basamento della barriera deve essere realizzato esclusivamente da personale specializzato. Il personale specializzato deve stilare un attestato di stabilità secondo il regolamento edilizio.

Consultare eventualmente un ingegnere statico.

Personale qualificato per l'installazione, la messa in funzione e lo smontaggio

L'installazione, la messa in funzione e lo smontaggio della barriera devono essere eseguiti esclusivamente da personale specializzato.

Il personale deve essere a conoscenza delle norme sulla prevenzione degli infortuni vigenti nazionali.

Minorenni o apprendisti possono eseguire questi lavori soltanto se sorvegliati da personale specializzato esperto e con l'espressa autorizzazione da parte del gestore.

Personale elettrotecnico specializzato

I lavori sull'impianto elettrico e su parti sotto tensione devono essere eseguiti esclusivamente da personale elettrotecnico specializzato.

I lavori sull'impianto elettrico o su parti sotto tensione non devono essere eseguiti da personale qualificato per l'installazione, la messa in funzione e lo smontaggio né dal gestore.

Personale per il funzionamento

Al personale per il funzionamento vengono assegnati i seguenti compiti e competenze:

- regolazione della modalità di funzionamento,
- sblocco di emergenza della barriera,
- eliminazione di guasti o attuazione delle misure necessarie all'eliminazione dei guasti,
- verifica della barriera secondo gli intervalli indicati nel piano di verifica.

Queste persone devono essere scelte dal gestore e partecipare ad un addestramento sul funzionamento della barriera eseguito dal gestore.

Minorenni o apprendisti possono eseguire questi lavori soltanto se sorvegliati da personale specializzato esperto e con l'espressa autorizzazione da parte del gestore.

Avvertenze sulla sicurezza

Utilizzatori

La barriera può essere utilizzata da tutte le persone di età superiore ai diciotto anni.

I minorenni possono utilizzare la barriera soltanto in presenza di una persona adulta.

Agli utilizzatori vengono assegnati i seguenti compiti e competenze:

- aprire e chiudere la barriera tramite il dispositivo di comando,
- l'utilizzo della barriera con veicoli condotti dall'utilizzatore.

Obblighi del gestore

In assenza di altri accordi, il gestore della barriera è in qualsiasi momento responsabile per il suo utilizzo. Ciò vale anche se la barriera viene utilizzata da terzi.

Si sottolinea espressamente che la barriere ASB-6010A und ASB-5507A devono essere utilizzate esclusivamente per il traffico veicolare. È vietato l'utilizzo della barriera da parte dei pedoni. Il gestore deve adottare misure appropriate per garantire una netta separazione tra il traffico veicolare e quello pedonale. Le demarcazioni architettoniche adibite alla separazione, come ad esempio le piste pedonali di fianco alla carreggiata, devono essere munite di avvisi di pericolo e di una segnaletica adatta.

Controllare e monitorare tramite appositi provvedimenti i movimenti di apertura e di chiusura. È vietato il funzionamento della barriera senza dispositivi di sicurezza, controllo a vista o sistema di monitoraggio.

Il gestore della barriera deve inoltre:

- far operare sulla barriera soltanto personale qualificato, adatto e autorizzato,
- istruire il personale operativo circa il funzionamento regolare della barriera e la funzione di tutti i dispositivi di sicurezza. Questo addestramento deve essere documentato. La formazione/ addestramento del personale deve essere confermato per iscritto!
- far sostituire immediatamente le parti danneggiate o difettose dal personale specializzato,
- incaricare il personale addetto ad eseguire gli interventi di controllo secondo gli intervalli indicati nel piano di verifica e stilare un verbale di verifica,
- annotare eventuali lavori di modifica,
- assicurarsi che la barriera venga utilizzata solo se in condizioni tecnicamente perfette,
- fornire al personale indumenti protettivi adatti,
- installare cartelli di segnalazione, segnali di pericolo o barriere architettoniche (ringhiere), per avvisare in maniera adeguata i pedoni ed evitare che questi attraversino la barriera,
- assicurare che l'entrata veicoli sia abbastanza larga da permettere il passaggio confortevole anche ai veicoli più larghi, più lunghi e più alti, senza che questi danneggino l'impianto.



NOTA:

Cfr. anche il capitolo "Preparativi per l'installazione", qui sono elencati in modo dettagliato tutti i preparativi necessari e gli obblighi.

Marcatura di sicurezza sulla barriera

La zona di pericolo della barriera è contrassegnata da una targhetta di avvertimento. Inoltre, sulla sbarra possono essere installati catarifrangenti.

Prima della messa in funzione della barriera, il gestore e il personale devono essere a conoscenza della posizione e del significato della targhetta di avvertimento.

Tutte le targhette di avvertimento e i catarifrangenti posti sulla barriera devono essere sempre ben visibili e intatti.

Targhette di avvertimento e catarifrangenti danneggiati o mancanti devono essere sostituiti immediatamente dal gestore.

Targhette di avvertimento sulla barriera

La seguente targhetta di avvertimento è applicata sulla barriera:

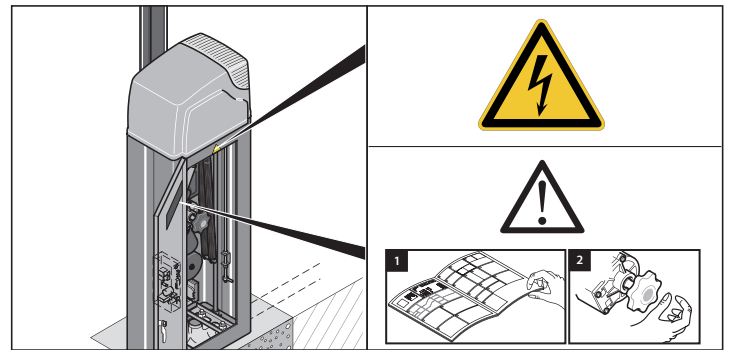



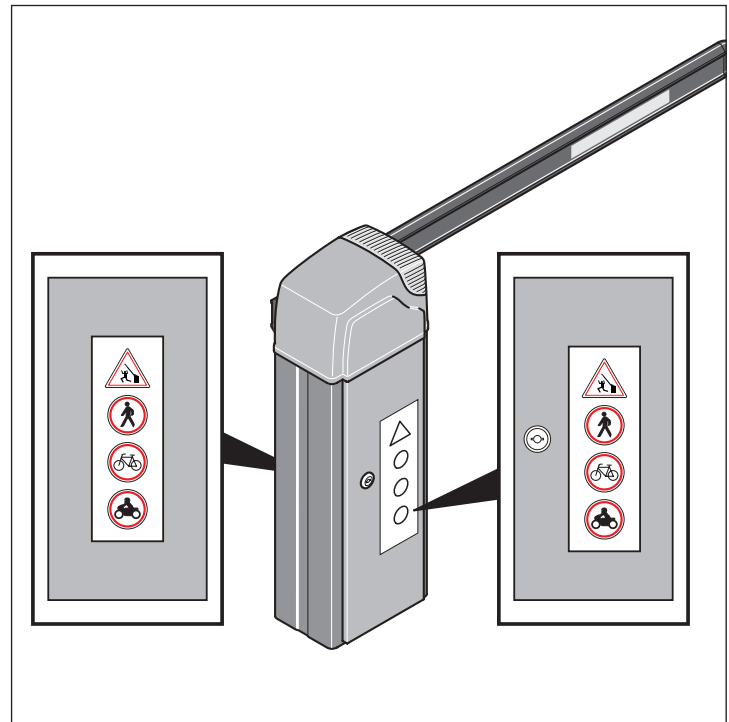

Il montatore/gestore è tenuto ad applicare le seguenti targhette di avvertimento:



Avvertenze sulla sicurezza

Dispositivi di protezione personale

La seguente tabella mostra quali dispositivi di protezione personale devono essere indossati a seconda del lavoro eseguito e quali misure di sicurezza sono necessarie.

					
Trasporto	X	X	X		X
Installazione		X	X	X	X
Prima messa in funzione					X
Risoluzione guasti			X		X
Smontaggio		X	X	X	X
Smaltimento	X	X	X		X

Ricambi e accessori



ATTENZIONE

Pericolo di lesioni in caso di ricambi non corretti. Ricambi non corretti o difettosi possono causare danni, malfunzionamenti o avarie complete pregiudicando la sicurezza.

- **Utilizzare esclusivamente ricambi originali!**

Quando vengono sostituite parti rilevanti ai fini della sicurezza, è necessario controllare il loro corretto funzionamento dopo l'installazione.

Utilizzare esclusivamente accessori autorizzati da SOMMER Antriebs- und Funktechnik GmbH. L'impiego di accessori può modificare il funzionamento della barriera. Osservare quindi anche le avvertenze sul funzionamento e la sicurezza degli accessori.

Descrizione del prodotto

Dotazione

Dotazione standard con barriera piatta H10

La dotazione fornita può variare a seconda della versione della barriera.
La dotazione standard è composta dalle seguenti parti:

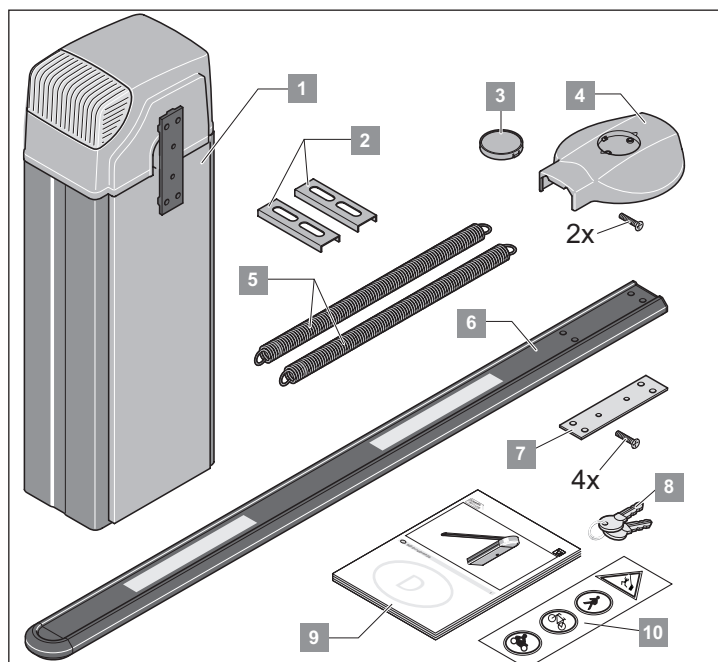

Rif.	Quantità	Denominazione
1	1	Corpo della barriera - versione con chiusura a destra o a sinistra
2	2	Profili a U
3	1	Tappo della copertura sbarra
4	1	Copertura sbarra con 2 viti
5	2	Molle - 2 montate dal costruttore
6	1	Sbarra
7	1	Piastra di fissaggio con 4 viti
8	2	Chiave per il corpo della barriera
9	1	Istruzioni per l'uso e il montaggio
10	2	Targhette di avvertimento

Dotazione standard con sbarra rotonda D07

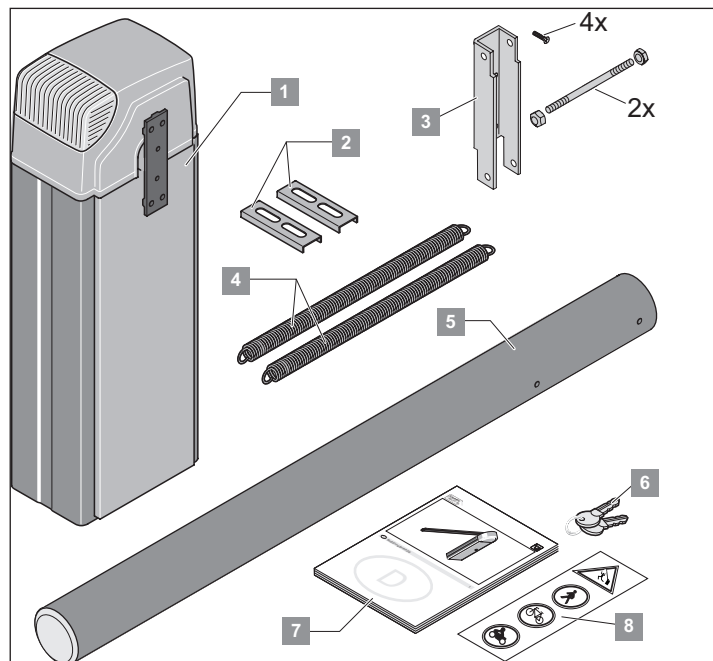

Rif.	Quantità	Denominazione
1	1	Corpo della barriera - versione con chiusura a destra o a sinistra
2	2	Profili a U
3	1	Supporto sbarra 4 viti, 2 bulloni e 4 dadi a cappello
4	2	Molle - 2 montate dal costruttore
5	1	Sbarra
6	2	Chiave per il corpo della barriera
7	1	Istruzioni per l'uso e il montaggio
8	2	Targhette di avvertimento



NOTA:
L'elenco dettagliato della dotazione è trascritto sul modulo per l'ordinazione.

Descrizione del prodotto

Accessori disponibili

Per la barriera è disponibile una vasta gamma di accessori. In caso di necessità gli accessori possono essere ordinati in qualsiasi momento dalla SOMMER Antriebs- und Funktechnik GmbH.

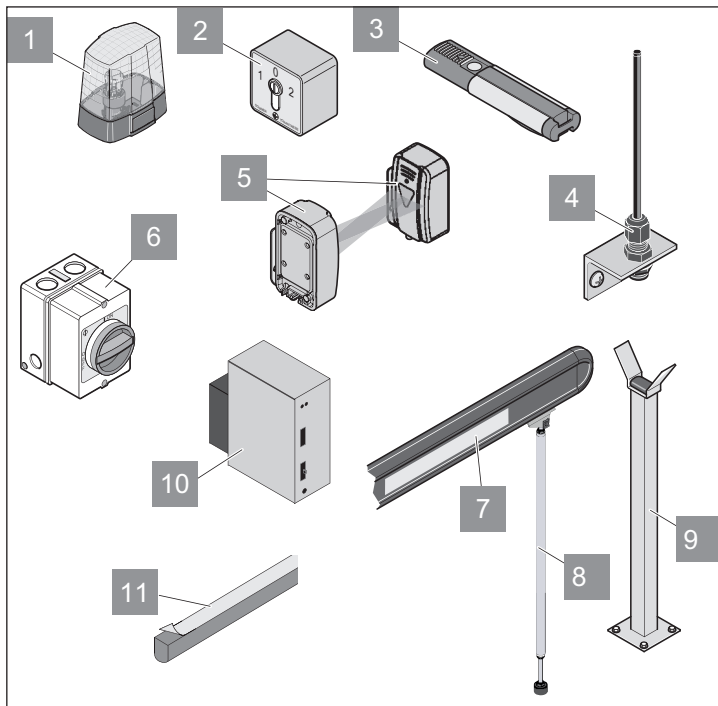

1 Lampeggiante

Gli utilizzatori della barriera vengono avvisati tramite lampeggiatore dell'apertura o della chiusura della barriera.

2 Interruttore a chiave

Azionando l'interruttore a chiave si apre o si chiude la barriera.

3 Telecomando

Tramite il telecomando la barriera viene aperta o chiusa via segnale radio.

4 Antenna esterna

L'antenna esterna aumenta la zona di copertura del segnale radio.

5 Fotocellula

La fotocellula rileva oggetti e in caso di rilevamento invia un segnale alla scheda di controllo. In questo modo può essere per esempio evitata la chiusura della barriera, se la fotocellula sorveglia la zona di chiusura.

6 Interruttore principale

L'interruttore principale con serratura (sezionatore onnipolare a norma EN 12453) interrompe la tensione su tutti i poli della barriera.

7 Catarifrangenti

I catarifrangenti montati sulla sbarra ne aumentano la visibilità al buio.

8 Paletto mobile

Il paletto mobile è destinato esclusivamente alla sbarra H10 e D07.

Per sbarre da 3 a 6 m di lunghezza è necessario montare un paletto mobile o un paletto di supporto.

Il peso totale della sbarra, accessori inclusi, non deve superare in ogni caso 6 kg (cfr. tabella "Dati tecnici").

9 Paletti di supporto

Per sbarre da 3 fino a 6 m di lunghezza è necessario montare un paletto mobile o un paletto di supporto. Il peso totale della sbarra, accessori inclusi, non deve superare in ogni caso i 6 kg.

10 Anello ad induzione e analisi

Se sono installati di fabbrica anelli ad induzione per l'apertura e la chiusura della barriera, i loro segnali possono essere elaborati mediante l'analisi degli anelli.

11 Profilo di protezione bordi per sbarra H10

Permette di minimizzare eventuali danni derivanti dall'urto contro un ostacolo (ad es. un veicolo).

Dimensioni

Tutte le misure sono in mm

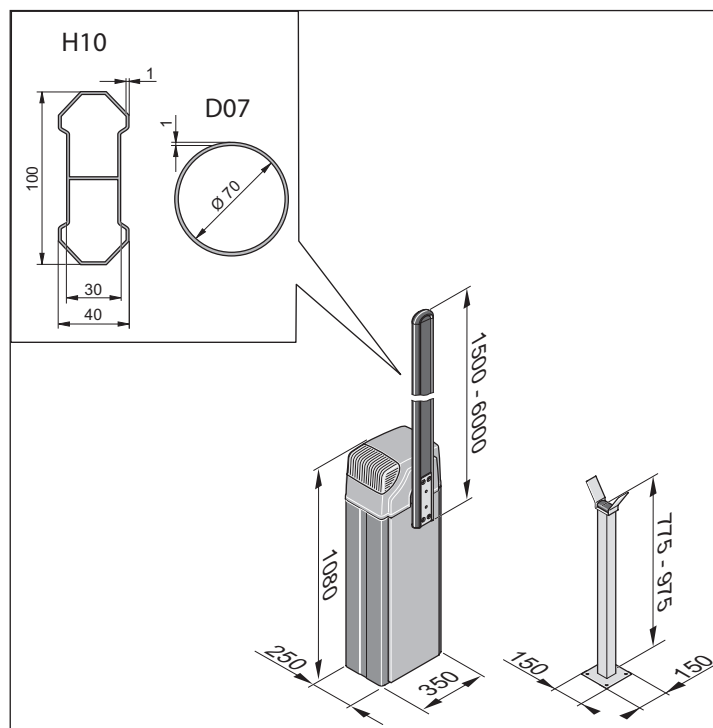

Descrizione del prodotto

Dati tecnici

ASB-6010A

Peso senza sbarra	60 kg
Peso sbarra da 6 m	5,5 kg
Larghezza di sbarramento max.	5,55 m
Tempo di apertura	7 sec.*
Tempo di chiusura	7 sec.*
Alimentazione	230 V; 50 Hz
Motore	24 V, DC
Potenza assorbita funzionamento normale	80 W
Potenza assorbita standby	max. 2 W
Dimensioni senza sbarra	A 1080 mm x L 350 mm x P 250 mm
Dimensioni sbarra	6 m, accorciabile fino a 1,5 m
Peso max. sbarra	6 kg
Classe di protezione	IP 44
Valore di emissione relativo	< 75 dBA
Intervallo di temperatura	da -20°C a +60°C
Intensità di vento max. sulla scala Beaufort	Sbarra H10 >3m - 6m: intensità di vento max. 5 Sbarra H10 1,5m - 3m: intensità di vento max. 9
Cicli consentiti	max. 350 cicli/giorno
Peso del paletto mobile (opzionale)	0,3 Kg

*Il tempo di apertura e chiusura può variare a seconda della versione e della lunghezza della sbarra

Dati tecnici

ASB-5507A

Peso senza sbarra	60 kg
Peso sbarra da 5,5 m	5 kg
Larghezza di sbarramento max.	5,05 m
Tempo di apertura	7 sec.*
Tempo di chiusura	7 sec.*
Alimentazione	230 V; 50 Hz
Motore	24 V, DC
Potenza assorbita funzionamento normale	80 W
Potenza assorbita standby	max. 2 W
Dimensioni senza sbarra	A 1080 mm x L 350 mm x P 250 mm
Dimensioni sbarra	5,5 m, accorciabile fino a 1,5 m
Peso max. sbarra	5,5 Kg
Classe di protezione	IP 44
Valore di emissione relativo	< 75 dBA
Intervallo di temperatura	da -20°C a +60°C
Intensità di vento max. sulla scala Beaufort	Sbarra D07 >3m - 5,5m: intensità di vento max. 10 Sbarra D07 1,5m - 3m: intensità di vento max. 13
Cicli consentiti	max. 350 cicli/giorno
Peso del paletto mobile (opzionale)	0,3 Kg

*Il tempo di apertura e chiusura può variare a seconda della versione e della lunghezza della sbarra

Targhetta di identificazione

La targhetta di identificazione è applicata all'interno del corpo della barriera.

Sulla targhetta di identificazione sono riportati i seguenti dati:

- nome della ditta e indirizzo completo del produttore,
- denominazione della macchina,
- contrassegno CE,
- modello e numero di serie,
- data di produzione (settimana/anno) della barriera.
- informazioni sul corretto smaltimento:



Trasporto / scarico / stoccaggio

Trasporto

Il trasporto della barriera al gestore viene eseguito da personale qualificato o da un'azienda di trasporto incaricata dal distributore autorizzato.

Come regolato dal contratto, dopo il passaggio della responsabilità al gestore questo deve assicurarsi che, in caso di trasporto, la barriera venga trasportata in modo sicuro e corretto.

È assolutamente necessario osservare le seguenti indicazioni per il trasporto:

- Non impilare le singole parti imballate.
- trasportare ogni parte nel verso indicato sull'imballaggio.
- rispettare anche durante il trasporto le condizioni ambientali (temperatura, umidità dell'aria, ecc.) indicate dal produttore.
- fare sempre attenzione affinché la barriera non sia soggetta a colpi o urti durante il trasporto.
- fissare i carichi sempre in modo tale da evitarne la caduta, il ribaltamento e il danneggiamento.

Scarico e trasporto all'interno dell'azienda



ATTENZIONE

Durante questo tipo di lavori sussistono pericoli derivanti da superfici ruvide, bordi taglienti e dall'impiego di prodotti e materiali di lavorazione.

Pericolo di lesioni di parti del corpo.

- **Indossare indumenti protettivi aderenti idonei (almeno elmetto, scarpe di sicurezza, guanti protettivi). I capelli lunghi non devono essere portati sciolti.**



PERICOLO

Rischio di caduta del carico!

Durante le manovre di scarico il carico può cadere e causare lesioni gravi o mortali.

- **Utilizzare elevatori adatti al peso del carico.**
- **Non posizionarsi mai sotto carichi sospesi.**

Controllare che le parti imballate non mostrino evidenti danni da trasporto o altri tipi di danni. In caso di danni, farsi rilasciare un protocollo dalla ditta di trasporto e inoltrarlo immediatamente alla SOMMER Antriebs- und Funktechnik GmbH dopo la consegna.

Dopo lo scarico immagazzinare la barriera fino alla sua installazione. A tal fine il gestore dovrà eventualmente trasportare la barriera dal punto di scarico al punto di stoccaggio.

Osservare le seguenti indicazioni per il trasporto e lo scarico:

- Per le manovre di scarico e di trasporto interno all'azienda sono necessarie **almeno due persone**.
- Utilizzare esclusivamente elevatori (carrello elevatore, autogru, carroponte) e imbracature (imbracature senza fine, cinghie di sollevamento, funi da imbracatura, catene) adatte, collaudate e a norma.
- Nella scelta degli elevatori e delle imbracature deve essere sempre tenuta presente la portata massima.
- Fare sempre attenzione affinché la barriera non sia soggetta a colpi o urti durante le manovre di scarico e il trasporto.
- Non impilare le singole parti imballate.
- Dopo lo scarico **non** rimuovere gli imballaggi o le imbracature di trasporto.

Stoccaggio



ATTENZIONE

Il motore e le altre unità della barriera possono essere danneggiate da uno stoccaggio non corretto.

Ciò potrebbe causare danni irreparabili alla barriera.

- **Per la consegna e lo stoccaggio temporaneo devono essere rispettate le seguenti condizioni di stoccaggio!**

Le parti sono imballate per il trasporto con una pellicola di plastica che le protegge da agenti ambientali.

- Non rimuovere o danneggiare questa pellicola di plastica. Se necessario ricoprire ulteriormente le unità.
- Immagazzinare le parti imballate in locali chiusi ed asciutti, al riparo dall'umidità e dai raggi UV.
- Immagazzinare le parti imballate ad una temperatura ambiente tra -20 °C e $+60\text{ °C}$.
- Trasportare ogni parte nel verso indicato sull'imballaggio.
- Non impilare le singole parti imballate.
- Lasciare abbastanza spazio da permettere un libero passaggio.

Preparativi per l'installazione

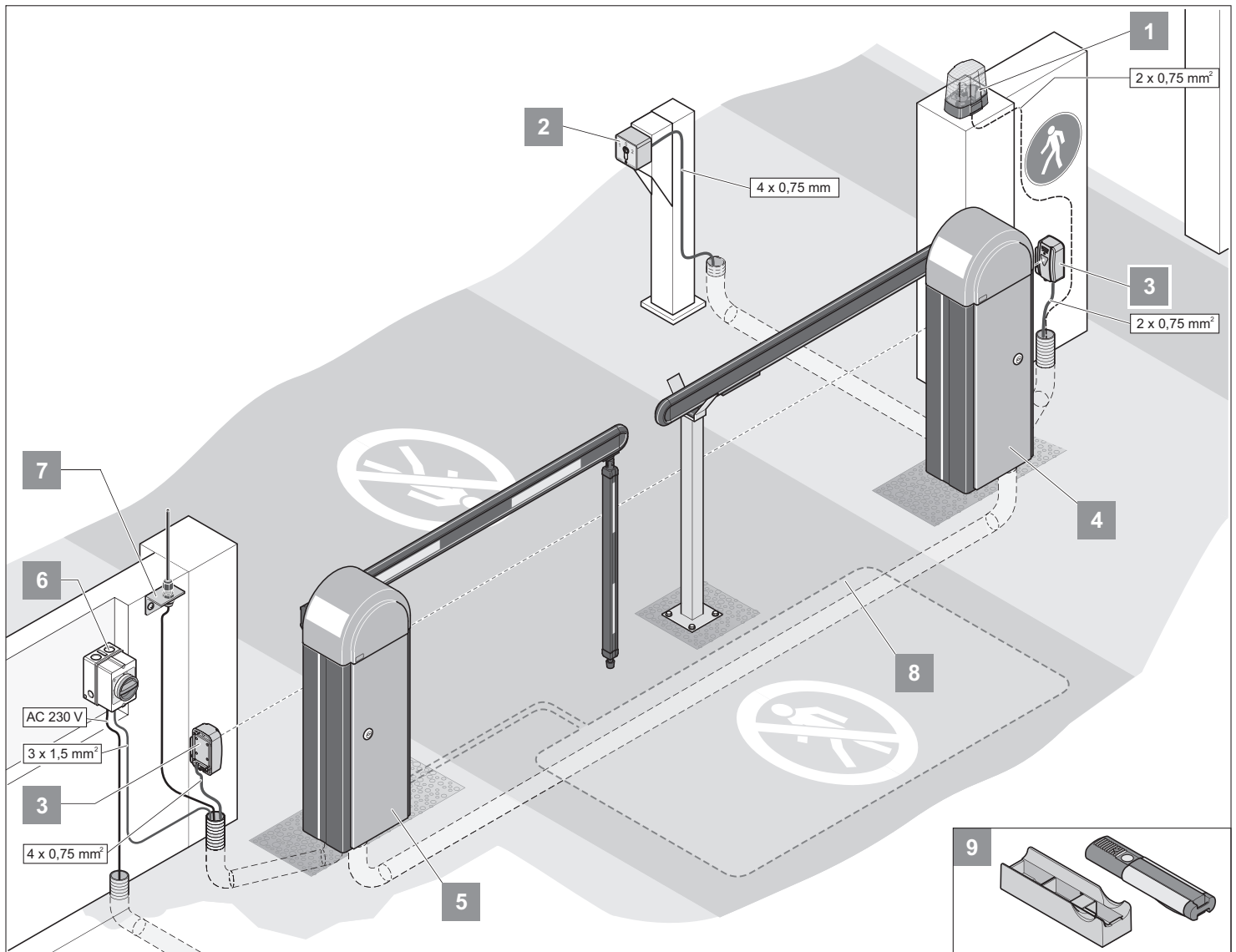

Di seguito viene presentata con un esempio una possibile installazione.

Decidere insieme al gestore la posizione degli accessori prima dell'installazione.



NOTA!

Altri dispositivi di comando disponibili sono Telecody e il pulsante radiotrasmittente. Per Telecody e il pulsante radiotrasmittente non è necessario installare alcun collegamento al motore. Chiedere al distributore autorizzato.

1	Lampeggiatore DC 24 V
2	Interruttore a chiave
3	Fotocellula
4	Barriera con chiusura a sinistra
5	Barriera con chiusura a destra
6	Interruttore principale (con serratura)
7	Antenna esterna (con cavo da 10 m)
8	Anello ad induzione
9	Telecomando con supporto per auto / per parete

Prima di iniziare con l'installazione della barriera, è necessario organizzare ed eseguire alcuni lavori preliminari.

Preparativi per l'installazione

È necessario osservare le seguenti indicazioni per i lavori preliminari:



PERICOLO DI SCHIACCIAMENTO ALLE MANI!

Pericolo di schiacciamento sul levismo della barriera con la calotta aperta.

- Tutti gli interventi sulla barriera devono essere eseguiti esclusivamente da un elettricista qualificato!
 - Prima di eseguire interventi sulla barriera, scollegare sempre l'alimentazione dell'impianto e assicurarsi che questa non possa essere reinserita!
 - Installare il corpo della barriera senza sbarra!
 - Seguire le avvertenze sui dispositivi di protezione individuale!
-
- La lunghezza complessiva della sbarra non corrisponde alla larghezza di sbarramento effettiva.
 - Per sbarre con una lunghezza superiore ai 3 metri è necessario montare un paletto mobile o un paletto di supporto. La distanza di sicurezza, che il corpo della barriera e la punta della sbarra devono avere dal più vicino ostacolo fisso (edificio, muro, recinto, ecc.), dev'essere almeno 500 mm.
 - L'allacciamento alla rete deve essere eseguito in conformità alla norma EN 12453 (sezionatore onnipolare). Installare, inoltre, un interruttore principale con serratura (sezionatore onnipolare).
 - Collegare la barriera soltanto ad un cavo fisso, protetto con un fusibile (16 A, ritardato). Il cavo collegato al momento della consegna non è omologato per il funzionamento continuo o in ambienti esterni.
 - Tra l'area di movimento della barriera e cavi aerei / alberi deve essere rispettata una distanza minima di 5 metri.
 - Nel basamento della barriera e in tutta la zona di installazione devono essere previste una o più guaine per il passaggio dei cavi per l'alimentazione elettrica e gli accessori (fotocellula, lampeggiatore, interruttore a chiave, ecc.).

Schema di installazione

In base allo schema di installazione può essere calcolata la posizione del basamento, la lunghezza della sbarra e, se necessario, la posizione del paletto di supporto.

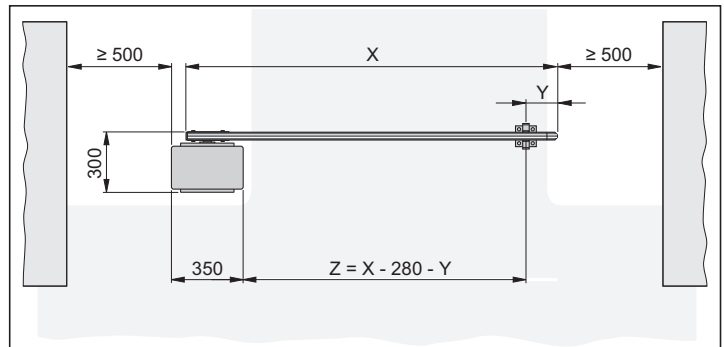

X = lunghezza sbarra (da 1500 mm fino a 6000 mm)

Y = distanza tra la punta della sbarra e il centro del paletto di supporto o il centro del paletto mobile. minimo 150 mm, massimo 300 mm

Z = larghezza di sbarramento della barriera - larghezza libera

Esempio di calcolo:

Calcolo della lunghezza sbarra (X) in caso di:

larghezza di sbarramento della barriera (Z) = 3500 mm

distanza punta della sbarra - centro paletto di supporto (Y) = 200 mm

$$X = Z + Y + 280 \text{ mm}$$

$$X = 3500 \text{ mm} + 200 \text{ mm} + 280 \text{ mm}$$

$$X = 3980 \text{ mm}$$

Realizzazione del basamento per barriera con collegamenti elettrici

Per il funzionamento regolare della barriera è indispensabile una posizione salda del corpo della barriera.

Nella seguente tabella sono indicate le dimensioni minime e le dimensioni consigliate da SOMMER Antriebs- und Funktechnik GmbH per la realizzazione del basamento. A seconda del rischio di gelate, la profondità del basamento (T) deve essere ricalcolata per evitare danni da gelo e il sollevamento del terreno.

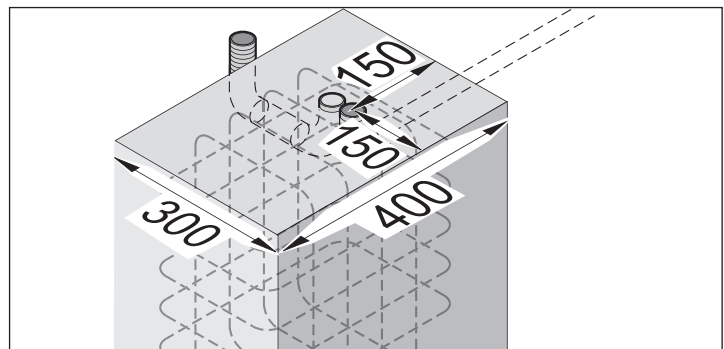

	Pr	La	Lu
Dimensioni consigliate	Resistente al gelo! In Germania 800 mm	300 mm	400 mm

Preparativi per l'installazione

Per la scelta delle guaine considerare tutti i cavi da posare. Questi possono essere:

- cavo per alimentazione elettrica,
- cavo di collegamento per fotocellula / anello ad induzione,
- cavo di collegamento per dispositivo di comando fisso,
- cavo di collegamento per accessori, quali lampeggiatore, antenna esterna, ecc.



ATTENZIONE

Non far passare mai il cavo per l'alimentazione elettrica nella stessa guaina dei cavi di collegamento.

Ciò potrebbe causare interferenze e malfunzionamenti della scheda di controllo.

- **Utilizzare guaine separate per il cavo di alimentazione elettrica e i cavi di collegamento.**

Utilizzare soltanto cavi / fili adatti ad ambienti esterni (resistenti al freddo, resistenti ai raggi UV).

La superficie del basamento deve essere a livello e perfettamente orizzontale rispetto alla carreggiata (lisciatura), per permettere un'installazione diritta del corpo della barriera.

Utilizzare cemento con la seguente classe di resistenza:

- EN 206 C25/30 XC4, XF1, XA1 (25-30 N/mm²)

Il basamento deve essere pieno e armato.

Per il fissaggio del corpo della barriera devono essere utilizzati bulloni di ancoraggio per carichi pesanti (non in dotazione).

Dimensioni minime dei bulloni di ancoraggio per carichi pesanti M10x120 o M12x125.



NOTA:

Per ulteriori informazioni sui bulloni di ancoraggio per carichi pesanti, rivolgersi al proprio distributore autorizzato.

Realizzazione del basamento per paletto di supporto

Per l'installazione del paletto di supporto è necessario realizzare un basamento stabile.

Nella seguente tabella sono indicate le dimensioni minime per la realizzazione del basamento. A seconda del rischio di gelate, la profondità del basamento (T) deve essere ricalcolata per evitare danni da gelo e il sollevamento del terreno.

Pr	La	Lu
Resistente al gelo! In Germania 800 mm	200 mm	200 mm

La superficie del basamento deve essere a livello e perfettamente orizzontale rispetto alla carreggiata (lisciatura) per permettere un'installazione diritta del paletto di supporto.

Utilizzare cemento con la seguente classe di resistenza:

- EN 206 C25/30 XC4, XF1, XA1 (25-30 N/mm²)

Per il fissaggio del corpo della barriera devono essere utilizzati bulloni di ancoraggio per carichi pesanti (non in dotazione).

Dimensioni minime dei bulloni di ancoraggio per carichi pesanti M8x75 o M10x85.



NOTA:

Per ulteriori informazioni sui bulloni di ancoraggio per carichi pesanti, rivolgersi al proprio distributore autorizzato.

Dispositivo di comando fisso

I dispositivi di comando fissi (interruttore a chiave, interruttore a pressione, ecc.) devono essere posizionati in modo tale

- da essere facilmente raggiungibili da qualsiasi veicolo,
- che l'utilizzatore non si trovi nell'area di movimento della barriera,
- che l'utilizzatore possa azionare l'interruttore avendo un contatto visivo diretto con la barriera.

Misure di sicurezza

Per un utilizzo in sicurezza della barriera il gestore **deve** installare tutti i dispositivi di sicurezza necessari. Il movimento di apertura e di chiusura deve essere monitorato adottando apposite misure.

A tal fine, è possibile utilizzare:

- fotocellule,
- anelli ad induzione,



NOTA:

È possibile collegare alla scheda di controllo fino a 2 dispositivi di sicurezza! Un dispositivo di sicurezza deve essere sempre collegato come contatto NC, in modo da permettere un utilizzo in sicurezza anche in caso di guasto.

Nel capitolo "**Appendice - Esempi di entrate ed uscite**" vengono presentati alcuni esempi di impianti con dispositivi di sicurezza.

Traffico pedonale

La barriere ASB-6010A e ASB-5507A devono essere utilizzate esclusivamente per il traffico veicolare. È vietato l'utilizzo della barriera da parte dei pedoni.

Il gestore deve adottare misure appropriate per garantire una netta separazione tra il traffico veicolare e quello pedonale. Le demarcazioni architettoniche adibite alla separazione, come ad esempio le piste pedonali di fianco alla carreggiata, devono essere munite di avvisi di pericolo e di una segnaletica adatta.

Utensili necessari

Per l'installazione regolare devono essere disponibili i seguenti utensili:

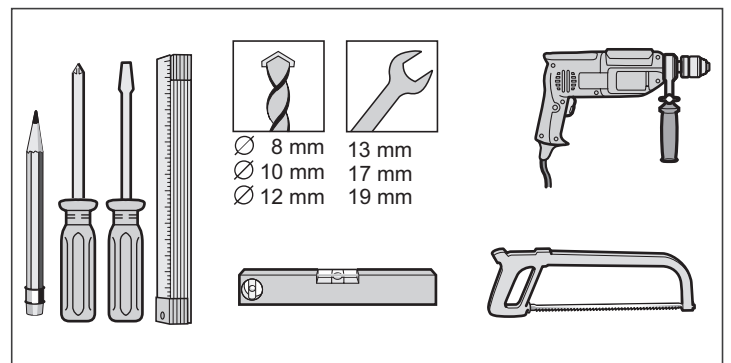

Preparativi per l'installazione

Dimensioni consentite e peso della sbarra

Sbarra piatta H10

Lunghezza (m)	Peso (kg)	Peso max. ammesso (kg)
fino a 2	1,5	3,0
a 3	2,5	4,0
a 4	3,5	5,0
a 5	4,5	6,0
a 6	5,5	6,0

Sbarra rotonda D07

Lunghezza (m)	Peso (kg)	Peso max. ammesso (kg)
fino a 2	1,0	2,5
a 3	2,0	3,5
a 4	3,0	4,5
a 5	4,0	5,5
a 6	5,0	5,5

Installazione

Avvertenze sulla sicurezza per l'installazione



ATTENZIONE

Pericolo di lesioni durante la chiusura della sbarra!

- Non sostare nell'area di movimento della sbarra!



ATTENZIONE

Pericolo di lesioni in caso di errato fissaggio dei componenti!

- Prima della messa in funzione, verificare che i bulloni di ancoraggio e tutte le viti siano serrati e alloggiati saldamente!



PERICOLO DI SCHIACCIAMENTO DI PARTI DEL CORPO!

Pericolo di schiacciamento

Mantenere una distanza minima di 0,5 m tra sbarra e gli oggetti circostanti!



PERICOLO DI SCHIACCIAMENTO ALLE MANI!

- Installare il corpo della barriera senza sbarra!
- Seguire le avvertenze sui dispositivi di protezione individuale!



PERICOLO DI RIBALTAMENTO!

Durante l'installazione e il trasporto all'interno dell'azienda la barriera potrebbe ribaltarsi, con il rischio di provocare lesioni personali e danni materiali alla barriera.

- Eseguire il trasporto e il montaggio soltanto con 2 persone e con dispositivi di trasporto adeguati.

- Tutti gli interventi sulla barriera devono essere eseguiti esclusivamente da un elettricista qualificato!
- Prima di eseguire interventi sulla barriera, scollegare sempre l'alimentazione dell'impianto e assicurarsi che questa non possa essere reinserita!
- Eseguire l'installazione soltanto fino ad un'intensità di vento 3 sulla scala Beaufort (brezza tesa).
- Per tutta l'installazione sono necessarie **almeno due persone**.
- Per interventi di installazione da svolgersi oltre l'altezza d'uomo utilizzare scale adatte, collaudate e stabili. Non arrampicarsi mai sulla barriera o su una delle sue parti.

Verifica della dotazione

Sul sito di installazione togliere la barriera e tutti gli accessori dell'imballaggio. Non utilizzare oggetti taglienti per aprire gli imballaggi. Ciò potrebbe danneggiare i componenti.

Verificare che la dotazione sia completa (cfr. capitolo "**Descrizione prodotto - Dotazione**" e il modulo per l'ordinazione).

Nel caso in cui la dotazione non fosse completa rivolgersi al proprio rivenditore autorizzato o alla SOMMER Antriebs- und Funktechnik GmbH.

Provvedere allo smaltimento dell'imballaggio in conformità alle norme locali.

Installazione del corpo della barriera

1. Far passare i cavi nelle guaine e contrassegnarli per facilitare i collegamenti successivi.

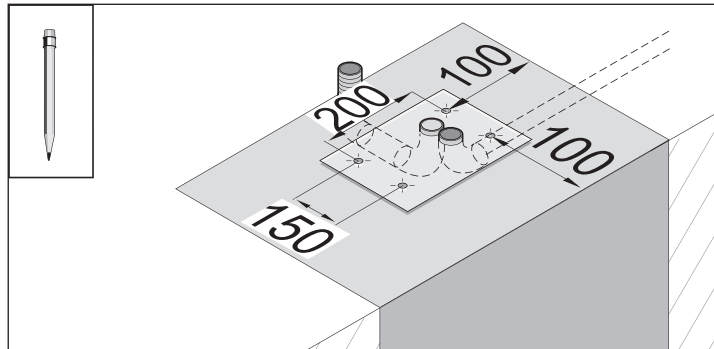

2. Misurare e segnare i fori per il basamento.

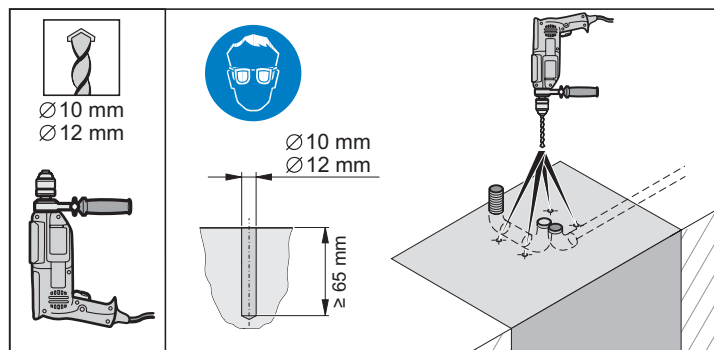

3. Praticare 4 fori Ø 10 o Ø 12 mm di profondità di almeno 65 mm.

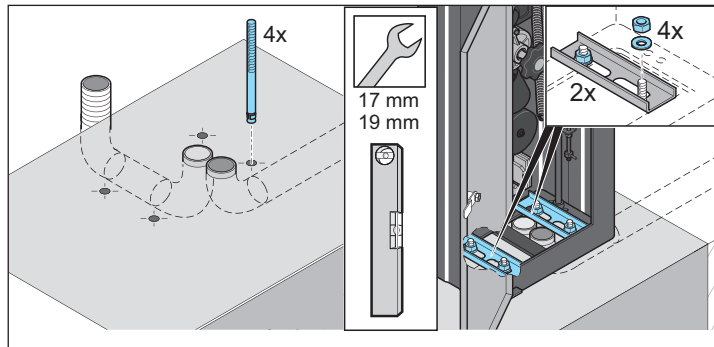

4. Pulire i fori con aria compressa.



NOTA:

Utilizzare esclusivamente materiale di fissaggio omologato. Per i bulloni di ancoraggio per carichi pesanti consigliati, vedere capitolo "**Preparativi per l'installazione - Realizzazione del basamento per barriera con collegamenti elettrici**".

5. Inserire i 4 bulloni di ancoraggio per carichi pesanti nei fori.
6. Posizionare il corpo della barriera e aprire lo sportellino.



NOTA:

Smontare la scheda di controllo e metterla da parte. Rimontare la scheda di controllo soltanto dopo aver effettuato il collegamento alla rete elettrica.

7. Infilare i due profili ad U.
8. Allineare il corpo della barriera e i profili ad U. Infilare le 4 rondelle e serrare bene i 4 dadi. Verificare la perfetta orizzontalità della barriera e, se necessario, correggerla.
9. Chiudere il corpo della barriera.

Installazione

Adattamento della sbarra



NOTA:

La lunghezza complessiva della sbarra non corrisponde alla larghezza di sbarramento effettiva!

Calcolare la lunghezza della sbarra necessaria, cfr. capitolo "*Preparativi per l'installazione - Schema di installazione / Esempio di calcolo*".

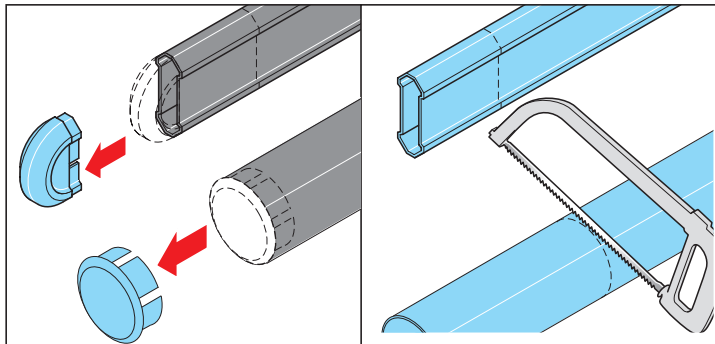

1. Rimuovere il tappo dalla punta della sbarra.

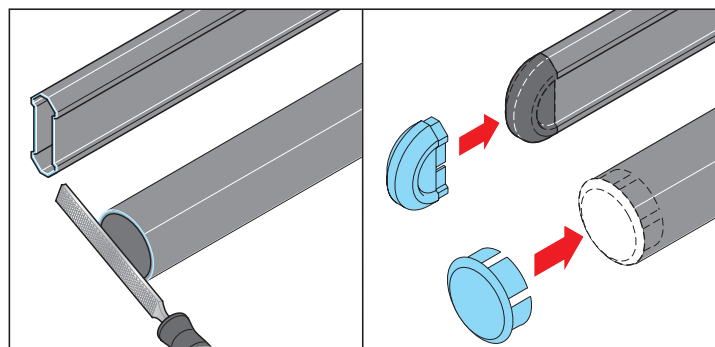

2. Segare la sbarra fino alla lunghezza desiderata e, se necessario, sbavare i bordi.
3. Riposizionare il tappo sulla punta della sbarra.

Installazione della sbarra

Sbarra piatta H10



NOTA:

Se si utilizza un paletto mobile, questo deve essere montato prima di installare la sbarra. Cfr. capitolo "*Installazione - Montaggio del paletto mobile*".

1. La sbarra viene installata in posizione verticale.

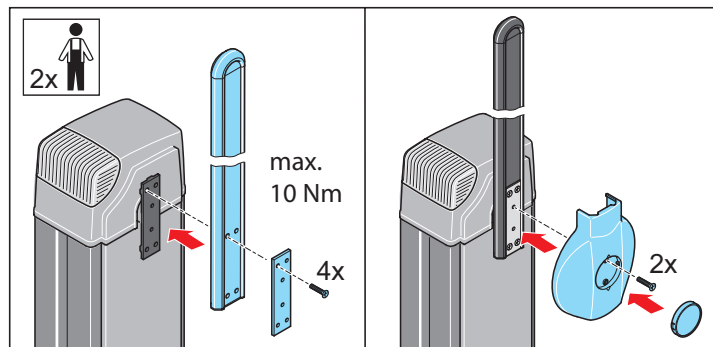

2. Posizionare la sbarra sul relativo supporto, applicare la piastra di fissaggio e fissarla con le 4 viti.
3. Montare la copertura sbarra con 2 viti e applicare il tappo.

Installazione della sbarra

Sbarra rotonda D07



NOTA:

Se si utilizza un paletto mobile, questo deve essere montato prima di installare la sbarra. Cfr. capitolo "*Installazione - Montaggio del paletto mobile*".

1. La sbarra viene installata in posizione verticale.

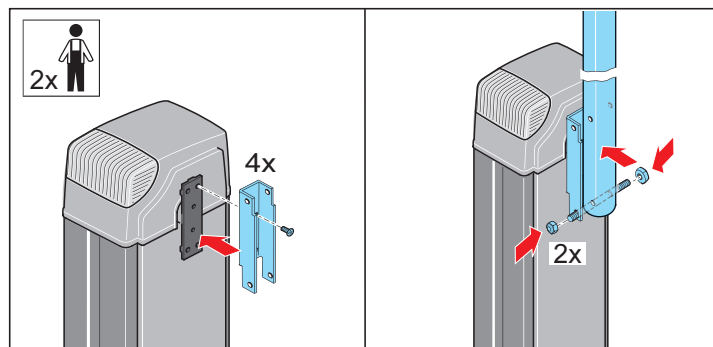

2. Posizionare la sbarra sul relativo supporto e fissarla con le 4 viti.
3. Avvitare tra loro la sbarra e il supporto sbarra con 2 bulloni filettati.

Installazione

Installazione del paletto di supporto



PERICOLO DI SCHIACCIAMENTO ALLE MANI!

Pericolo di lesioni tra la forcella del paletto di supporto e la sbarra!

- Non sostare nell'area di movimento della sbarra!
- Non avvicinare mai le mani alla forcella del paletto di supporto!

1. Calcolare la posizione del paletto di supporto, cfr. capitolo "*Preparativi per l'installazione - Schema di installazione / Esempio di calcolo*".

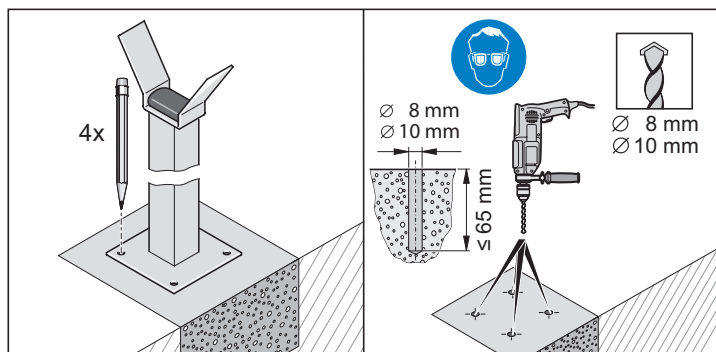

2. Posizionare il paletto di supporto e segnare i 4 fori.
3. Praticare 4 fori Ø 8 o 10 mm di profondità di almeno 65 mm.
4. Pulire i fori con aria compressa.



NOTA:

Utilizzare esclusivamente materiale di fissaggio omologato. Per conoscere i bulloni di ancoraggio per carichi pesanti consigliati, cfr. capitolo "*Preparativi per l'installazione - Realizzazione del basamento per paletto di supporto*".

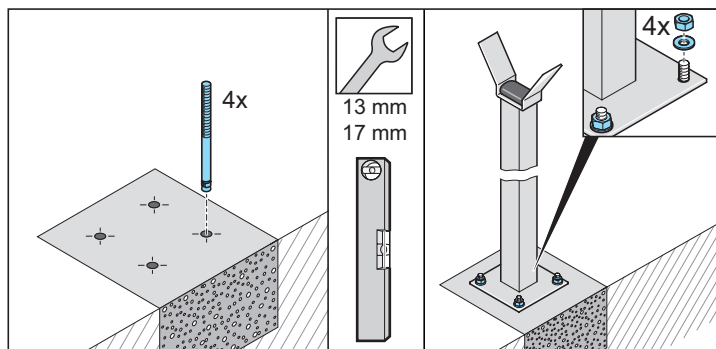

5. Inserire i bulloni di ancoraggio per carichi pesanti nei fori.
6. Posizionare il paletto di supporto. Infilare le 4 rondelle e serrare bene i 4 dadi. Verificare la perfetta orizzontalità del paletto di supporto e, se necessario, correggerla.

Allineamento della posizione della barriera

1. Sbloccare la barriera mediante lo sblocco di emergenza (cfr. capitolo "*Funzionamento e uso - Sblocco di emergenza*") e chiudere la barriera.

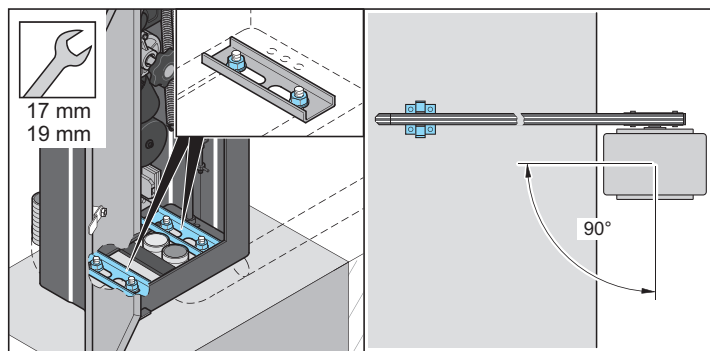

2. Aprire il corpo della barriera e allentare i 4 dadi in modo da poter allineare la barriera.
3. Allineare la barriera in modo tale che la barriera si trovi in posizione parallela alla carreggiata e la sbarra poggi sul paletto di supporto.

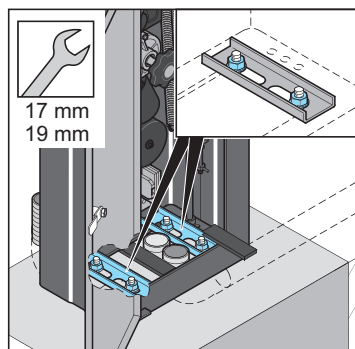

4. Serrare i 4 dadi attenendosi alle specifiche indicate dal produttore dei bulloni di ancoraggio per carichi pesanti.

Installazione degli accessori

- Tutti gli apparecchi da collegare esternamente alla barriera devono disporre di una separazione sicura dei contatti dalla loro alimentazione di rete in conformità alla norma EC 364-4-41.
- Prima dell'installazione degli accessori della barriera togliere la tensione ed escluderne la riattivazione.

Per il collegamento alla morsettiera di innesto e l'impostazione dei Dip switch, cfr. capitolo "*Scheda di controllo*".

Installazione dell'interruttore a chiave

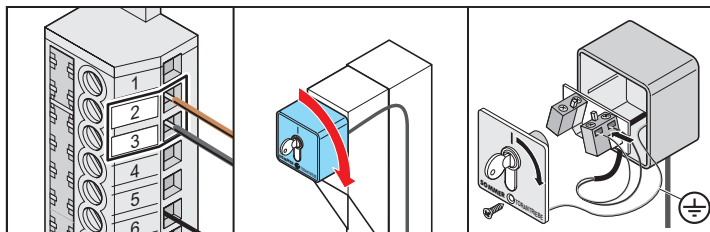

- Installare l'interruttore a chiave e collegarlo alla morsettiera di innesto.
- Non posare mai il cavo dell'interruttore a chiave a fianco di altri cavi elettrici. Ciò potrebbe causare interferenze e malfunzionamenti della scheda di controllo.

Installazione

Installazione del lampeggiatore

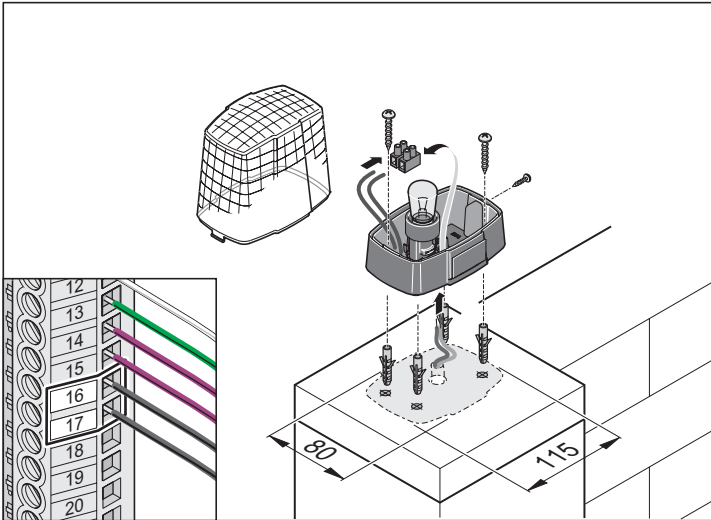

- Installare il lampeggiatore e collegarlo alla morsetteria di innesto.

Installazione della fotocellula

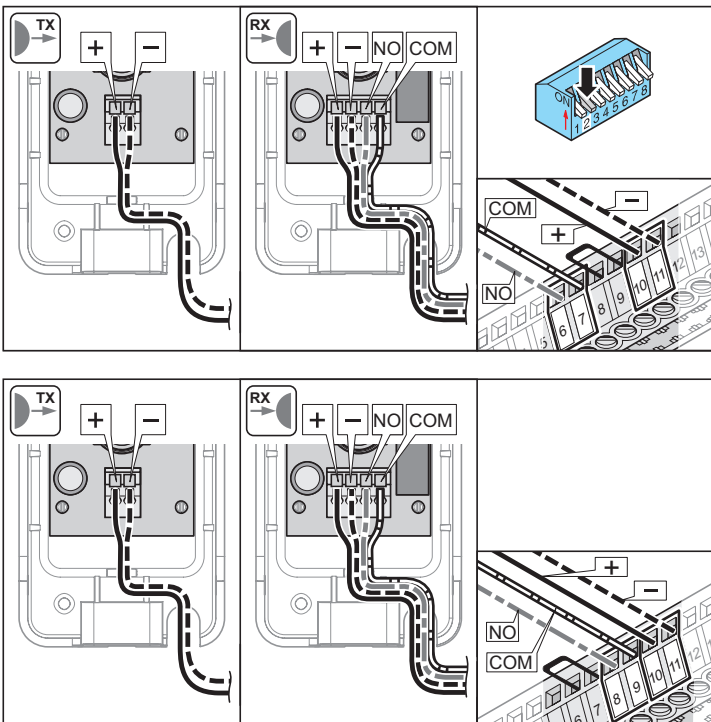

- Installare la fotocellula e collegarla alla morsetteria di innesto.

Installazione dell'interruttore principale



NOTA:

L'interruttore principale con serratura (sezionatore onnipolare a norma EN 12453) interrompe la tensione su tutti i poli della barriera.



PERICOLO!

In caso di contatto diretto o indiretto con parti sotto tensione, il corpo viene attraversato da corrente elettrica pericolosa, con il conseguente rischio di shock elettrico, ustioni e morte.

- Prima di iniziare i lavori di cablaggio, assicurarsi che i cavi non siano sotto tensione. Durante gli interventi di cablaggio, assicurarsi che i cavi non siano mai sotto tensione (ad es. escludere una possibile riaccensione).
- Il collegamento alla rete elettrica deve essere eseguito soltanto dal personale indicato nel capitolo "Avvertenze sulla sicurezza - Qualifiche del personale".

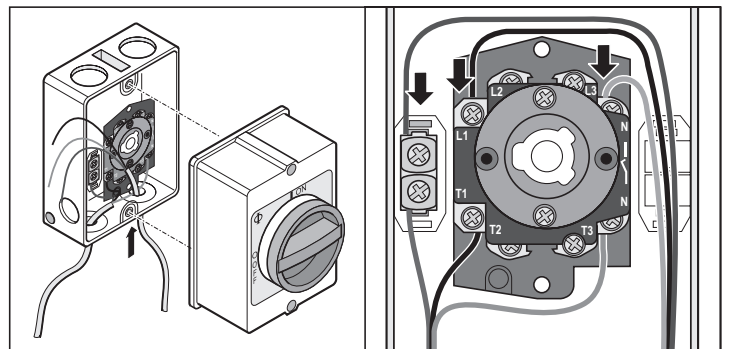
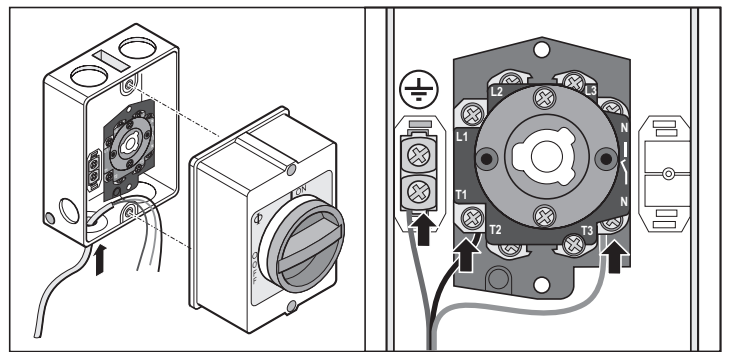

- Collegare il cavo di alimentazione della barriera all'interruttore principale.
- Collegare il cavo di alimentazione esterna all'interruttore principale.

Installazione

Installazione dell'antenna esterna

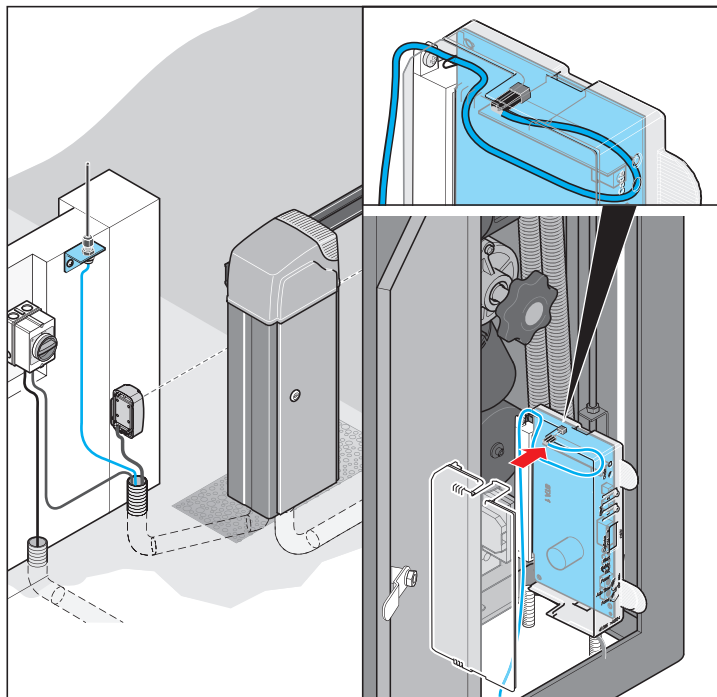

- Installare l'antenna esterna e collegarla alla scheda di controllo.

Installazione del paletto mobile



NOTA!

Il paletto mobile è destinato esclusivamente alla sbarra H10 e D07!

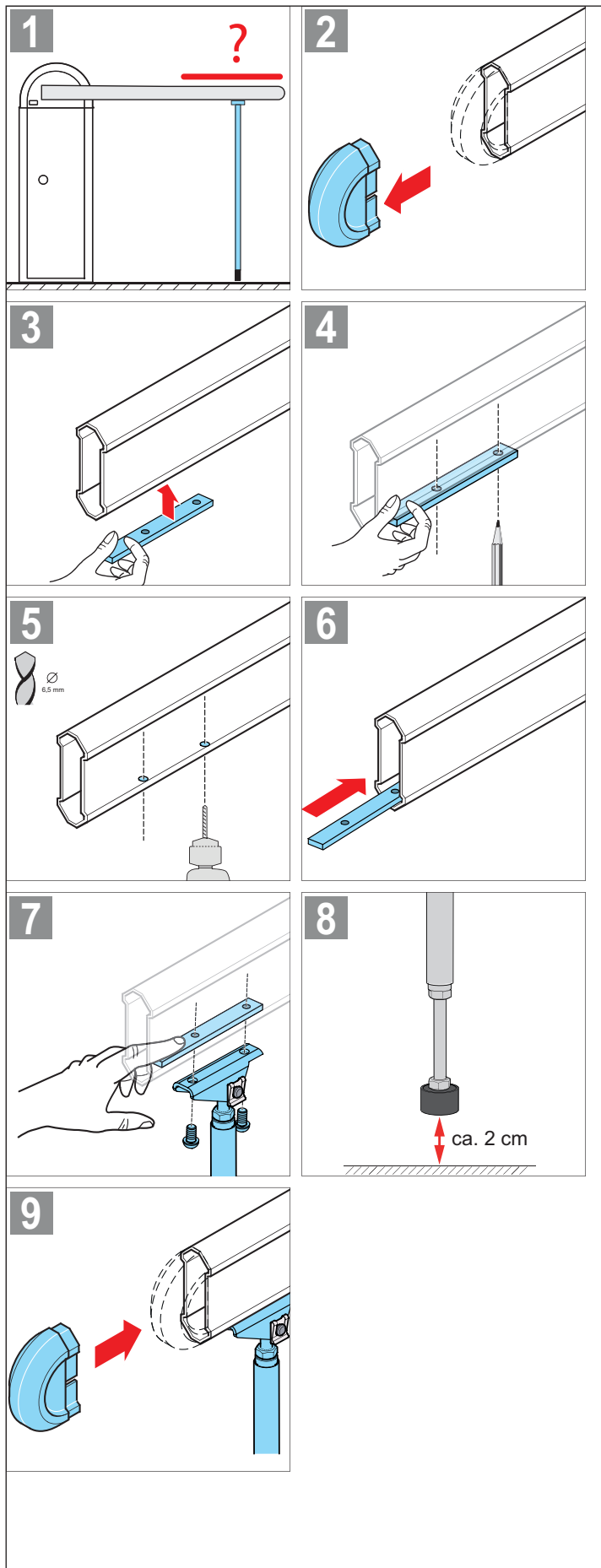

Installazione

1. Calcolare la posizione del paletto mobile, cfr. capitolo "Schema di installazione" a pagina 14.
2. Rimuovere il tappo dalla sbarra.
3. Tenere ferma la piastrina per l'avvitamento del paletto mobile nella posizione precedentemente determinata sulla sbarra afferrandola dal basso
4. Utilizzare le piastrine come maschera per segnare la posizione dei fori.
5. Applicare i fori nelle posizioni segnate.
6. Spingere la piastrina per l'avvitamento del paletto mobile dentro la sbarra, in modo tale che i fori della piastrina coincidano esattamente con i fori segnati al punto 5.
7. Avvitare il paletto mobile alla sbarra.
8. Chiudere la barriera e controllare la distanza del paletto mobile da terra. In posizione chiusa la distanza deve essere di **circa 2 cm**. Se necessario, correggere le posizioni finali della barriera, cfr. capitolo **"Regolazione della corsa della barriera nelle posizioni finali" a pagina 24**.
9. Rimuovere il tappo dalla sbarra.

Collegamento alla rete elettrica

- La tensione di alimentazione deve corrispondere a quella riportata sulla targhetta di identificazione.
- Il cavo di alimentazione deve essere controllato sia dal produttore che dal cliente per verificarne la conformità alle norme vigenti. Prima del collegamento della barriera eseguire un controllo elettrico in base alle norme vigenti.
- Qualora non fosse possibile escludere forti (anche brevi) oscillazioni nella tensione di rete, installare uno stabilizzatore di tensione a monte della barriera.
- Collegare la barriera soltanto ad un cavo fisso, protetto con un fusibile (16 A, ritardato).
- L'allacciamento alla rete deve essere eseguito in conformità alla norma EN 12453 (sezionatore onnipolare). Installare, inoltre, un interruttore principale con serratura (sezionatore onnipolare).



PERICOLO!

In caso di contatto diretto o indiretto con parti sotto tensione, il corpo viene attraversato da corrente elettrica pericolosa, con il conseguente rischio di shock elettrico, ustioni e morte.

- Prima di iniziare i lavori di cablaggio, assicurarsi che i cavi non siano sotto tensione. Durante gli interventi di cablaggio, assicurarsi che i cavi non siano mai sotto tensione (ad es. escludere una possibile riaccensione).
- Il collegamento alla rete elettrica deve essere eseguito soltanto dal personale indicato nel capitolo "Avvertenze sulla sicurezza - Qualifiche del personale".

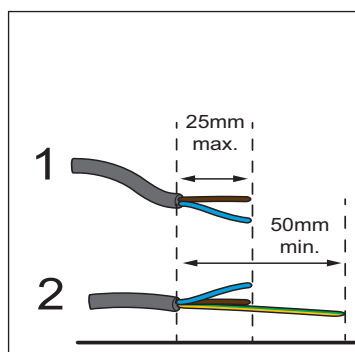
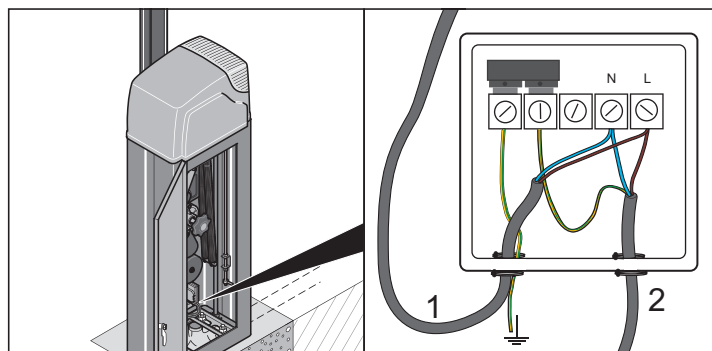

1. Aprire lo sportellino del corpo della barriera.
2. Collegare il cavo di alimentazione.
3. Applicare i serracavi di scarico della trazione.
4. Inserire la scheda di controllo. Prestare attenzione alla polarità (protezione contro l'inversione della polarità: connettore giallo tra i morsetti 11 + 12) corretta!

Messa in funzione

Avvertenze sulla sicurezza per la messa in funzione



PERICOLO!

In caso di contatto diretto o indiretto con parti sotto tensione, il corpo viene attraversato da corrente elettrica pericolosa, con il conseguente rischio di shock elettrico, ustioni e morte.

- Prima di iniziare i lavori di cablaggio, assicurarsi che i cavi non siano sotto tensione. Durante gli interventi di cablaggio, assicurarsi che i cavi non siano mai sotto tensione (ad es. escludere una possibile riaccensione).
- Il collegamento alla rete elettrica deve essere eseguito soltanto dal personale indicato nel capitolo "Avvertenze sulla sicurezza - Qualifiche del personale".



ATTENZIONE

Pericolo di lesioni durante la chiusura della sbarra!

- Non sostare nell'area di movimento della sbarra!



ATTENZIONE

Pericolo di lesioni in caso di errato fissaggio dei componenti!

- Prima della messa in funzione, verificare che i bulloni di ancoraggio e tutte le viti siano serrati e alloggiati saldamente!



PERICOLO DI SCHIACCIAMENTO ALLE MANI!

- Installare il corpo della barriera senza sbarra!
- Seguire le avvertenze sui dispositivi di protezione individuale!

- Tutti gli interventi sulla barriera devono essere eseguiti esclusivamente da un elettricista qualificato!
- Prima di eseguire interventi sulla barriera, scollegare sempre l'alimentazione dell'impianto e assicurarsi che questa non possa essere reinserita!
- Eseguire l'installazione soltanto fino ad un'intensità di vento 3 sulla scala Beaufort (brezza tesa).

La messa in funzione della barriera deve avvenire soltanto quando:

- tutti i dispositivi di monitoraggio necessari (per esempio la fotocellula) sono collegati in modo corretto.
- sono state attuate tutte le misure per la prevenzione degli infortuni.
- vengono rispettate tutte le avvertenze sulla sicurezza.

Verifica dei cavi sulla morsettiera di innesto

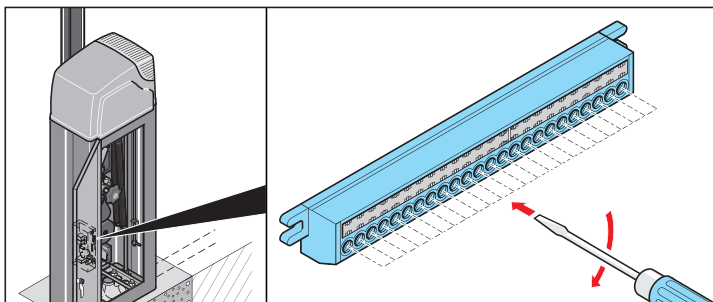

1. Mettere fuori tensione la barriera e assicurarla contro una possibile riattivazione.
2. Aprire lo sportellino del corpo della barriera.
3. Verificare il fissaggio di tutti i cavi sulla morsettiera di innesto (1). Se necessario serrarli nuovamente.

Regolazione delle molle di bilanciamento



ATTENZIONE

La regolazione delle molle di bilanciamento è rilevante ai fini della sicurezza e deve essere effettuata con la massima cura da personale qualificato.

Una regolazione troppo intensa delle molle di bilanciamento può provocare danni a cose o persone.

- Regolare le molle di bilanciamento nel modo descritto di seguito, in modo da consentire un rilevamento rapido e sicuro di eventuali ostacoli.



ATTENZIONE!

Se lo sblocco di emergenza viene effettuato da una sola persona, il pulsante per lo sblocco di emergenza può esercitare una grande forza sulla mano dell'operatore, con conseguente pericolo di lesioni!

- Lo sblocco di emergenza deve essere eseguito esclusivamente da due persone attenendosi a queste istruzioni.

- Per la regolazione delle molle di bilanciamento sono necessarie almeno due persone.

Le barriere vengono consegnate con le molle di bilanciamento non regolate. La forza delle molle necessaria dipende dalla sbarra installata e dagli accessori installati su di essa.

La barriera funzionerà correttamente soltanto se il peso della sbarra viene bilanciato dalla forza di trazione delle molle. Per la regolazione:

1. Mettere fuori tensione la barriera e assicurarla contro una possibile riattivazione.

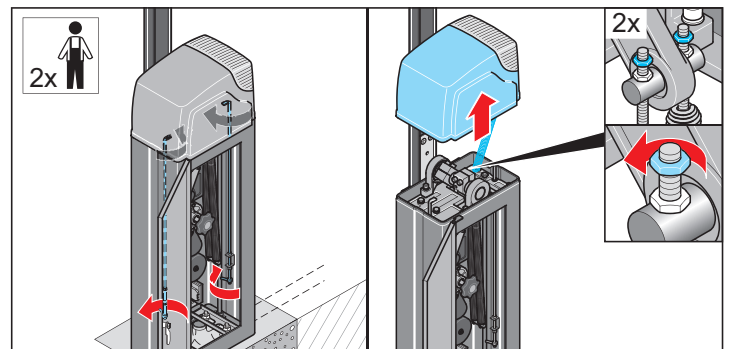

2. Aprire lo sportellino del corpo della barriera.
3. Sbloccare la chiusura della copertura.
4. Rimuovere la copertura superiore della barriera.
5. Allentare il controdado delle due molle.
6. Sbloccare la barriera mediante lo sblocco di emergenza, cfr. capitolo "Funzionamento e uso - Sblocco di emergenza".

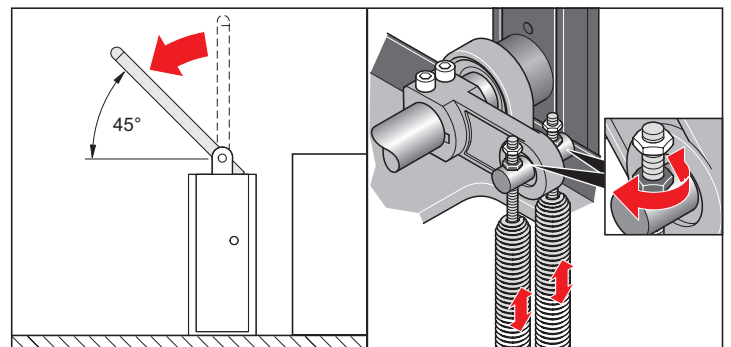

7. Portare la sbarra oltre il pulsante dello sblocco di emergenza, sposterla quindi manualmente ad un angolo di 45° e tenerla in tale posizione.

Messa in funzione

8. Regolare i due dadi delle molle in modo tale che la sbarra rimanga ad un angolo di 45°, quando viene rilasciato.

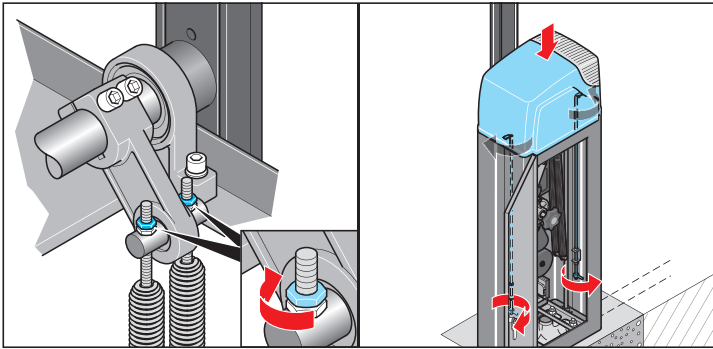

9. Serrare il controdado delle due molle.

10. Riposizionare la copertura superiore della barriera e ribloccarla.



NOTA:

In caso di modifiche successive alla sbarra sarà necessario regolare nuovamente la forza delle molle. Ciò sarà necessario se la sbarra viene accorciata, se vengono installati altri accessori sulla sbarra o se la sbarra viene sostituita con una sbarra più lunga o più corta.

Verifica della direzione di movimento

1. Attivare l'alimentazione elettrica della barriera.

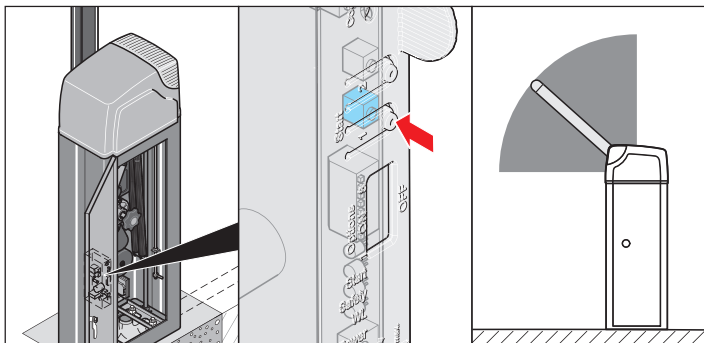

2. Premere il pulsante (1).

⇒ La barriera si apre fino a raggiungere la posizione finale BARRIERA APERTA o è aperta.

3. Premere il pulsante (1).

⇒ La barriera si chiude fino a raggiungere la posizione finale BARRIERA CHIUSA.

Verifica della corsa della barriera

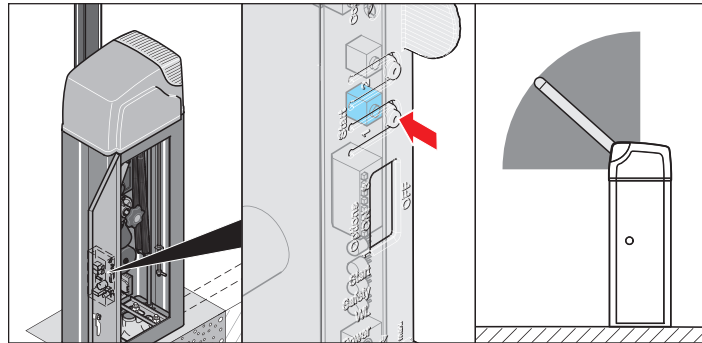

1. Premere il pulsante (1).

⇒ La barriera si apre fino a raggiungere la posizione finale BARRIERA APERTA o è aperta.

2. Premere il pulsante (1).

⇒ La barriera si chiude fino a raggiungere la posizione finale BARRIERA CHIUSA.

3. Controllare che la barriera abbia raggiunto la posizione finale.

⇒ Se necessario, regolare la corsa della barriera.

Regolazione della corsa della barriera nelle posizioni finali



NOTA!

Se la posizione finale non è corretta il motore può riportare dei danni!

1. Mettere fuori tensione la barriera e assicurarla contro una possibile riattivazione.

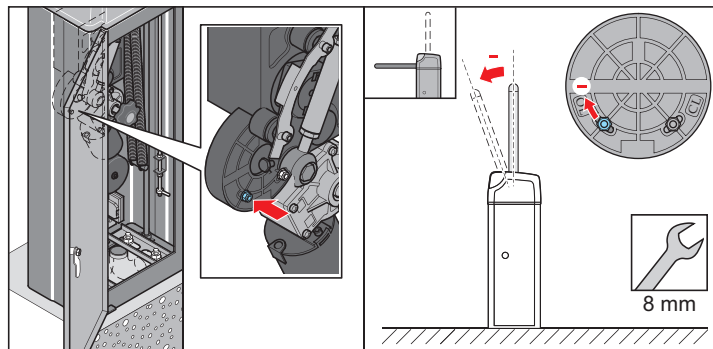

2. Aprire lo sportellino del corpo della barriera.

3. Per regolare la **posizione finale superiore (OL)**, allentare il dado (chiave da 8) e spostarlo nei fori lunghi.

- In direzione - la corsa si accorcia di massimo XX°.
- In direzione + la corsa si allunga di massimo XX°.



ATTENZIONE

Sotto i dadi sono posizionati sensori Reed per il controllo della barriera.

Se i dadi vengono serrati con troppa forza, i sensori Reed vengono distrutti. Ciò potrebbe causare danni irreparabili alla barriera.

➤ Serrare i dadi (chiave da 8) soltanto leggermente.

Messa in funzione

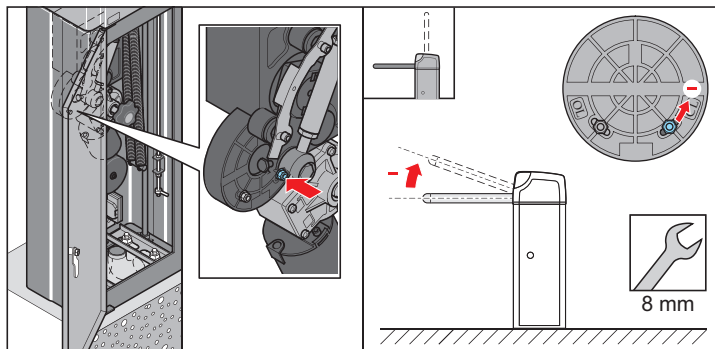

4. Per regolare la **posizione finale inferiore (CL)**, allentare il dado (chiave da 8) e spostarlo nei fori lunghi.

- In direzione – la corsa si accorcia di massimo XX°.
- In direzione + la corsa si allunga di massimo XX°.



ATTENZIONE

Sotto i dadi sono posizionati sensori Reed per il controllo della barriera.

Se i dadi vengono serrati con troppa forza, i sensori Reed vengono distrutti. Ciò potrebbe causare danni irreparabili alla barriera.

➤ Serrare i dadi (chiave da 8) soltanto leggermente.

5. Controllare la corsa della barriera, cfr. capitolo "*Messa in funzione - Verifica della corsa della barriera*".

Regolazione della corsa della barriera tramite il campo di rotazione



NOTA!

Con la regolazione del campo di rotazione l'angolo tra i due fine corsa varia soltanto minimamente. Entrambe le posizioni finali vengono spostate nella stessa direzione.

1. Mettere fuori tensione la barriera e assicurarla contro una possibile riattivazione.

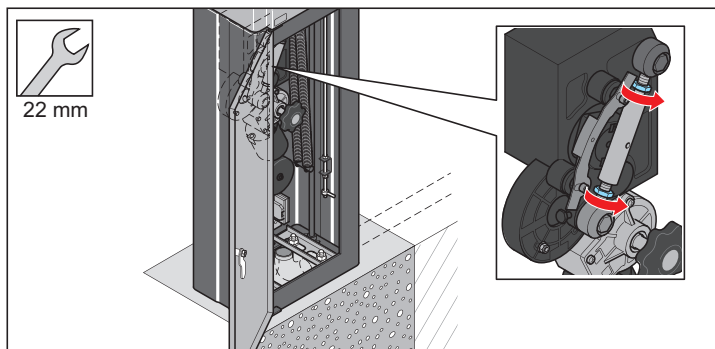

2. Aprire lo sportellino del corpo della barriera.

3. Allentare i due dadi (chiave da 22).

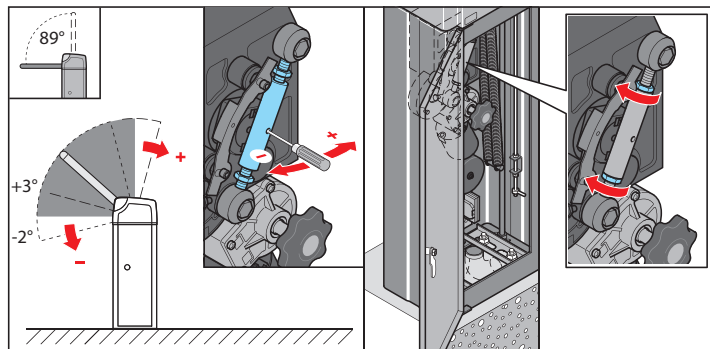

4. Infilare un giravite nel foro dell'elemento tenditore. Ruotare l'elemento tenditore.

- In direzione – il campo di rotazione varia di massimo XX° in direzione della posizione finale **inferiore** (di chiusura)
- In direzione + il campo di rotazione varia di massimo XX° in direzione della posizione finale **superiore** (di apertura).

5. Serrare i due dadi (chiave da 22).

6. Controllare la corsa della barriera, cfr. capitolo "*Messa in funzione - Verifica della corsa della barriera*".

Azzeramento della scheda di controllo e programmazione dei valori di forza.

La scheda di controllo è dotata di una regolazione automatica della forza. Durante i movimenti di apertura e chiusura, la centralina rileva automaticamente la forza necessaria e la memorizza al raggiungimento dei finecorsa.

Effettuare una programmazione dei valori di forza corretti. Per effettuare una programmazione, eseguire prima l'azzeramento della scheda di controllo:

Azzeramento della scheda di controllo:

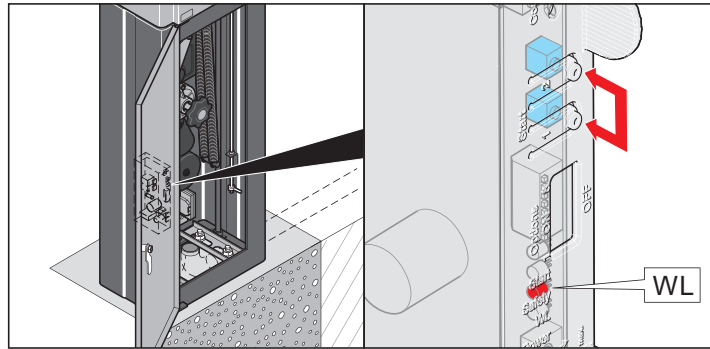

1. Premere il pulsante a muro (1 + 2) finché il LED "WL" si spegne.

⇒ Il LED "WL" è spento. I valori di forza sono stati cancellati.

2. Rilasciare il pulsante (1 + 2).

3. Premere il pulsante (1).

⇒ La barriera si apre.

Messa in funzione

Programmazione dei valori di forza:

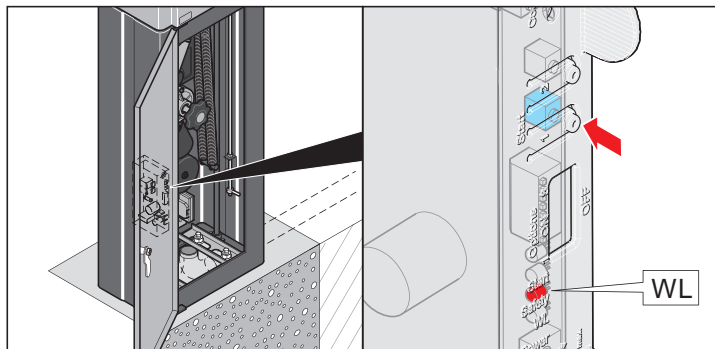

1. Premere il pulsante (1).
 - ⇒ La barriera si apre fino a raggiungere la posizione finale BARRIERA APERTA.
 - ⇒ Il LED "WL" lampeggia.
2. Premere il pulsante (1).
 - ⇒ La barriera si chiude fino a raggiungere la posizione finale BARRIERA CHIUSA.
 - ⇒ Il LED "WL" lampeggia.
3. Ripetere i passaggi 1 e 2 per tre volte.
 - ⇒ Il LED "WL" lampeggia e si spegne - i valori di forza sono stati programmati.
4. Controllare la corsa della barriera, cfr. capitolo "**Messa in funzione - Verifica della corsa della barriera**".

Regolazione della tolleranza di forza



ATTENZIONE!

Se la tolleranza di forza viene impostata troppo alta, la barriera si chiude anche quando è presente un ostacolo.

Con il rischio di causare gravi lesioni e danni materiali!

- La regolazione della tolleranza di forza è rilevante per la sicurezza e deve essere effettuata con la massima cura da persone qualificate.
- Selezionare la tolleranza di forza più bassa possibile, in modo da consentire un rilevamento rapido e sicuro di eventuali ostacoli.

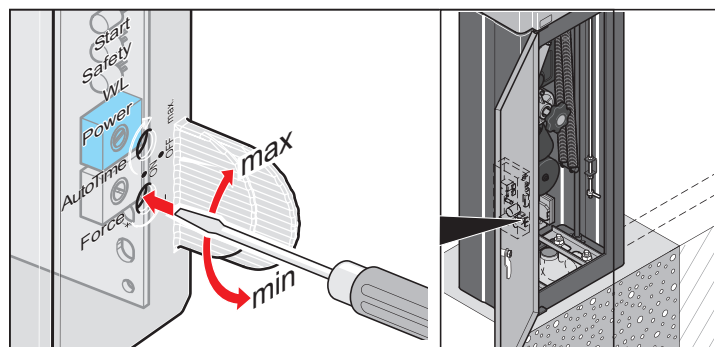

- Regolare la tolleranza di forza tramite il potenziometro "Force" sulla scheda di controllo.



NOTA!

La tolleranza di forza impostata viene appresa ad ogni apertura della barriera.

Telecomandi opzionali

Avvertenze sulla sicurezza per il comando a distanza



PERICOLO!

In caso di contatto diretto o indiretto con parti sotto tensione, il corpo viene attraversato da corrente elettrica pericolosa, con il conseguente rischio di shock elettrico, ustioni e morte.

- **Prima di iniziare i lavori di cablaggio, assicurarsi che i cavi non siano sotto tensione. Durante gli interventi di cablaggio, assicurarsi che i cavi non siano mai sotto tensione (ad es. escludere una possibile riaccensione).**
 - **Il collegamento alla rete elettrica deve essere eseguito soltanto dal personale indicato nel capitolo "Avvertenze sulla sicurezza - Qualifiche del personale".**
-
- L'utilizzo di un dispositivo di comando a distanza è consentito esclusivamente per apparecchi ed impianti nei quali un eventuale malfunzionamento del telecomando o del radiorecettore non comporta rischi per persone, animali o cose, o nei quali tali rischi sono annullati da altri dispositivi di sicurezza.
 - Il dispositivo di comando a distanza deve essere utilizzato solo se si ha una contatto visivo diretto con la barriera e se nella zona di movimento non sostano persone o non si trovano oggetti.
 - Custodire il telecomando in modo tale da escluderne l'azionamento involontario, ad es. da parte di bambini o animali.
 - L'operatore dell'impianto di radiocomando non è in alcun modo protetto dalle interferenze di altri dispositivi o impianti di telecomunicazione (ad es.: impianti radio autorizzati ad operare sulla stessa gamma di frequenze). In presenza di interferenze di notevole entità, rivolgersi all'ente locale per le telecomunicazioni dotato di apparecchiature di rilevamento delle interferenze radio (radiolocalizzazione)!
 - Il telecomando non può essere utilizzato in prossimità di luoghi o impianti sensibili alle emissioni radio (ad es.: aeroporti, ospedali).

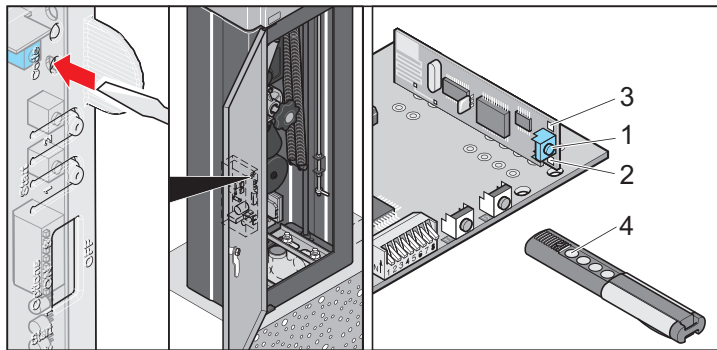

Cancellazione della memoria del radiorecettore

1. Premere il pulsante di programmazione (1) e tenerlo premuto.
 - ⇒ Dopo 5 secondi il LED inizierà a lampeggiare (2 o 3).
 - ⇒ Dopo altri 10 secondi il LED si accende (2 o 3).
 - ⇒ Dopo un totale di 25 secondi si accenderanno tutti i LED (2+ 3).
2. Rilasciare il pulsante di programmazione (1). L'operazione di cancellazione è conclusa.

Programmazione del telecomando



NOTA!

Prima di programmare il telecomando per la prima volta, cancellare la memoria del radiorecettore.

1. Premere il pulsante di programmazione (1).
 - 1 volta per il canale 1, il LED (2) si accende..
 - 2 volte per il canale 2, il LED (3) si accende.⇒ Se entro 10 secondi non viene inviato alcun codice, il radiorecettore si porta nella modalità di funzionamento normale.
2. Premere il tasto desiderato del telecomando (4) finché il LED (2 / 3) si spegne, a seconda del canale che è stato selezionato.
 - ⇒ Il LED si spegne. Operazione di programmazione conclusa.
 - ⇒ Il telecomando ha trasmesso il codice radio al radiorecettore.
3. Per programmare altri telecomandi ripetere i passi sopra descritti. Sono disponibili al massimo 112 posizioni della memoria per ogni radiorecettore.

Interrompere la modalità di programmazione:

premere ripetutamente il pulsante di programmazione (1) fino a che tutti i LED sono spenti.

Cancellazione di un telecomando dal radiorecettore

Se si desidera cancellare un telecomando dal radiorecettore, è necessario cancellare per motivi di sicurezza i codici di **ogni** tasto e di **ogni** combinazione di tasti del telecomando!

1. Premere il pulsante di programmazione (1) e tenerlo premuto per 5 secondi.
 - ⇒ Un LED lampeggia (2 o 3).
2. Rilasciare il pulsante di programmazione (1).
 - ⇒ Il radiorecettore è in modalità cancellazione.
3. Premere il tasto del telecomando di cui deve essere cancellato il codice dal radiorecettore.
 - ⇒ Il LED si spegne. L'operazione di cancellazione è conclusa.
4. Ripetere il procedimento per **tutti** i tasti e le combinazioni di tasti.

Cancellazione di un canale radio dal radiorecettore

1. Premere il pulsante di programmazione (1) e tenerlo premuto.
 - 1 volta per il canale 1, il LED (2) si accende..
 - 2 volte per il canale 2, il LED (3) si accende.⇒ Dopo 5 secondi il LED inizierà a lampeggiare (2 o 3).
 - ⇒ Dopo altri 10 secondi il LED si accende (2 o 3).
2. Rilasciare il pulsante di programmazione (1).
 - ⇒ L'operazione di cancellazione è conclusa.

Smarrimento di un telecomando

In caso di smarrimento di un telecomando, per motivi di sicurezza si dovrà cancellare tutta la memoria del radiorecettore, cfr. capitolo "**Telecomandi opzionali - Cancellazione della memoria del radiorecettore**".

Programmare nuovamente tutti i telecomandi.

Funzionamento e uso

Avvertenze sulla sicurezza del funzionamento



PERICOLO!

In caso di contatto diretto o indiretto con parti sotto tensione, il corpo viene attraversato da corrente elettrica pericolosa, con il conseguente rischio di shock elettrico, ustioni e morte.

- Prima di iniziare i lavori di cablaggio, assicurarsi che i cavi non siano sotto tensione. Durante gli interventi di cablaggio, assicurarsi che i cavi non siano mai sotto tensione (ad es. escludere una possibile riaccensione).
- Il collegamento alla rete elettrica deve essere eseguito soltanto dal personale indicato nel capitolo "Avvertenze sulla sicurezza - Qualifiche del personale".



ATTENZIONE

Pericolo di lesioni durante la chiusura della sbarra!

- Non sostare nell'area di movimento della sbarra!



ATTENZIONE

Pericolo di lesioni in caso di errato fissaggio dei componenti!

- Prima della messa in funzione, verificare che i bulloni di ancoraggio e tutte le viti siano serrati e alloggiati saldamente!



ATTENZIONE

Pericolo di lesioni in caso di rottura della sbarra!

- In caso di intensità di vento superiore a quella specificata nei dati tecnici:
 - chiudere la barriera e metterla fuori tensione.
 - smontare la sbarra.



ATTENZIONE

Pericolo di lesioni in caso di danni da fulmine:

- se un fulmine colpisce la barriera, far controllare e riparare la barriera da un elettricista qualificato.



PERICOLO DI SCHIACCIAMENTO DI PARTI DEL CORPO!

Pericolo di schiacciamento

Mantenere una distanza minima di 0,5 m tra sbarra e gli oggetti circostanti!



PERICOLO DI USTIONI!

La superficie del motore si surriscalda durante l'esercizio!

- Attendere che il motore si sia raffreddato prima di toccare la superficie!



PERICOLO DI SCHIACCIAMENTO ALLE MANI!

➤ Installare il corpo della barriera senza sbarra!

➤ Seguire le avvertenze sui dispositivi di protezione individuale!

- Durante il funzionamento standard:
 - la copertura superiore della barriera deve essere chiusa e bloccata e
 - lo sportellino del corpo della barriera deve essere chiuso a chiave.
- Se il corpo della barriera è aperto sussistono i seguenti pericoli:
 - derivanti da molle sotto tensione,
 - schiacciamento o ferite da taglio in corrispondenza della biella e dei tiranti del motore.
- Quando il corpo della barriera è aperto, proteggere la scheda di controllo e i cavi di alimentazione dall'umidità.

- Mettere in funzione la barriera soltanto se tutti i dispositivi di protezione sono installati correttamente e pienamente operativi. Qualora un dispositivo di protezione non dovesse funzionare, la barriera deve essere messa immediatamente fuori servizio finché il guasto non è stato eliminato da personale qualificato.
- Non utilizzare la barriera con più veicoli contemporaneamente.
- Passare attraverso la barriera solo quando la sbarra è completamente aperta.
- Quando la barriera è in funzione, non toccare mai la sbarra o i componenti mobili della barriera.
- Durante il movimento di apertura e di chiusura non devono trovarsi persone o cose nelle vicinanze della sbarra.
- I movimenti di apertura e di chiusura della barriera devono essere tenuti sott'occhio dall'utilizzatore.
- Non depositare oggetti sul corpo della barriera o sulla sbarra.
- È vietato arrampicarsi sulla barriera.
- Durante il funzionamento la temperatura della superficie del motore può raggiungere gli 80 °C. Pericolo di ustioni!

Funzionamento e uso

Funzionamento in modalità automatica

- Osservare le norme vigenti per il funzionamento in modalità automatica. Proteggere la superficie di chiusura della barriera mediante dispositivi di sicurezza.



PERICOLO

La chiusura automatica senza dispositivi di sicurezza chiude la barriera anche quando sono presenti persone o oggetti sotto di essa.

Ciò potrebbe causare gravi danni a persone o cose!

- Installare i dispositivi di sicurezza necessari (fotocelle, anelli ad induzione) in conformità alla norma EN 12453.

Durante la chiusura automatica la barriera si chiude dopo un tempo di apertura tempo preimpostato. Il tempo di apertura parte quando la sbarra raggiunge la posizione finale BARRIERA APERTA. Se durante il tempo di apertura viene inviato un altro comando di apertura, il tempo di apertura riparte da zero.

La barriera può essere aperta con un dispositivo di comando, ma non chiusa. Durante il movimento di apertura la barriera non può essere fermata tramite un dispositivo di comando.

Se durante la chiusura automatica della barriera viene inviato un altro comando di apertura, la barriera si apre completamente e il tempo di apertura riparte da zero.

Regolazione della chiusura automatica:

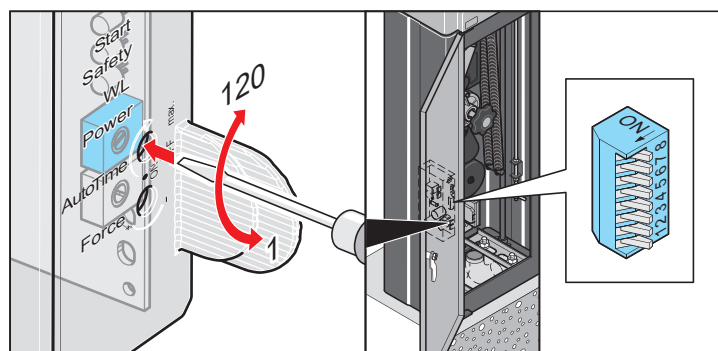

- Regolare il tempo di apertura tramite il potenziometro "AUTO TIME" sulla scheda di controllo. Il tempo di apertura può essere impostato da 1 - 120 secondi.
- DIP switch 7 su "OFF".

Impostare gli altri DIP switch nella maniera desiderata, cfr. capitolo "Scheda di controllo - DIP Switch".

Modalità a 1 canale

Nella modalità a 1 canale viene utilizzato un dispositivo di comando per l'apertura della chiusura della barriera.

Regolazione della modalità a 1 canale

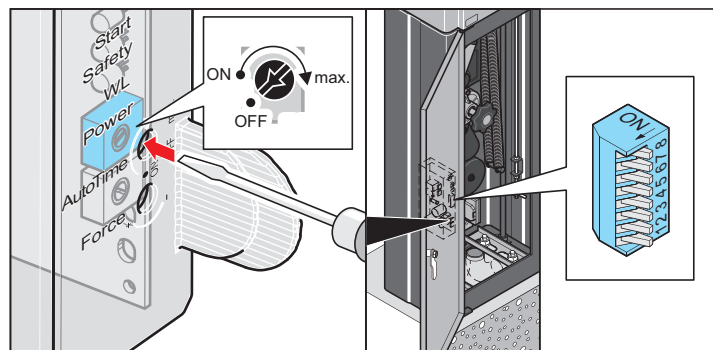

- Disattivare la chiusura automatica tramite il potenziometro "AUTO TIME" sulla scheda di controllo. Per la disattivazione girare il potenziometro tutto a sinistra.
- DIP switch 7 su "OFF".

Impostare gli altri DIP switch nella maniera desiderata, cfr. capitolo "Scheda di controllo - DIP Switch".

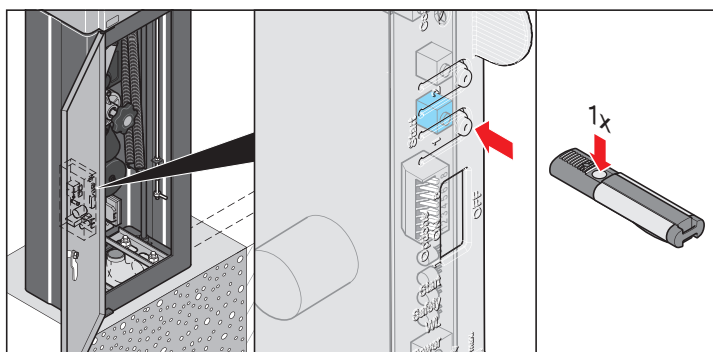

Apertura della barriera nella modalità a 1 canale

1. Premere il pulsante (1) o aprire la barriera tramite il dispositivo di comando.
2. Se durante l'apertura viene inviato un nuovo comando, la barriera si ferma nella posizione in cui si trova.
3. Un ulteriore comando chiude la barriera.

Chiusura barriera nella modalità a 1 canale

1. Premere il pulsante (1) o chiudere la barriera tramite il dispositivo di comando.
2. Se durante la chiusura viene inviato un nuovo comando, la barriera si ferma nella posizione in cui si trova.
3. Un ulteriore comando apre la barriera.

Successione degli impulsi di movimento della barriera

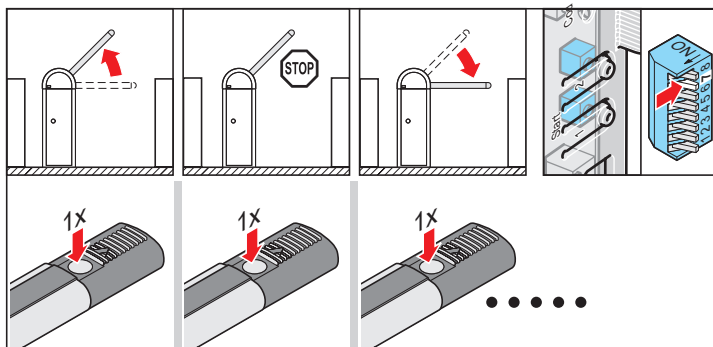

Dispositivo di comando 1: APERTURA - STOP - CHIUSURA - STOP - APERTURA - STOP - ...

Sblocco di emergenza



ATTENZIONE!

La sbarra può sollevarsi rapidamente in modo incontrollato!

Se la sbarra si è danneggiata (ad es. a seguito del tamponamento di un veicolo), la barriera non può essere sbloccata in nessun caso con lo sblocco di emergenza.

- La sbarra difettosa deve essere sostituita in ogni caso prima di poter sbloccare la barriera!



ATTENZIONE!

Se lo sblocco di emergenza viene effettuato da una sola persona, il pulsante per lo sblocco di emergenza può esercitare una grande forza sulla mano dell'operatore, con conseguente pericolo di lesioni!

- Lo sblocco di emergenza deve essere eseguito esclusivamente da due persone attenendosi a queste istruzioni.

1. Mettere fuori tensione la barriera e assicurarla contro una possibile riattivazione.

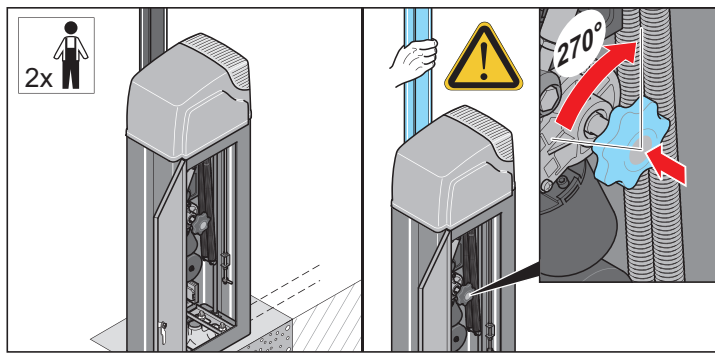

2. Aprire lo sportellino del corpo della barriera.
3. Far trattenere la sbarra dalla seconda persona. Premere, quindi, il pulsante per lo sblocco di emergenza e ruotarlo di circa 60° verso destra o sinistra.
⇒ La barriera è sbloccata.

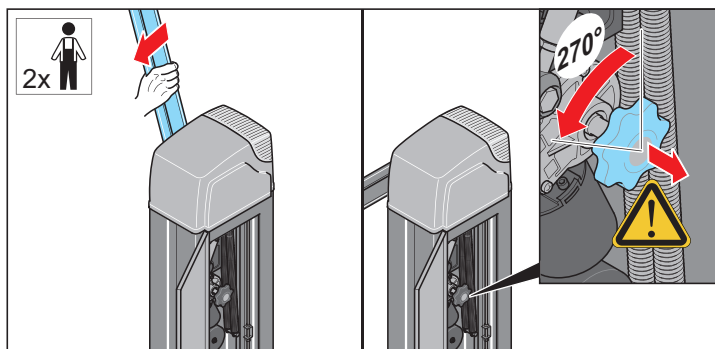

4. Aprire o chiudere la barriera mediante il pulsante dello sblocco di emergenza. La seconda persona deve accompagnare il movimento muovendo la sbarra.
5. Al raggiungimento della posizione desiderata della sbarra, ruotare il pulsante dello sblocco di emergenza di circa 60° verso destra o sinistra portandolo nella posizione centrale.
⇒ Il pulsante per lo sbocco di emergenza ritorna in posizione con uno scatto.
⇒ La barriera è ora bloccata.

Centralina

Avvertenze sulla sicurezza per la centralina



PERICOLO!

In caso di contatto diretto o indiretto con parti sotto tensione, il corpo viene attraversato da corrente elettrica pericolosa, con il conseguente rischio di shock elettrico, ustioni e morte.

- Prima di iniziare i lavori di cablaggio, assicurarsi che i cavi non siano sotto tensione. Durante gli interventi di cablaggio, assicurarsi che i cavi non siano mai sotto tensione (ad es. escludere una possibile riaccensione).
 - Il collegamento alla rete elettrica deve essere eseguito soltanto dal personale indicato nel capitolo "Avvertenze sulla sicurezza - Qualifiche del personale".
-
- Proteggere la scheda di controllo dall'umidità.
 - Non applicare tensioni esterne ai collegamenti della scheda di controllo. Ciò distrugge immediatamente la scheda di controllo.
 - La protezione contro l'inversione della polarità (connettore giallo) deve trovarsi sempre tra i morsetti 11 + 12.
 - Utilizzare esclusivamente la centralina di comando fornita da SOMMER Antriebs- und Funktechnik GmbH, tutte le altre centraline vengono danneggiate o danneggiano il motore.

Panoramica scheda di controllo

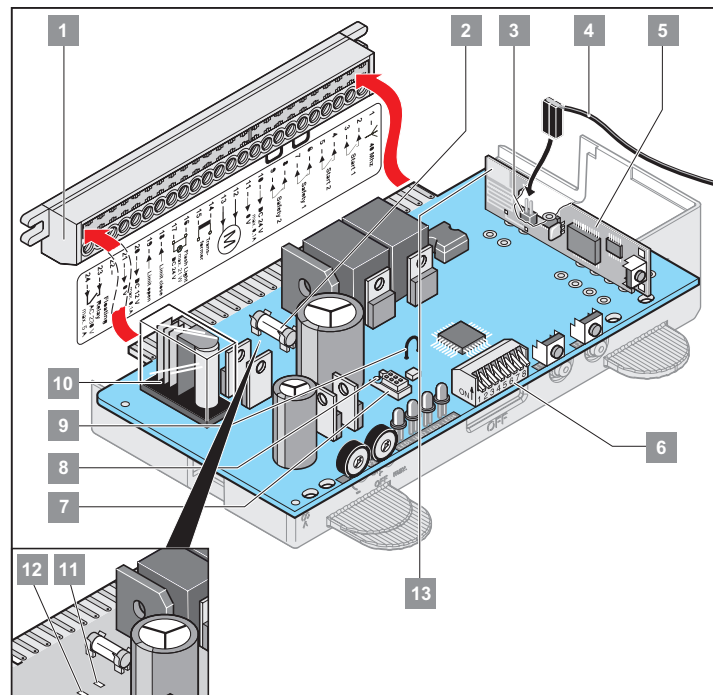

1	Morsettiera di innesto a 24 poli
2	Fusibile per collegamento lampeggiante (1 A flink)
3	Collegamento antenna esterna
4	Antenna esterna
5	Radoricevitore
6	DIP switch
7	Collegamento TorMinal
8	Protezione contro l'inversione della polarità collegamento TorMinal
9	Ponticello, tagliandolo si disattiva la corsa soft
10	Contatto di relè, morsetto 23 + 24
11	LED: Barriera versione SX: posizione finale barriera CHIUSA Barriera versione DX: posizione finale barriera APERTA
12	LED: Barriera versione SX: posizione finale barriera APERTA Barriera versione DX: posizione finale barriera CHIUSA
13	Antenna interna

Centralina

Morsetteria di innesto a 24 poli

Sezioni cavo consentite: max. 1,5 mm²

Morsetto	Lunghezza cavo max. ammissibile
10, 11, 16, 17, 20, 21	10 m
2, 3, 4, 5, 6, 7, 8, 9	30 m

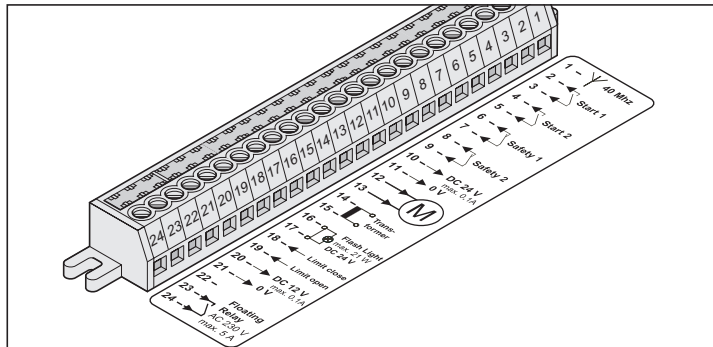

Morsetto	Posizione / colore cavo	Collegamento / denominazione
1	libero	Collegamento antenna 40MHz
2 + 3	libero	Pulsante 1
4 + 5	libero	Pulsante 2
6 + 7	Ponticello	Collegamento testato per contatti a potenziale zero, ingresso sicurezza 1
8 + 9	Ponticello	Collegamento testato per contatti a potenziale zero, ingresso sicurezza 2
10	libero	Sotto regolazione 24 V/DC, max. 0,1 A
11	libero	Massa
12	nero	Motore
13	rosso	Motore
14 + 15	rosso	Trasformatore secondario
16 + 17	libero	Lampeggiatore, non sotto regolazione DC 24 V (max. 34 V) 25 Watt, max. 1 A
18	Barriera con chiusura destra: blu Barriera con chiusura sinistra: rossa	sensore barriera CHIUSA
19	Barriera con chiusura destra: rossa Barriera con chiusura sinistra: blu	sensore barriera APERTA
20	libero	Sotto regolazione 12 V/DC, max. 0,1 A
21	verde giallo -	sensore barriera CHIUSA sensore barriera APERTA Massa al morsetto 20:
22	-	-
23 + 24	libero	Uscita relè a potenziale zero, AC 230 V, max. 5 A

Segnali e pulsanti

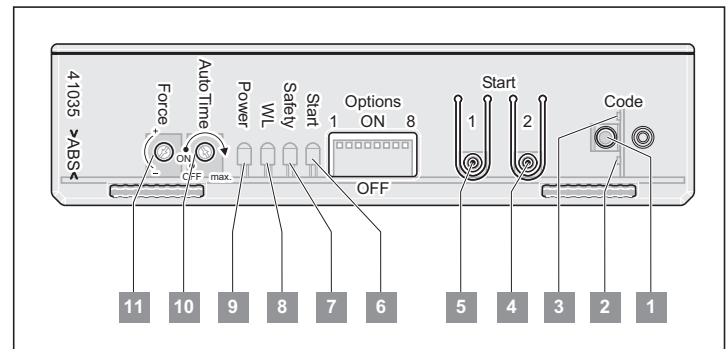

1	Pulsante di programmazione
2	LED canale radio 1
3	LED canale radio 2
4	Pulsante 2
5	Pulsante 1
6	LED Start Si accende quando un segnale radio viene inviato o un pulsante viene premuto.
7	LED Safety Si accende quando viene attivato un ingresso sicurezza.
8	LED WL Lampeggia quando il motore apre o chiude la barriera.
9	LED Power Si accende quando è presente una tensione di rete.
10	Potenziometro per la regolazione del tempo di apertura nella chiusura automatica.
11	Potenziometro per la regolazione della tolleranza di forza.

Centralina

Funzioni della scheda di controllo

Protezione antintrusione tramite chiusura automatica

Se si cerca di aprire la barriera manualmente, il motore cercherà di chiudere o tener chiusa la barriera.

Protezione da sovraccarichi

In caso di sovraccarico del motore in fase di apertura o chiusura della barriera, la scheda di controllo lo rileva e arresta il motore.

Dopo 20 secondi circa o dopo un azzeramento della scheda di controllo, questa sblocca la protezione da sovraccarichi. La barriera può quindi riprendere il funzionamento.

Disinserimento automatico della forza

Mediante disinserimento automatico della forza la barriera inverte il movimento, se incontra un ostacolo durante l'apertura o la chiusura.

Per garantire il corretto funzionamento del disinserimento automatico della forza

- effettuare una programmazione dei valori di forza e
- impostare la tolleranza di forza.

Cfr. capitolo "**Messa in funzione - Reset della centralina e programmazione dei valori di forza**" e "**Messa in funzione - Programmazione della tolleranza di forza**".

Funzionamento dopo un'interruzione di corrente

In caso di un'interruzione di corrente, i valori di forza programmati rimangono memorizzati. Il primo movimento del motore dopo un'interruzione di corrente è sempre BARRIERA APERTA.

Compatibile con Homelink

Se il vostro veicolo è equipaggiato con un sistema Homelink (versione 7), allora è compatibile con il radiorecettore da 868,6 MHz della barriera. Con sistemi Homelink più vecchi sarà necessario modificare la frequenza (40,685 o 434,42 MHz).

Maggiori informazioni sono disponibili all'indirizzo: "<http://www.eurohomelink.com>"

Impulso per il controllo dell'illuminazione

Ad ogni avvio del motore viene inviato un impulso a relé d'uscita con il quale può essere per esempio accesa un'illuminazione. Per il collegamento e specifiche tecniche, cfr. capitolo "**Scheda di controllo - Morsettiera di innesto a 24 poli**".

DIP switch

Le impostazioni della barriera vengono modificate tramite DIP switch.



NOTA

Prima di spostare i DIP switch, interrompere l'alimentazione della barriera / scheda di controllo.



NOTA

Per non danneggiare i DIP switch, non utilizzare oggetti di metallo per la regolazione. È consigliabile utilizzare un oggetto piatto in plastica.

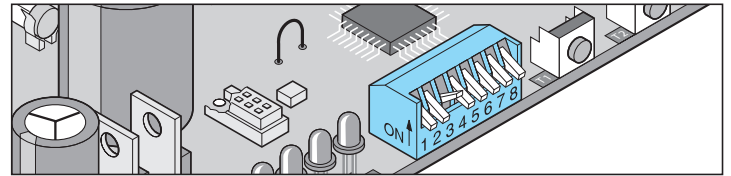

Per spostare i singoli DIP switch, utilizzare un piccolo giravite.

DIP switch	Posizione	Funziona / Reazione
Riconoscimento ostacoli all'apertura della barriera su ingresso sicurezza 1		
1	OFF	nessuna reazione del motore
	ON	La barriera si arresta e inverte la corsa
Selezione del dispositivo di sicurezza su ingresso sicurezza 1		
2	OFF	Selezione del contratto NC (ad es. fotocellula o unità di elaborazione)
	ON	--
3	OFF	-- Nessuna funzione
	ON	-- Nessuna funzione
Comando di chiusura tramite igli ingressi sicurezza 1; 2 dopo 5 secondi		
4	OFF	Disattivato
	ON	Attivato
Tempo di prelampeggio del lampeggiatore collegato		
5	OFF	Tempo di prelampeggio 0 sec.
	ON	Tempo di prelampeggio 3 sec. - lampeggiatore lampeggia
6	OFF	-- Nessuna funzione
	ON	-- Nessuna funzione
7	OFF	-- Nessuna funzione
	ON	-- Nessuna funzione
8	OFF	-- Nessuna funzione
	ON	-- Nessuna funzione

DIP 1 - Riconoscimento ostacoli all'apertura della barriera

Se all'apertura della barriera l'ingresso sicurezza 1 riceve un segnale (ad es. un pericolo passa attraverso la fotocellula), la barriera reagisce a seconda dell'impostazione del DIP switch 1.

Se è l'ingresso sicurezza 2 a ricevere un segnale, la barriera **non** reagisce.

DIP 2 - Selezione del dispositivo di sicurezza sull'ingresso sicurezza 1

Selezionare tramite il DIP switch 2 il dispositivo di sicurezza collegato all'ingresso sicurezza 1.

DIP 4 - Comando di chiusura tramite ingressi sicurezza

La barriera può essere chiusa automaticamente in qualsiasi modalità di funzionamento tramite un ingresso sicurezza che si sta liberando.

Non appena si liberano, a barriera aperta, gli ingressi di sicurezza 1 e 2, la barriera si chiude dopo un tempo di apertura fisso di 5 secondi. A tal fine, il potenziometro "Auto Time" deve essere in posizione "ON".

DIP 5 - Tempo di prelampeggio del lampeggiatore collegato

Per avvisare gli utilizzatori, il lampeggiatore lampeggia per 3 secondi prima dell'apertura o della chiusura della barriera.

Controllo e manutenzione periodica



NOTA:

Verificare lo stato della barriera in base agli intervalli indicati nel seguente piano di verifica, documentare e archiviare i risultati della verifica!

- Intervallo di verifica indicato nel seguente piano di verifica: annuale.
- Tutta la barriera è esente da manutenzione.

Verifica	Comportamento	sì / no	Possibile causa	Intervento	Data e verificatore
Disinserimento della forza					
Fermare la sbarra in fase di chiusura con un oggetto di altezza pari a 2 m ad un angolo di chiusura di ca. 45°.	Quando incontra l'oggetto, il motore inverte il movimento.	sì	Il disinserimento della forza funziona senza limitazioni.	Lasciare invariate tutte le impostazioni.	
		no	Tolleranza di forza troppo alta. Regolare tramite il potenziometro "Force" o il TorMinal.	Ridurre la tolleranza di forza fino al successo della verifica. Aprire e chiudere prima la barriera completamente per due volte, controllandola a vista. Cfr. capitolo " Messa in funzione - Programmazione della tolleranza di forza " o " Istruzioni TorMinal ".	
Sblocco di emergenza					
Procedere come descritto nel capitolo " Funzionamento e uso - Sblocco di emergenza ".	La barriera deve poter essere aperta e chiusa facilmente a mano.	sì	OK!		
		no	Sblocco di emergenza guasto.	Far riparare lo sblocco di emergenza, contattare l'assistenza clienti SOMMER Antriebs- und Funktechnik GmbH.	
Controllo a vista					
Verificare se la sbarra e il corpo barriera mostrino segni evidenti di difetti e/o danni causati da veicoli, agenti ambientali o atti di vandalismo.	La barriera presenta danni.	no	OK!		
		sì	Sbarra o corpo barriera danneggiati.	Mettere fuori servizio la barriera ed escluderne la riattivazione. Far riparare o eventualmente sostituire la barriera o le parti danneggiate, contattare l'assistenza clienti della SOMMER Antriebs- und Funktechnik GmbH.	
			Targhette di avvertimento o catarifrangenti della barriera danneggiati.	Sostituire le targhette di avvertimento o i catarifrangenti.	
Fotocellula, se installata					
Aprire/chiusure la barriera interrompendo contemporaneamente la fotocellula.	Reazione della barriera come da impostazione dei DIP switch 1 o 2. LED Safety è acceso.	sì	OK!		
		no	Rottura cavo, morsetto allentato.	Verificare il cablaggio, serrare nuovamente i morsetti.	
			DIP switch spostato.	Riposizionare il DIP switch.	
			Fotocellula sporca.	Pulire la fotocellula.	
			Fotocellula spostata (supporto incurvato).	Regolare la fotocellula.	
Fotocellula difettosa.	Mettere fuori servizio la barriera e escluderne la riattivazione, contattare l'assistenza clienti della SOMMER Antriebs- und Funktechnik GmbH.				
Anello ad induzione, se installato					
Aprire/chiusure la barriera azionando contemporaneamente l'anello ad induzione.	Reazione della barriera come da impostazione dei DIP switch 1 o 2. LED Safety è acceso.	sì	OK!		
		no	Rottura cavo, morsetto allentato.	Verificare il cablaggio, serrare nuovamente i morsetti.	
			DIP switch spostato.	Riposizionare il DIP switch.	
	Anello ad induzione difettoso.	Mettere fuori servizio la barriera ed escluderne la riattivazione. Riparare o eventualmente sostituire l'anello ad induzione o le parti danneggiate.			
Tensione delle molle					
Portare la sbarra oltre il pulsante dello sblocco di emergenza, spostarla quindi manualmente ad un angolo di 45° e tenerla in tale posizione.	La sbarra rimane ad un angolo di 45°, quando viene rilasciato.	sì	OK!		
		no	Regolazione delle molle errata	Controllare e correggere la regolazione delle molle, cfr. capitolo " Messa in funzione - Regolazione delle molle di bilanciamento ".	

Risoluzione guasti

Avvertenze sulla sicurezza per la risoluzione dei problemi



PERICOLO!

In caso di contatto diretto o indiretto con parti sotto tensione, il corpo viene attraversato da corrente elettrica pericolosa, con il conseguente rischio di shock elettrico, ustioni e morte.

- Prima di iniziare i lavori di cablaggio, assicurarsi che i cavi non siano sotto tensione. Durante gli interventi di cablaggio, assicurarsi che i cavi non siano mai sotto tensione (ad es. escludere una possibile riaccensione).
- Il collegamento alla rete elettrica deve essere eseguito soltanto dal personale indicato nel capitolo "Avvertenze sulla sicurezza - Qualifiche del personale".

Sostituzione fusibili

1. Mettere fuori tensione la barriera e assicurarla contro una possibile riattivazione.

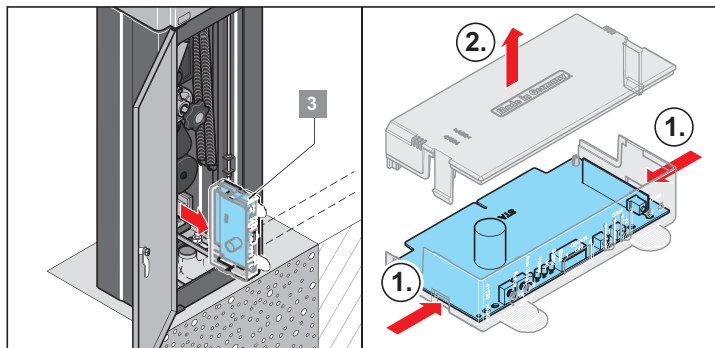

2. Aprire il corpo barriera.
3. Sfilare e aprire la scatola della scheda di controllo (3).

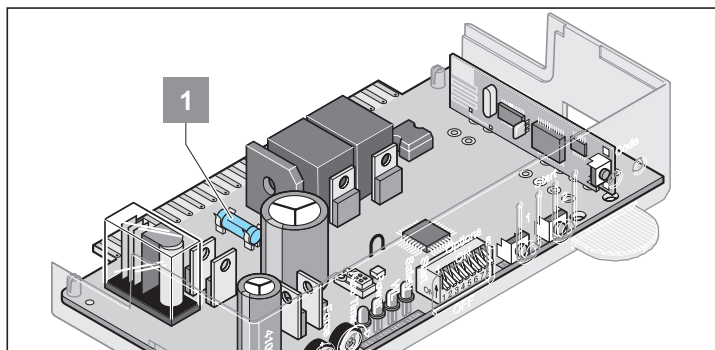

4. Sostituire il fusibile difettoso (1) (fusibile 1 A flink).

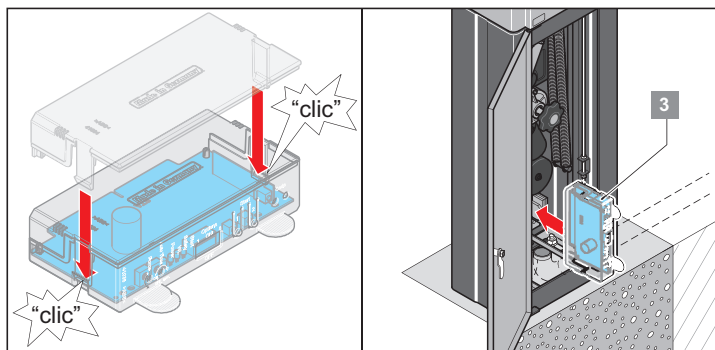

5. Richiudere e riposizionare la scatola della scheda di controllo (3).
6. Chiudere il corpo della barriera.

Sostituzione molle



PERICOLO DI SCHIACCIAMENTO ALLE MANI!

Pericolo di schiacciamento sul levismo della barriera con la calotta aperta.

- Tutti gli interventi sulla barriera devono essere eseguiti esclusivamente da un elettricista qualificato!
- Prima di eseguire interventi sulla barriera, scollegare sempre l'alimentazione dell'impianto e assicurarsi che questa non possa essere reinserita!
- Installare il corpo della barriera senza sbarra!
- Seguire le avvertenze sui dispositivi di protezione individuale!



NOTA:

Per garantire un funzionamento senza problemi, si consiglia di sostituire entrambe le molle.

1. Mettere fuori tensione la barriera e assicurarla contro una possibile riattivazione.

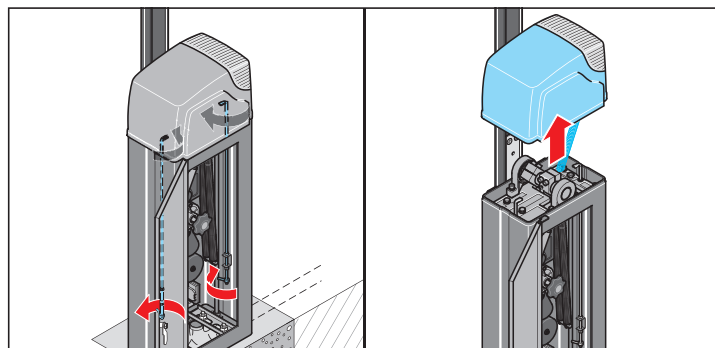

2. Aprire lo sportellino del corpo barriera e sbloccare la chiusura della copertura.
3. Rimuovere la copertura superiore della barriera.

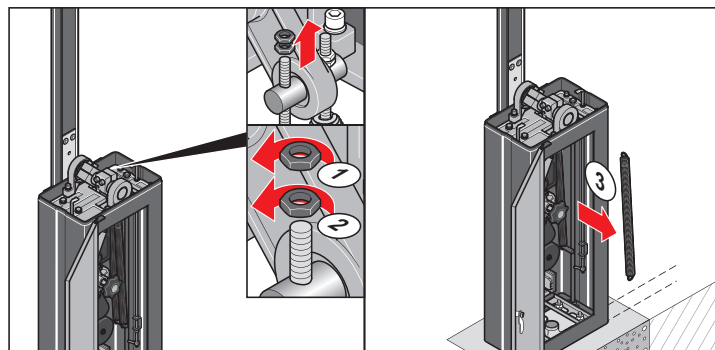

4. Allentare i due dadi della molla spezzata.
5. Rimuovere la molla spezzata.

Risoluzione guasti

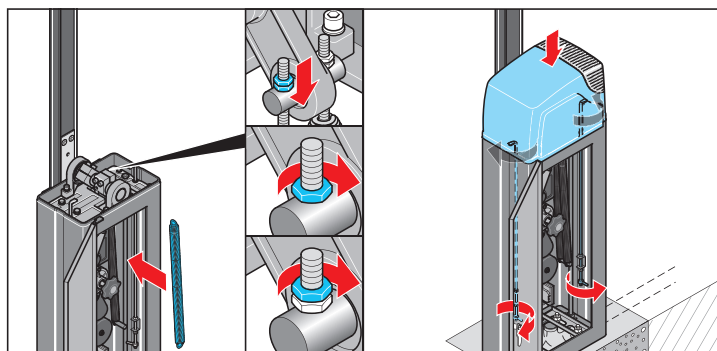

6. Inserire la nuova molla e fissarla con i dadi.
7. Regolare le molle di bilanciamento, cfr. capitolo "**Messa in funzione - Regolazione delle molle di bilanciamento**".
8. Chiudere il corpo della barriera.

Risoluzione guasti

Guasto - causa - eliminazione

- Tutti gli interventi di eliminazione dei guasti devono essere eseguiti soltanto da personale qualificato, cfr. capitolo "**Avvertenze sulla sicurezza - Qualifiche del personale**". Il personale deve conoscere e sapere quali pericoli comporta il lavoro con dispositivi di sicurezza disattivati e quali misure di sicurezza sono necessarie.
- Disattivare tutti i dispositivi di comando in modo da impedire l'attivazione non controllata della barriera.
- I dispositivi di sicurezza devono essere esclusi, disattivati o rimossi soltanto se sono state attuate le misure adeguate per escludere tutti i pericoli derivanti dalla barriera.
- Mettere in sicurezza l'area di lavoro durante l'eliminazione dei guasti. Utilizzare nastri di sbarramento e targhette di avvertimento. Non lasciare mai incustodita l'area di lavoro.
- Assicurarsi che dopo l'eliminazione dei guasti non vengano dimenticati attrezzi o altri strumenti in prossimità della barriera.
- Per i lavori oltre l'altezza uomo utilizzare scale adatte, collaudate e stabili.
- Prima di rimettere in funzione la barriera, rimontare e controllare tutti i dispositivi di sicurezza.

Guasto	Possibile causa	Risoluzione
La barriera non si apre o chiude.	Tensione di rete assente, il LED " Power" non è acceso.	<ul style="list-style-type: none"> • Accendere l'interruttore principale. • Controllare il fusibile dell'alimentazione. • Controllare il cavo di alimentazione.
	La scheda di controllo non è stata installata.	<ul style="list-style-type: none"> • Installare la scheda di controllo.
	La scheda di controllo non è stata inserita correttamente.	<ul style="list-style-type: none"> • Inserire correttamente la scheda di controllo sulla morsetteria di innesto.
	La chiusura automatica è attivata.	<ul style="list-style-type: none"> • La barriera si chiude automaticamente allo scadere del tempo impostato. Regolazione, cfr. capitolo "Funzionamento e uso - Funzionamento in modalità automatica".
	Molla spezzata.	<ul style="list-style-type: none"> • Sostituire la molla, cfr. capitolo "Eliminazione guasti - Sostituzione della molla".
	Dispositivo di sicurezza impedisce la chiusura, il LED Safety è acceso.	<ul style="list-style-type: none"> • Liberare il dispositivo di sicurezza. • Controllare il dispositivo di sicurezza. • Pulire la fotocellula.
La protezione da sovraccarichi ha bloccato la barriera.	La batteria del telecomando è scarica, il LED del telecomando non si accende.	<ul style="list-style-type: none"> • Sostituire la batteria del telecomando.
	Non è stata effettuata la programmazione del telecomando sul radiorecettore.	<ul style="list-style-type: none"> • Effettuare la programmazione del telecomando, cfr. capitolo "Telecomandi opzionali - Programmazione del telecomando".
	Il comando rimane attivo perché un tasto del telecomando si è bloccato. Il LED "Start" e il LED sul radiorecettore è acceso.	<ul style="list-style-type: none"> • Sbloccare il tasto o sostituire il telecomando.
La barriera non si apre o si chiude quando viene utilizzato un dispositivo di comando (ad es. un interruttore a chiave).	Dispositivo di comando non collegato o difettoso. Il LED "Start" non si accende quando viene utilizzato il dispositivo di comando.	<ul style="list-style-type: none"> • Controllare il cavo del dispositivo di comando. • Sostituire il dispositivo di comando.
	Viene inviato un segnale continuo - presenza di acqua nella scatola del dispositivo di comando, il LED "Start" è acceso.	<ul style="list-style-type: none"> • Sostituire il dispositivo di comando e proteggerlo contro i liquidi.
In chiusura la barriera si arresta, si muove per ca. 10 cm nella direzione opposta e si arresta.	Disinserimento della forza per la presenza di un ostacolo.	<ul style="list-style-type: none"> • Rimuovere l'ostacolo.
	Programmazione errata dei valori di forza.	<ul style="list-style-type: none"> • Azzerare la scheda di controllo ed effettuare nuovamente la programmazione dei valori di forza. Aumentare la tolleranza di forza solo se questa misura non dovesse portare al risultato desiderato. Cfr. capitolo "Messa in funzione - Programmazione della tolleranza di forza" e "Istruzioni TorMinal".
	Barriera non correttamente regolata oppure difettosa.	<ul style="list-style-type: none"> • Far regolare o riparare la barriera da personale qualificato, contattare l'assistenza clienti della SOMMER Antriebs- und Funktechnik GmbH.

Risoluzione guasti

Guasto	Possibile causa	Risoluzione
In apertura la barriera si arresta, si muove per ca. 10 cm nella direzione opposta e si arresta.	Disinserimento della forza per la presenza di un ostacolo.	<ul style="list-style-type: none"> • Rimuovere l'ostacolo.
	Programmazione errata dei valori di forza.	<ul style="list-style-type: none"> • Azzerare la scheda di controllo ed effettuare nuovamente la programmazione dei valori di forza. Aumentare la tolleranza di forza solo se questa misura non dovesse portare al risultato desiderato. • Cfr. capitolo "Messa in funzione - Programmazione della tolleranza di forza" e "Istruzioni TorMinal".
	Barriera non correttamente regolata oppure difettosa.	<ul style="list-style-type: none"> • Far regolare o riparare la barriera da personale qualificato, contattare l'assistenza clienti della SOMMER Antriebs- und Funktechnik GmbH.
La barriera si arresta in fase di apertura.	Dispositivo di sicurezza attivato e DIP switch 1 in posizione ON.	<ul style="list-style-type: none"> • Liberare il dispositivo di sicurezza o posizionare il DIP switch 1 su OFF.
Quando la barriera è priva di tensione e sbloccata, la sbarra non è bilanciata (45°) e si abbassa autonomamente.	Regolazione delle molle errata o molla spezzata.	<ul style="list-style-type: none"> • Controllare e correggere la regolazione delle molle, cfr. capitolo "Messa in funzione - Regolazione delle molle di bilanciamento". • Sostituire la molla spezzata, cfr. capitolo "Eliminazione guasti - Sostituzione della molla".
Il lampeggiante collegato non si accende.	Fusibile o lampadina difettosa.	<ul style="list-style-type: none"> • Sostituire il fusibile, cfr. capitolo "Eliminazione guasti - Sostituzione possibili". • Sostituire la lampadina.
La velocità cambia in fase di apertura o di chiusura.		<ul style="list-style-type: none"> • Assolutamente normale, prima di raggiungere il finecorsa la barriera riduce la velocità (corsa soft).
La barriera può essere comandata soltanto quando il pulsante del dispositivo di comando viene premuto.	Modalità di funzionamento "uomo morto" attivata.	<ul style="list-style-type: none"> • Disattivare la modalità di funzionamento "uomo morto", vedi capitolo "Istruzioni TorMinal".
Il LED "Start" è sempre acceso.	Segnale continuo sul collegamento pulsante 1 o 2.	<ul style="list-style-type: none"> • Controllare il dispositivo di comando collegato.
	Un segnale esterno fa interferenza con la scheda di controllo della barriera, il LED 3.1 o 3.2 sul radiorecettore è acceso.	<ul style="list-style-type: none"> • Attendere finché cade il segnale esterno. • Rimuovere la fonte di interferenza da cui proviene il segnale esterno.
La sbarra pende.	La sbarra è stata storta con violenza o è stata premuta verso l'alto o il basso in posizione chiusa.	<ul style="list-style-type: none"> • Far regolare o riparare la barriera da personale qualificato, contattare l'assistenza clienti della SOMMER Antriebs- und Funktechnik GmbH.
Solo per il radiorecettore Tutti i LED lampeggiano.	Tutte le posizioni della memoria sono occupate, mass. 112.	<ul style="list-style-type: none"> • Cancellare i telecomandi non più richiesti. • Installare radiorecettore supplementare.
Il LED 2 o 3 rimane acceso in modo fisso.	Viene ricevuto il segnale radio, tasto di un telecomando eventualmente difettoso o segnale esterno.	<ul style="list-style-type: none"> • Togliere la batteria dal telecomando. • Attendere finché cade il segnale esterno.
Il LED 2 o 3 si accende.	Radiorecettore nella modalità di programmazione, attende un codice radio di un telecomando.	<ul style="list-style-type: none"> • Premere il tasto desiderato del telecomando.
Solo per barriere con paletto mobile Il paletto mobile della barriera batte con forza a terra al raggiungimento della posizione finale di chiusura.	Finecorsa di chiusura della barriera errato, la distanza del paletto mobile da terra è troppo breve. In posizione chiusa la distanza del paletto mobile da terra deve essere di circa 2 cm.	<ul style="list-style-type: none"> • Correggere il finecorsa di chiusura della barriera, vedi capitolo "Messa in funzione - Regolazione della corsa della barriera tramite i finecorsa".

Se l'aiuto fornito dalla tabella non dovesse risultare sufficiente per individuare ed eliminare il guasto, attuare i seguenti provvedimenti.

- Azzerare la scheda di controllo ed effettuare una nuova programmazione dei valori di forza,
- staccare gli accessori collegati (p. es. fotocellula) e collegare di nuovo il ponticello con un collegamento di sicurezza,
- Posizionare il DIP switch 1,2,4,5,6,7,8,9 su OFF e il DIP switch 3 su ON
- Se le impostazioni sono state modificate sulla TorMinal, si dovrà effettuare un azzeramento della regolazione della scheda di controllo con la TorMinal,
- Controllare tutti i collegamenti sulle morsettiere di innesto della scheda e sulla morsettiere e serrare in caso di necessità.

Per altri problemi contattare l'assistenza clienti della SOMMER Antriebs- und Funktechnik GmbH. I dati di contatto della sede principale in Germania sono riportati sul retro della copertina.

Smontaggio e smaltimento

Avvertenze sulla sicurezza per lo smontaggio

Durante lo smontaggio è necessario prestare attenzione a pericoli normalmente non presenti durante il funzionamento, poiché alcuni dispositivi di sicurezza non sono in funzione.

- Eseguire lo smontaggio soltanto fino ad un'intensità del vento di 3 sulla scala Beaufort (brezza tesa).
- Per tutte le fasi di smontaggio sono necessarie **almeno due persone**.
- Scollegare fisicamente tutti i cavi per l'alimentazione elettrica e scaricare tutti gli accumulatori di energia elettrica carichi.
- Per i lavori di smontaggio oltre l'altezza uomo utilizzare scale adatte, collaudate e stabili. Non arrampicarsi mai sulla barriera o su una delle sue parti.
- Lo smontaggio della barriera e tutti i lavori sull'impianto elettrico devono essere eseguiti soltanto dal personale indicato nel capitolo "**Avvertenze sulla sicurezza - Qualifiche del personale**".



PERICOLO DI RIBALTAMENTO!

Durante lo smontaggio la barriera potrebbe ribaltarsi, con il rischio di provocare lesioni personali e danni materiali alla barriera.

- Eseguire il trasporto e lo smontaggio soltanto con **2 persone e con dispositivi di trasporto adeguati**.

Stoccaggio dopo lo smontaggio

Se dopo lo smontaggio la barriera deve essere immagazzinata, rispettare le disposizioni e le norme per lo stoccaggio riportate nel capitolo "**Trasporto / scarico / stoccaggio - Stoccaggio**".

Se possibile, immagazzinare separatamente la scheda di controllo della barriera.

Descrizione degli interventi di smontaggio



PERICOLO!

In caso di contatto diretto o indiretto con parti sotto tensione, il corpo viene attraversato da corrente elettrica pericolosa, con il conseguente rischio di shock elettrico, ustioni e morte.

- Prima di iniziare lo smontaggio, portare l'"**interruttore principale**" in posizione "0", chiudere con un lucchetto e applicare una targhetta di avvertimento.



PERICOLO DI USTIONI!

Dopo aver disinserito l'alimentazione elettrica attendere **almeno 5 minuti**, in modo che il motore possa raffreddarsi e non vi sia più tensione nei condensatori.

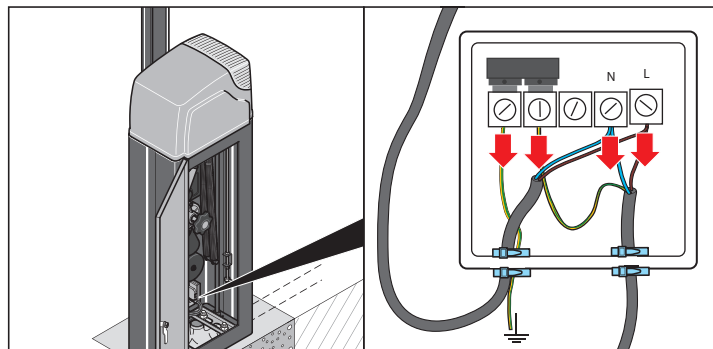

1. Rimuovere la scheda di controllo.
2. Scollegare e rimuovere il cavo di alimentazione.
3. Smontare gli accessori collegati e scollegare i cavi della morsetteria di innesto.

Sbarra piatta H10

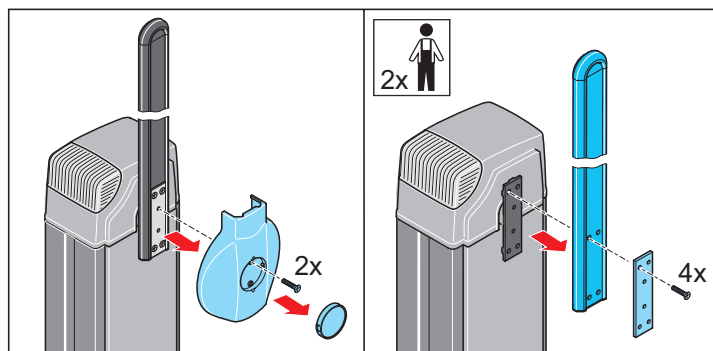

4. Smontare la sbarra in posizione verticale.
5. Rimuovere il tappo e smontare la copertura sbarra con 2 viti.
6. Svitare le 4 viti della sbarra e rimuovere la piastra di fissaggio e la sbarra.

Sbarra rotonda D07

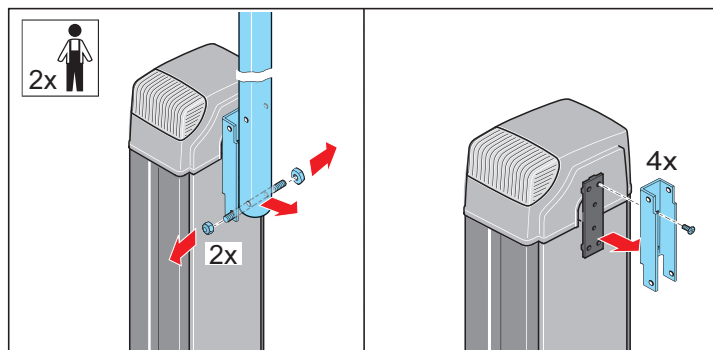

7. Smontare la sbarra in posizione verticale.
8. Svitare le 4 viti e rimuovere il supporto sbarra.
9. Separare la sbarra dal supporto sbarra svitando i 2 bulloni filettati.

Smontaggio e smaltimento

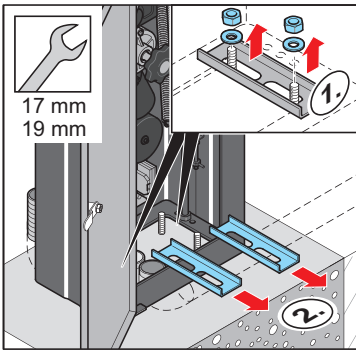

10. Aprire il corpo barriera e svitare i 4 dadi.
11. Rimuovere i dadi, le rondelle e i profili ad U.
12. Rimuovere il corpo barriera.

Smaltimento

Lo smaltimento della barriera, delle componenti e dei prodotti e materiali di lavorazione è in parte regolato da disposizioni di legge. Informazioni dettagliate sono disponibili presso le autorità amministrative locali (ad es. enti per la gestione delle acque e enti per la tutela dell'ambiente a livello nazionale e regionale).

Consegnare i materiali da smaltire soltanto ai centri di raccolta autorizzati.



ATTENZIONE

Danni per l'ambiente in caso di smaltimento errato!

- **Rifiuti elettrici e elettronici, lubrificanti e altri materiali di lavorazione sono soggetti alle norme sullo smaltimento dei rifiuti speciali e devono essere smaltiti esclusivamente da aziende qualificate e autorizzate.**

Dichiarazione di prestazione

Dichiarazione di prestazione

Con la presente
SOMMER Antriebs- und Funktechnik GmbH

Hans-Böckler-Straße 21 - 27
73230 Kirchheim/Teck
Deutschland

dichiara in conformità alla normativa n. 305/2011 (Commercializzazione dei prodotti da costruzione)

per i prodotti

ASB-6010
ASB-5014A
ASB-6010A
ASB-5507A

le seguenti prestazioni

- | | |
|---|--|
| 1. Tipo di prodotto | sistema di barriera |
| 2. n. identificazione | cfr. copertina |
| 3. Finalità d'uso | sistema di barriera per il controllo dell'accesso per il settore commerciale e privato |
| 4. Produttore | SOMMER Antriebs-und Funktechnik GmbH |
| 5. Amministratore delegato | Jochen Lude |
| 6. Sistema di analisi dell'efficienza | 3 |
| 7. Norma armonizzata | EN 13241:2003+A2:2016 |
| 8. Organismo notificato | SP Technical Research Institute of Sweden |
| 9. Caratteristiche principali: | |
| • Resistenza all'infiltrazione di acqua | npd |
| • Rilascio di sostanze pericolose | npd |
| • Resistenza al vento | cfr. Dati tecnici |
| • Resistenza termica | npd |
| • Permeabilità all'aria | npd |
| • Durabilità delle proprietà meccaniche e delle prestazioni | 350 cicli / giorno |
| • Forze di esercizio (in porte motorizzate) | soddisfatta |



i.V. 

Jochen Lude
Responsabile della documentazione

Kirchheim, 06/07/2016

Esempi di entrate ed uscite

Esempi 1 - Parcheggio con entrata controllata e uscita libera

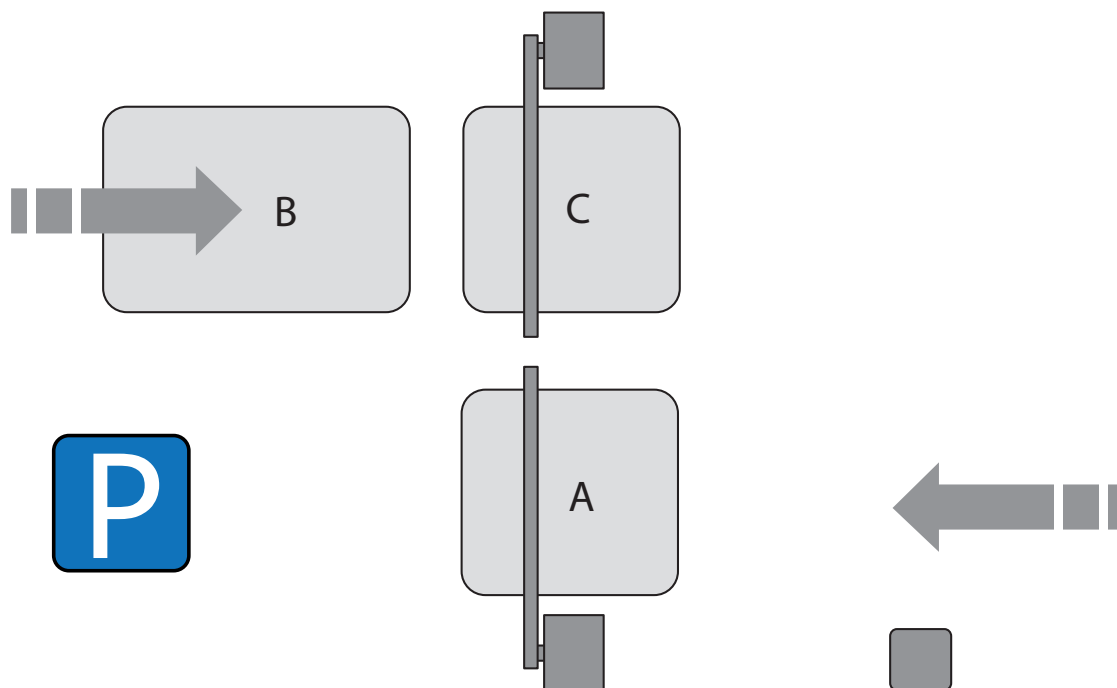

Barriera per l'entrata:

La barriera viene aperta manualmente tramite un dispositivo di comando o un telecomando e chiusa automaticamente dopo 60 secondi. L'anello ad induzione A controlla la superficie di chiusura secondo la norma EN 12453. Soltanto quando il veicolo ha lasciato l'anello ad induzione, il tempo di apertura della chiusura automatica viene attivato. Il lampeggiatore collegato lampeggia per 3 secondi prima dell'apertura o della chiusura della barriera.

La barriera è regolata nel modo seguente:

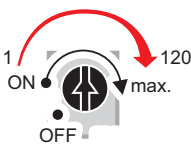
DIP	Posizione	Funzione / Collegamento	Regolazione / Morsetto
1	OFF	Potenzimetro Auto Time	
2	OFF		
3	OFF		
4	OFF		
5	ON		
6	OFF	Dispositivo di comando come pulsante 1	Morsetto 2 + 3
7	OFF	Telecomandi programmati	-
8	OFF	Anello ad induzione A come ingresso sicurezza 1	Morsetto 6 + 7
		Lampeggiante	Morsetto 16 + 17

Barriera per l'uscita:

La barriera viene aperta automaticamente tramite l'anello ad induzione B e chiusa automaticamente dopo 30 secondi. L'anello ad induzione C monitora la superficie di chiusura in base alla norma EN 12453. Soltanto quando il veicolo ha lasciato l'anello ad induzione C, il tempo di apertura della chiusura automatica viene attivato.

La barriera è regolata nel modo seguente:

DIP	Posizione	Funzione / Collegamento	Regolazione / Morsetto
1	OFF	Potenzimetro Auto Time	
2	OFF		
3	OFF		
4	OFF		
5	OFF		
6	OFF	Anello ad induzione B come pulsante 1	Morsetto 2 + 3
7	OFF	Anello ad induzione C come ingresso sicurezza 1	Morsetto 6 + 7
8	OFF		

Esempi di entrate ed uscite

Esempio 2 - Accesso aziendale con portineria

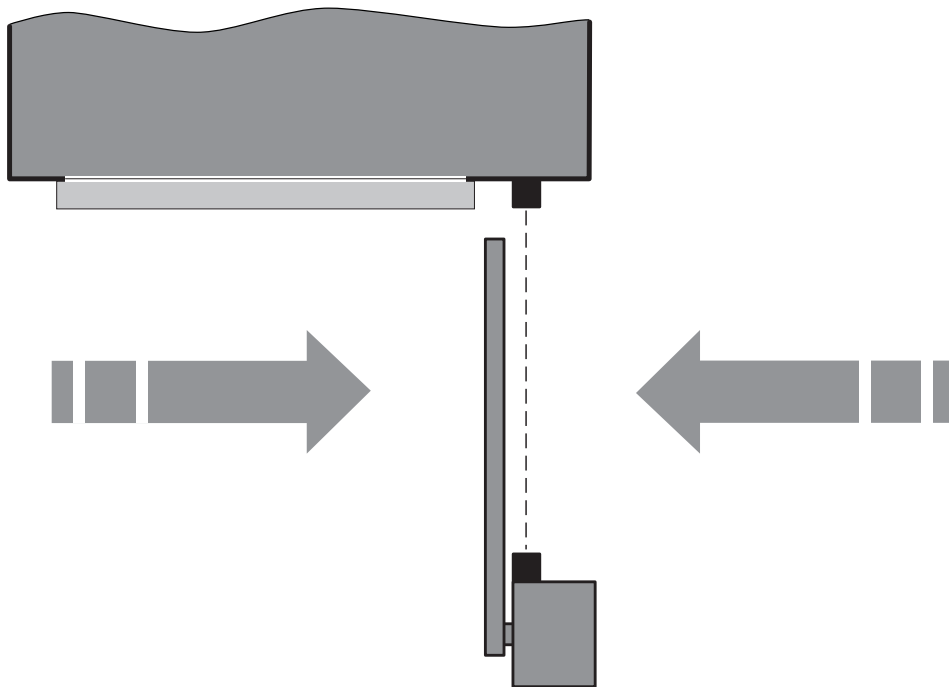

Barriera per l'entrata e l'uscita:

La barriera viene aperta manualmente nella modalità a 1 canale tramite un dispositivo di comando e chiusa mediante l'impostazione "Comando di chiusura tramite ingresso sicurezza". La fotocellula controlla la superficie di chiusura. Quando il veicolo lascia la fotocellula, la barriera si chiude dopo 5 secondi.

La barriera è regolata nel modo seguente:

DIP	Posizione	Funzione / Collegamento	Regolazione / Morsetto
1	OFF	Potenziometro Auto Time	
2	OFF		
3	OFF	Dispositivo di comando come pulsante 1	Morsetto 2 + 3
4	ON		
5	OFF	Fotocellula come ingresso sicurezza 2	Morsetto 8 + 9
6	OFF		
7	OFF		
8	OFF		

Esempi di entrate ed uscite

Esempi 3 - Parcheggio con entrata libera e uscita controllata

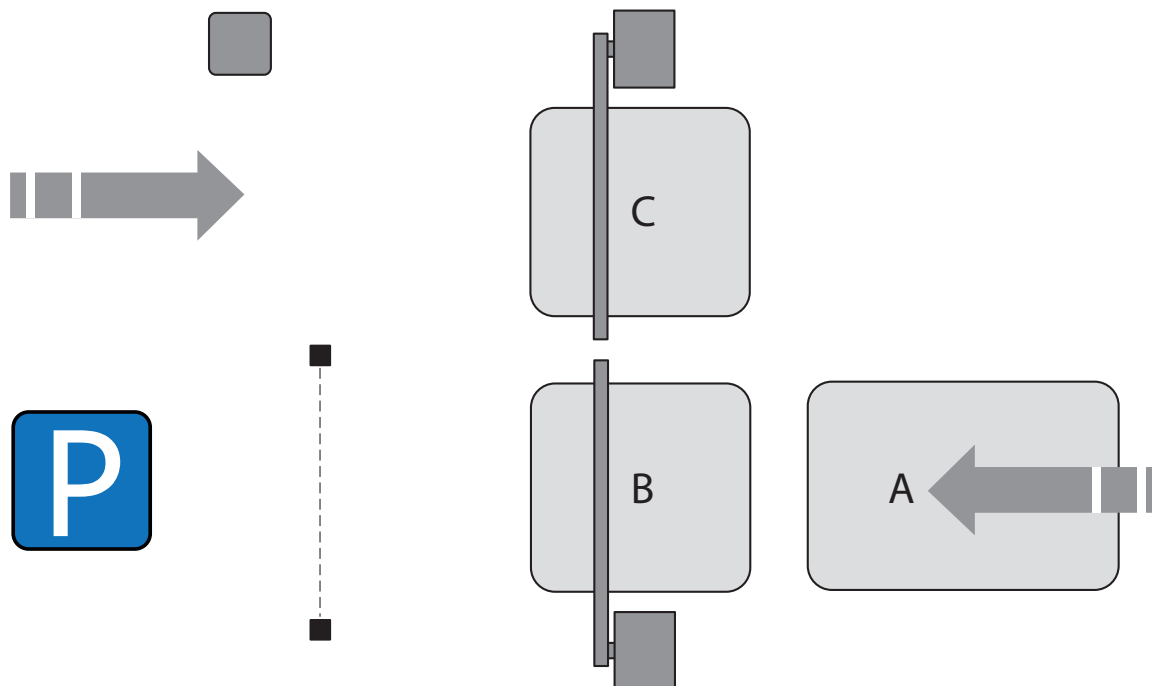

Barriera per l'entrata:

La barriera viene aperta automaticamente tramite l'anello ad induzione A e chiusa mediante l'impostazione "Comando di chiusura tramite ingresso sicurezza". L'anello ad induzione B controlla la superficie di chiusura secondo la norma EN 12453. La fotocellula controlla ulteriormente l'entrata. Soltanto quando il veicolo lascia la fotocellula, la barriera si chiude dopo 5 secondi.

La barriera è regolata nel modo seguente:

DIP	Posizione	Funzione / Collegamento	Regolazione / Morsetto
1	OFF	Potenziometro Auto Time	
2	OFF		
3	OFF		
4	ON		
5	OFF		
6	OFF	Anello ad induzione come pulsante 1	Morsetto 2 + 3
7	OFF	Anello ad induzione B come ingresso sicurezza 1	Morsetto 6 + 7
8	OFF	Fotocellula come ingresso sicurezza 2	Morsetto 8 + 9

Barriera per l'uscita:

La barriera viene aperta manualmente tramite un dispositivo di comando o un telecomando e chiusa automaticamente dopo 120 secondi. L'anello ad induzione C monitora la superficie di chiusura in base alla norma EN 12453. Soltanto quando il veicolo ha lasciato l'anello ad induzione C, il tempo di apertura della chiusura automatica viene attivato.

La barriera è regolata nel modo seguente:

DIP	Posizione	Funzione / Collegamento	Regolazione / Morsetto
1	OFF	Potenziometro Auto Time	
2	OFF		
3	OFF		
4	OFF		
5	OFF		
6	OFF	Dispositivo di comando come pulsante 1	Morsetto 2 + 3
7	OFF	Telecomandi programmati	-
8	OFF	Anello ad induzione C come ingresso sicurezza 1	Morsetto 6 + 7



Certificato di consegna



NOTA:

La normativa ASR A1.7 prevede che tutte le porte a cancello e le barriere azionate vengano sottoposte a un'ispezione di sicurezza una volta l'anno, indipendentemente dal momento in cui l'impianto è entrato in funzione.

Le specifiche per l'ispezione previste dalla norma ASR A1.7 devono essere applicate in modo tale da adattarsi a una barriera.

Le specifiche devono essere soddisfatte fin dalla prima messa in funzione e la loro applicazione deve essere verificata almeno una volta l'anno da un perito tecnico mediante un'ispezione di sicurezza dell'intero impianto che includa tutti i componenti aggiuntivi correlati alla sicurezza.

Modifiche essenziali che interessino, ad esempio, la modalità di funzionamento, l'uso di componenti identici ecc. richiedono sempre un'ispezione di sicurezza separata.



NOTA:

Si definisce perito un individuo che, in virtù della propria formazione tecnica e della propria esperienza professionale, disponga di conoscenze sufficienti nel campo delle porte e delle barriere azionate e abbia familiarità con norme sulla sicurezza del lavoro, norme antinfortunistiche, direttive e altri standard riconosciuti nel settore al punto da essere in grado di valutare le condizioni di sicurezza e operatività di porte e barriere.



NOTA:

L'ispezione di sicurezza non deve essere equiparata a una manutenzione!



NOTA:

L'ispezione di sicurezza viene eseguita sulla base della checklist descritta di seguito; i risultati dell'ispezione devono essere registrati nella checklist e tenuti a portata di mano in prossimità del luogo di installazione della barriera.

Con riserva di modifiche tecniche.

Certificato di consegna

1. Installatore dell'impianto:

Azienda

.....

Indirizzo

.....

Telefono

.....

E-mail

.....

Referente

.....

2. Gestore dell'impianto:

Azienda

.....

Indirizzo

.....

Telefono

.....

E-mail

.....

Referente

.....

3. Localizzazione dell'impianto:

Azienda

.....

Indirizzo

.....

Certificato di consegna

4. Installazione / messa in funzione:

Installazione il

.....

Montatore / perito tecnico (nome)

.....

Messa in funzione il

.....

Messa in funzione ad opera di (nome)

.....

Collaudo dell'impianto ad opera del gestore:

Data Nome

5. Campo di applicazione:

Commerciale

Privato

Uscita

Entrata

Uscita / entrata

Numero di cicli / giorno

.....

6. Dati tecnici:

Modello

ASB-6010

ASB-6010A

ASB-5014A

ASB-5507A

Direzione di chiusura

chiusura
a destra

chiusura
a sinistra

Numero di serie

.....

Anno di produzione

.....

Cod. articolo

.....

Lunghezza della sbarra

....., m

Certificato di consegna

7. Accessori installati:

Paletto mobile
(con lunghezza sbarra a partire da 3 m)

Si No

Paletto di supporto
(con lunghezza sbarra a partire da 3 m)

Si No

Lampeggiatore esterno

Si No

Interruttore principale (con
sezionatore onnipolare)

Si No

Antenna esterna

Si No

Varie

.....

8. Dispositivi di sicurezza:

Fotocellula

Si Altezza di
montaggio: No

Anello ad induzione

Si Quantità: No

Varie

.....

9. Centralina:

Pulsante senza autoritenuta (funzione uomo presente)

Comando a impulsi con vista dell'impianto

Comando a impulsi senza vista dell'impianto (controllo remoto)

Modalità automatica

Varie

Certificato di consegna

10. Regolazione della barriera:

	DIP 1	DIP 2	DIP 3	DIP 4	DIP 5	DIP 6
ON	<input type="checkbox"/>	<input type="checkbox"/>	<input type="checkbox"/>	<input type="checkbox"/>	<input type="checkbox"/>	<input type="checkbox"/>
OFF	<input type="checkbox"/>	<input type="checkbox"/>	<input type="checkbox"/>	<input type="checkbox"/>	<input type="checkbox"/>	<input type="checkbox"/>

Auto Time ON _____ secondi

11. Anelli ad induzione:

1. Anello ad induzione

Circonferenza degli anelli 5 m 9 m 13 m

Funzione protezione della proprietà chiusura apertura

Resistenza _____ Ω

Resistenza di isolamento _____ $M\Omega$

Posizione degli anelli (cfr. disegno)

2. Anello ad induzione

Circonferenza degli anelli 5 m 9 m 13 m

Funzione protezione della proprietà chiusura apertura

Resistenza _____ Ω

Resistenza di isolamento _____ $M\Omega$

Posizione degli anelli (cfr. disegno)

Certificato di consegna

12. Firme:



La barriera e i suoi accessori sono stati installati regolarmente e le regolazioni richieste dal gestore sono state eseguite. Il gestore firmatario è stato addestrato al corretto uso e manutenzione della barriera e dei suoi accessori e istruito, in particolare, sulle avvertenze sulla sicurezza. La barriera deve essere azionata esclusivamente quando è in vista. Tutti gli utilizzatori della barriera devono essere debitamente informati.

Sono stati redatti e consegnati i seguenti documenti:

- Istruzioni per l'uso e il montaggio della barriera
- Istruzioni per l'uso e il montaggio degli accessori installati
- Verbale di collaudo della prima messa in funzione

Firme

Montatore / perito tecnico

Gestore

--	--	--	--	--	--

Località

Data

Firma

Località

Data

Firma

Verbale di collaudo

Verbale di collaudo per barriere azionate

(collaudo a norma ASR A1.7)

Azienda
collaudatrice

Data

Dati dell'impianto:

Gestore dell'impianto:

Azienda

Indirizzo

Telefono

E-mail

Referente

Localizzazione dell'impianto:

Azienda

Indirizzo

Modello:

Anno di produzione:

Numero di serie

Verbale di collaudo

s.c. = senza contestazioni

c. = contestazioni

n.d. = non disponibile

Meccanica

Corpo della barriera (danni / fissaggio)

s.c.	c.	n.d.
<input type="checkbox"/>	<input type="checkbox"/>	<input type="checkbox"/>

Sbarra (danni / fissaggio)

<input type="checkbox"/>	<input type="checkbox"/>	<input type="checkbox"/>
--------------------------	--------------------------	--------------------------

Molle di bilanciamento (danni / fissaggio / bilanciamento del peso)

<input type="checkbox"/>	<input type="checkbox"/>	<input type="checkbox"/>
--------------------------	--------------------------	--------------------------

Sblocco di emergenza (funzionamento / danni)

<input type="checkbox"/>	<input type="checkbox"/>	<input type="checkbox"/>
--------------------------	--------------------------	--------------------------

Guarnizioni (stato / usura)

<input type="checkbox"/>	<input type="checkbox"/>	<input type="checkbox"/>
--------------------------	--------------------------	--------------------------

Automazione

Motore (fissaggio / collegamento elettrico / funzionamento / rumorosità)

s.c.	c.	n.d.
<input type="checkbox"/>	<input type="checkbox"/>	<input type="checkbox"/>

Sbarra (danni / fissaggio)

<input type="checkbox"/>	<input type="checkbox"/>	<input type="checkbox"/>
--------------------------	--------------------------	--------------------------

Centralina / impianto elettrico

Allacciamento alla rete elettrica

s.c.	c.	n.d.
<input type="checkbox"/>	<input type="checkbox"/>	<input type="checkbox"/>

Pulsanti di controllo

<input type="checkbox"/>	<input type="checkbox"/>	<input type="checkbox"/>
--------------------------	--------------------------	--------------------------

Finecorsa APERTO (funzionamento / danni)

<input type="checkbox"/>	<input type="checkbox"/>	<input type="checkbox"/>
--------------------------	--------------------------	--------------------------

Finecorsa CHIUSO (funzionamento / danni)

<input type="checkbox"/>	<input type="checkbox"/>	<input type="checkbox"/>
--------------------------	--------------------------	--------------------------

Sezionatore onnipolare (a norma EN 12453)

<input type="checkbox"/>	<input type="checkbox"/>	<input type="checkbox"/>
--------------------------	--------------------------	--------------------------

Analisi anelli ad induzione (funzionamento: chiusura, apertura, presenza)

1. Anello ad induzione (funzionamento / danni)

<input type="checkbox"/>	<input type="checkbox"/>	<input type="checkbox"/>
--------------------------	--------------------------	--------------------------

2. Anello ad induzione (funzionamento / danni)

<input type="checkbox"/>	<input type="checkbox"/>	<input type="checkbox"/>
--------------------------	--------------------------	--------------------------

Fotocellula (funzionamento / danni)

<input type="checkbox"/>	<input type="checkbox"/>	<input type="checkbox"/>
--------------------------	--------------------------	--------------------------

Dispositivi di sicurezza

Distanze di sicurezza tra parti mobili e fisse nell'ambiente

s.c.	c.	n.d.
<input type="checkbox"/>	<input type="checkbox"/>	<input type="checkbox"/>

Verbale di collaudo

Rispetto delle forze di esercizio

Costa di sicurezza		
200 mm prima della fine della sbarra, comunque max. 2 m da terra	Sbarra a 45°	
	F (N)	T (ms)
	Fd (N)	Td (ms)

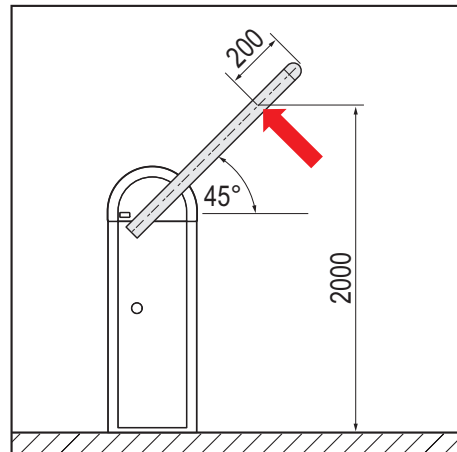

sì no

Forza di esercizio massima rispettata (max. 400 N)

Tempo dinamico rispettato (max. 750 ms)

Tempo statico rispettato (max. 5 s)

Marcatura dell'impianto rispettata

sì no

Completezza / leggibilità

Documentazione dell'impianto presente

sì no

Istruzioni per l'uso e il montaggio

Certificato di consegna

Registro dei controlli

Verbale di collaudo

Risultato dell'ispezione

Difetti riscontrati:

Difetti corretti:

--	--



L'impianto presenta difetti rilevanti ai fini della sicurezza che costituiscono un pericolo per le persone e gli oggetti e devono essere immediatamente corretti. Si raccomanda di mantenere fermo l'impianto fino alla completa eliminazione di tutti i difetti che compromettono la sicurezza.

Varie:

--

Firme

Montatore / perito tecnico

Gestore

--	--

Data

Firma

Località

Data

Firma

Verbale di collaudo

Guida rapida



ATTENZIONE

La presente guida rapida non sostituisce le istruzioni per l'uso e il montaggio! Attenersi obbligatoriamente alle avvertenze sulla sicurezza contenute nelle istruzioni per l'uso e il montaggio.

Sblocco di emergenza

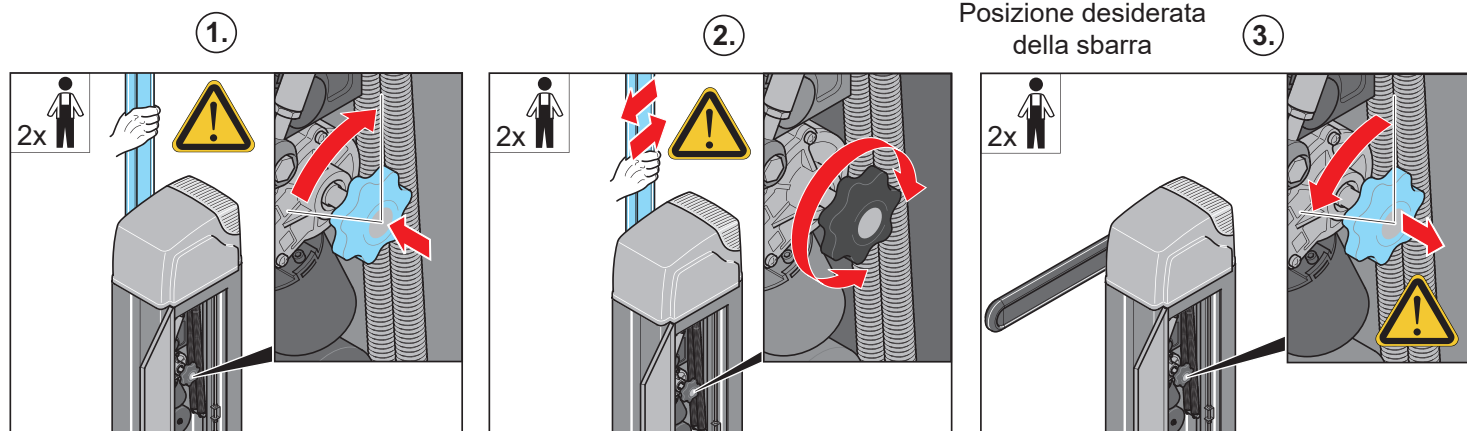

Eseguire il reset della centralina

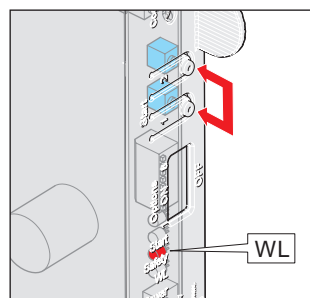

1. Premere il pulsante a muro (1 + 2) finché il LED "WL" si spegne.
⇒ Il LED "WL" è spento - i valori di forza sono stati cancellati.
2. Rilasciare il pulsante (1 + 2).
3. Premere il pulsante (1).
⇒ La barriera si apre.

Programmazione dei valori di forza

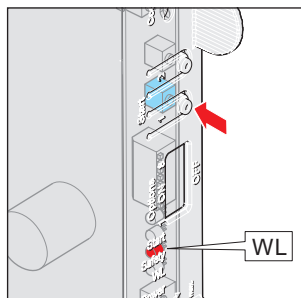

1. Premere il pulsante (1).
⇒ La barriera si apre fino a raggiungere la posizione finale BARRIERA APERTA.
⇒ Il LED "WL" lampeggia.
2. Premere il pulsante (1).
⇒ La barriera si chiude fino a raggiungere la posizione finale BARRIERA CHIUSA.
⇒ Il LED "WL" lampeggia.
3. Ripetere i passaggi 1 e 2 per tre volte.
⇒ Il LED "WL" lampeggia e si spegne - i valori di forza sono stati programmati.

Panoramica dei DIP switch

DIP switch	Posizione	Funziona / Reazione
Riconoscimento ostacoli all'apertura della barriera su ingresso sicurezza 1		
1	OFF	nessuna reazione del motore
	ON	La barriera si arresta e inverte la corsa
Selezione del dispositivo di sicurezza su ingresso sicurezza 1		
2	OFF	Selezione del contratto NC (ad es. fotocellula o unità di elaborazione)
	ON	--
3	OFF	-- Nessuna funzione
	ON	-- Nessuna funzione
Comando di chiusura tramite igli ingressi sicurezza 1; 2 dopo 5 secondi		
4	OFF	Disattivato
	ON	Attivato
Tempo di prelampeggio del lampeggiatore collegato		
5	OFF	Tempo di prelampeggio 0 sec.
	ON	Tempo di prelampeggio 3 sec. - lampeggiatore lampeggia

6	OFF	-- Nessuna funzione
	ON	-- Nessuna funzione
7	OFF	-- Nessuna funzione
	ON	-- Nessuna funzione
8	OFF	-- Nessuna funzione
	ON	-- Nessuna funzione

