

SV Översättning av monterings- och bruksanvisning i original på sida 2

SV Överlämningsprotokoll på sida 46

SV Provprotokoll på sida 52

SV Snabbguide på sida 57

Bom

ASB-5014A

Sätt fast
garantietiketten här!

Uppgifter om produkten

Serie-nr:

Finns angivet på titelbladet till denna monterings- och bruksanvisning (resp. på garantietiketten).

Tillverkningsår: från 10.2015

Uppgifter gällande monterings- och bruksanvisningen

Garanti

Garantin motsvarar de lagstadgade bestämmelserna.

Din auktoriserade återförsäljare är kontaktperson gällande garantiåtaganden.

Garantianspråk kan ställas endast i det land där automatiken är inköpt.

Batterier, säkringar och lampor är undantagna från garantin.

Kontaktuppgifter

För snabb och effektiv behandling ber vi dig att anteckna serienumret och typnyckeln från typskylten innan du kontaktar oss.

Om du behöver kundtjänst, reservdelar eller tillbehör ber vi dig vända dig till din återförsäljare, monteringsfirma eller direkt till

SOMMER Antriebs- und Funktechnik GmbH

Hans-Böckler-Str. 21-27

D-73230 Kirchheim / Teck

www.sommer.eu

info@sommer.eu

Feedback gällande monterings- och bruksanvisningen

Vi har försökt att göra monterings- och bruksanvisningen så överskådlig som möjligt. Har du förslag för en bättre utformning eller tycker att det saknas uppgifter i monterings- och bruksanvisningen, skicka förslagen till oss på:



+49 (0) 7021 / 8001 - 403



doku@sommer.eu

Service

Vid behov av service, kontakta vår avgiftsbelagda service-hotline eller titta på vår webbplats:



+49 (0)900-1800150

(0,14 Euro/minut från det tyska, fasta telefontätet; särskilda mobilsamtalspriser)

<http://www.sommer.eu/de/kundendienst.html>

Upphovs- och skyddsätter

Upphovsrätten till den här monterings- och bruksanvisningen tillhör tillverkaren. Ingen del av den här monterings- och bruksanvisningen får reproduceras eller omarbetas genom användning av elektroniska system, mångfaldigas eller spridas utan skriftlig tillåtelse från SOMMER Antriebs- und Funktechnik GmbH.

Överträdelser mot ovan angivna regler leder till skadeersättningskrav.

Alla märken som omnämns i den här anvisningen är egendom hos motsvarande tillverkare och erkänns härmed.

Innehållsförteckning

Användarinformation	4	Radera en kanal från radiomottagaren	26
Förvaring och vidarelämning av anvisningen	4	Förlust av en fjärrkontroll	26
Beskriven produkttyp	4	Drift och användning	27
Anvisningens målgrupp	4	Säkerhetsanvisningar gällande driften	27
Övriga gällande dokument	4	Drift med automatisk stängning	28
Symbolförklaring	4	1-kanalsdrift	28
Anvisningar till texten	5	Nödfrikoppling	29
Säkerhetsanvisningar	6	Styrning	30
Avsedd användning	6	Säkerhetsanvisningar till styrningen	30
Icke avsedd användning	6	Översikt styrning	30
Personalens kvalifikationer	6	Styrningens funktioner	32
Ägarens plikter	7	DIP-brytare	32
Säkerhetsmärkning på bommen	7	Regelbundna kontroller och underhåll	34
Personlig skyddsutrustning	8	Felavhjälpning	35
Reservdelar och tillbehör	8	Säkerhetsanvisningar om felavhjälpning	35
Produktbeskrivning	9	Byt säkring	35
Leveransomfattning	9	Byt fjäder	35
Mått	10	Felavhjälpning	37
Teknisk information	10	Fel - Orsak - Åtgärd	37
Typskylt	10	Demontering och bortskaffning	39
Transport/Avlastning/Förvaring	11	Säkerhetsanvisningar till demonteringen	39
Transport	11	Förvaring efter demontering	39
Avlastning och transport inom företag	11	Beskrivning av demonteringsarbetena	39
Förvaring	11	Bortskaffning	40
Monteringsförberedelser	12	Demontering och bortskaffning	40
Monteringsritning	13	Prestandadeklaration	41
Skapa bommens fundament med försörjningsanslutningar	13	In- och utkörningsscenarioer	42
Skapa fundament för stödpelare	14	Överlämningsprotokoll	46
Stationär kommandogivare	14	Provprotokoll	52
Säkerhetsåtgärder	14	Provprotokoll för kraftaktiverade bommar	52
Persontrafik	14	Snabbguide	57
Nödvändiga verktyg	14		
Bomarmens tillåtna mått och vikter	15		
Montering	16		
Säkerhetsanvisningar till monteringen	16		
Kontrollera leveransomfattningen	16		
Montering av bomskåpet	16		
Anpassa bomarmslängden	17		
Montering av LED-bomarm	17		
Anslutning av LED-bomarm	18		
Montering av stödpelaren	19		
Justera bommens position	19		
Montering av tillbehör	19		
Anslutning till elnätet	21		
Idrifttagning	22		
Säkerhetsanvisningar inför idrifttagningen	22		
Kontrollera direktanslutningsplintens kablar	22		
Ställ in fjäderensheten	22		
Kontrollera rörelseriktningen	23		
Kontrollera bommens rörelselängd	23		
Genomför en styrningsåterställning och programmera in kraftvärdena	24		
Ställ in krafttoleransen	25		
Fjärrkontroller (tillval)	26		
Säkerhetsanvisningar för radiofjärrstyrningen	26		
Radera radiomottagarens minne	26		
Programmera fjärrkontroller	26		
Radera fjärrkontroller från radiomottagaren	26		

Användarinformation

Förvaring och vidarelämning av anvisningen

Den här anvisningen måste alltid finnas på plats där bommen sätts upp och används.

Ägaren måste informera personalen om var den här och andra anvisningar förvaras.

Är det inte längre möjligt att läsa anvisningen p.g.a. kraftig användning måste ägaren skaffa en ny kopia från tillverkaren. För beställning av anvisningen ber vi dig vända dig till serviceavdelningen.

Vid överlämning eller försäljning av bommen till tredje part måste följande dokument lämnas vidare till den nya ägaren:

- den här anvisningen,
- dokumentation på ändringar och reparationer,
- intyg om regelbundna kontroller,
- övriga gällande dokument, se kapitel "**Användarinformation - Övriga gällande dokument**".

Beskriven produkttyp

Bommen ASB-5014A är konstruerad enligt den senaste tekniken och gällande tekniska regler och omfattas av EG-maskindirektivet (2006/42 EG).

I den här anvisningen beskrivs en industriellt, kommersiellt och privat användbar kraftaktiverad bom för motorfordonstrafik. Bommen är till för att spärra och öppna infarter och utfarter på parkeringsplatser och andra infarter.

Bommen ASB-5014A kan fås höger- eller vänsterstängande. Det är **inte** möjligt att bygga om den.

Valbara tillbehör beskrivs. Det faktiska leveransomfånget kan avvika från detta.

Anvisningens målgrupp

Anvisningen måste läsas och beaktas av alla som fått uppdraget att utföra något av följande arbeten:

- transport inom företag,
- uppackning och montering,
- idrifttagning,
- inställning,
- felavhjälpning,
- kontroll,
- urdrifttagning,
- demontering,
- förvaring,
- bortskaffning.

Övriga gällande dokument

Förutom den här anvisningen ska följande (tekniska) dokument/föreskrifter beaktas:

- nationella föreskrifter om olycks skydd,
- nationella föreskrifter om miljöskydd,
- information om tillsynsplikt, meddelandeplikt och driftsorganisation,
- gällande tekniska regler för säkert arbete.

Symbolförklaring

I den här anvisningen används följande symboler och signalord:



FARA

Innebär en omedelbart hotande fara vilken kan leda till död eller mycket svåra skador.



VARNING

Innebär en potentiellt farlig situation vilken kan leda till död, mycket svåra skador eller till skador på bommen och miljön.



OBS!

Innebär mer information och användbara anvisningar.



Hänvisar till del/maskinkomponent i bilden.

Varningssymboler

Kan riskkällorna anges mer precist används följande symboler tillsammans med ovan nämnda signalord:



FARA PÅ GRUND AV ELEKTRISK STRÖM!

Berörs strömförande delar kommer strömmen in i kroppen vilket kan leda till elchock, brand eller död.



VÄLTNINGSRISK!

Det här tecknet används för att markera en vältningsrisk vid transport och montering av bommen.



FARA GENOM STÄNGANDE BOM!

Att inte beakta förhållningsreglerna kan leda till farliga situationer med svåra skador som följd.



RISK FÖR BRÄNNSKADOR!

Att inte beakta förhållningsreglerna kan leda till farliga situationer med svåra brännskador som följd.



RISK FÖR KLÄMDA HÄNDER!

Att inte beakta förhållningsreglerna kan leda till farliga situationer med svåra klämskador på händerna som följd.



RISK ATT KROPPEN BLIR KLÄMD!

Att inte beakta förhållningsreglerna kan leda till farliga situationer med svåra klämskador på kroppen som följd.

Anvisningar till texten

- Står för allmänna säkerhetsanvisningar vilka måste beaktas!
- Står för hanteringsanvisningar med en eller två instruktioner.
- 1. Står för hanteringsanvisningar med tre eller fler instruktioner.
 - Står för uppräknig inom hanteringssteget.
 - ⇒ Står för hanteringsresultat.

Uppräkning utan nödvändig ordningsföljd visas som en lista med uppräkningspunkter (nivå 1) och strecksatser (nivå 2):

- Uppräkning 1,
 - punkt A,
 - punkt B.
- Uppräkning 2.

Hänvisningar till kapitel och övriga dokument är i fetstil, kursiva och satta inom "***citattecken***".

Säkerhetsanvisningar

Avsedd användning

Bommen ska användas säkerhetsmedvetet och riskmedvetet och endast när den är i oklanderligt, arbetssäkert skick.

Den industriellt, kommersiellt och privat användbara bommen ASB-5014A är lämpad och avsedd för följande användning:

- spärra och öppna in- och utfarter på parkeringsplatser och andra tillfarter där motorfordon av alla typer har tillgång,
- användning av en bomarm i 1,5 m upp till 5 meters längd,
- användning upp till maximalt 350 cykler per dag,
- användning med de angivna säkerhetsavstånden till omgivningen,
- användning med lämpliga säkerhetsutrustningar och kommandogivare som är anpassade efter de förväntade motorfordonen,
- användning vid blåst:

bomarm H14 1,5 m - 3 m till max. vindstyrka 9 Bft
bomarm H14 >3 m - 5 m till max. vindstyrka 6 Bft

Icke avsedd användning



VARNING

Fara på grund av icke avsedd användning!

- **Använd bommen endast för det den är avsedd för och följ alla varnings- och säkerhetsanvisningar strikt!**

All användning som inte nämns i kapitlet "**Avsedd användning**" räknas som icke avsedd användning. Det är ägaren som helt och hållet ansvarar för skador på bommen vid skador till följd av sådan användning. Detta gäller även för egenmäktiga förändringar, modifieringar och programmeringen på bommen och dess beståndsdelar.

Särskilt följande är förbjudet:

- användning av fotgångare eller cyklistar,
- användning vid tull,
- användning i parkeringshus,
- användning med defekta delar,
- användning i stängda rum,
- användning i omgivningar där det föreligger explosionsrisk eller där det finns farliga, brännbara gaser,
- montering av bommen utan fundament eller på ett fundament som inte motsvarar anvisningarna i kapitlet "**Monteringsförberedelse - Skapa bomfundament med försörjningsanslutningar**",
- användning av fundament som är lutande eller sluttande,
- användning av reservdelar och tillbehör som **inte** är kontrollerade och godkända av SOMMER Antriebs- und Funktechnik GmbH,
- modifieringar på bommen eller enskilda delar utan godkännande från SOMMER Antriebs- und Funktechnik GmbH,
- felaktig användning av bommen eller enskilda delar av den för liknande användning.

Personalens kvalifikationer

Personer som är påverkade av droger, alkohol eller använder mediciner som påverkar reaktionsförmågan får inte utföra arbeten på bommen.



VARNING

Risk för skador på grund av personalens bristande kvalifikationer!

- **Felaktig hantering av bommen kan leda till allvarliga personskador och materiella skador.**
- **Samtliga arbeten på bommen får endast utföras av tillräckligt kvalificerad personal.**

Ägare

Ägaren äger bommen eller har hyrt den.

Efter den kontraktsreglerade överlämningen av ansvaret till ägaren är denne ansvarig för att bommen används korrekt.

Ägaren är ansvarig för att all personal har de fysiska och mentala förutsättningarna att utföra de uppgifter han/hon är tilldelad.

Personal för transport

Transporten av bommen till ägaren görs av en återförsäljare resp. ett transportföretag som återförsäljaren anlitar.

Transporten får inte göras av användningspersonalen eller ägaren. Undantag till detta är transport inom företaget.

Personal för fundament

Bommens fundament får endast läggas av utbildad personal. Denne måste upprätta bevis på stabilitet i enlighet med byggreglerna.

Anlita om nödvändigt en byggnadsingenjör.

Personal till montering, idrifttagning och demontering

Montering, idrifttagning och demontering av bommen får endast utföras av utbildad personal.

Personalen måste vara förtrogen med de olycksförebyggande föreskrifterna i sitt land.

Minderåriga eller personer som håller på att utbilda sig får endast genomföra arbetet under övervakning av en erfaren person och efter uttryckligt godkännande från ägaren.

Elkunnig personal

Arbete med elektroniken och strömförande delar får endast göras av utbildad elektriker.

Arbete med elektroniken eller strömförande delar får inte utföras av personalen för montering, idrifttagning och demontering eller ägaren.

Personal för drift

Personalen för drift har följande befogenheter och uppgifter:

- ställa in driftsätt,
- nödfrikoppling av bommen,
- åtgärda störningar resp. inleda vidtagande åtgärder för att eliminera störningar,
- kontrollera bommen enligt kontrollplanen efter angivna intervall.

Dessa personer måste bestämmas av ägaren och ha tagit del av instruktioner om drift av bommen som ägaren gett.

Minderåriga eller personer som håller på att utbilda sig får endast genomföra arbetet under övervakning av en erfaren person och efter uttryckligt godkännande från ägaren.

Säkerhetsanvisningar

Användare

Bommen får användas av alla som har fyllt 18 år.

Minderåriga får endast använda bommen tillsammans med en vuxen.

Användaren har följande befogenheter och uppgifter:

- öppna och stänga bommen via kommandogivaren,
- använda bommen med fordon som framförs av användaren.

Ägarens plikter

Bommens ägare är alltid, om inget annat anges, ansvarig för dess användning. Detta gäller även när bommen används av tredje part.

Vänligen notera att bommen ASB-5014-A får användas endast för motorfordonstrafik. Personer får inte använda bommen. Ägaren måste vidta lämpliga åtgärder för att tydligt skilja på fordonstrafik och persontrafik. Byggnadsmässiga avskiljningar som t.ex. vägar för fotgängare bredvid körbanan måste vara markerade med varningsanvisningar och motsvarande skyltning.

Öppnings- och stängningsrörelserna måste bevakas och övervakas med lämpliga åtgärder. Det är inte tillåtet att driva bomanläggningen utan säkerhetsutrustning, visuell kontroll eller övervakning.

Vidare måste bommens ägare:

- tilldela de olika uppgifterna hos bommen till kvalificerad, lämplig och auktoriserad personal,
- påvisbart undervisa personalen om korrekt drift av bommen samt om hur alla säkerhetsutrustningar fungerar. Utbildningen resp. introduktionen av personalen måste bekräftas skriftligen!
- låta skador och söndriga delar direkt kontrolleras av lämplig personal,
- ge sakkunnig i uppdrag att kontrollera bommen med regelbundna intervall och föra protokoll över dess kontroller,
- dokumentera förändringsarbeten,
- se till att bommen endast används i tekniskt klanderfritt tillstånd,
- utrusta personalen med lämplig arbetsskyddsklädsel,
- montera signaltavlor, anvisningsskyltar eller föremål (räcken) så att gångtrafikanter blir ordentligt varnade och inte går igenom bommen,
- lägga infartsbredden för fordon så att även bredare, längre och högre fordon kan passera säkert, utan att skada anläggningen.



OBS!

Se även kapitlet "Monteringsförberedelse". Där står alla nödvändiga förberedelser och plikter angivna detaljerat.

Säkerhetsmärkning på bommen

Bommens riskområde är utmärkt med en varningsskylt. Dessutom kan reflexer sättas fast på bomarmen.

Innan bommen används måste ägaren och personalen göra sig väl förtrogna med placering och betydelse av varningsskylten vid bommen.

Alla varningsskyltar och reflexer som är fastsatta på bommen måste alltid vara väl synliga och hela.

Skadade eller felaktiga varningsskyltar och reflexer måste omedelbart bytas ut av ägaren.

Varningsskylt på bommen

Följande varningsskylt finns på bommen:

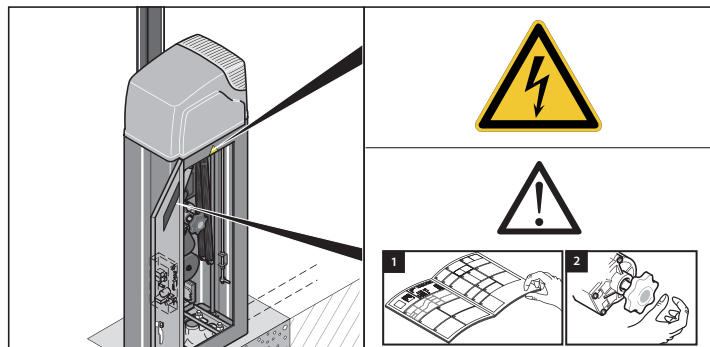



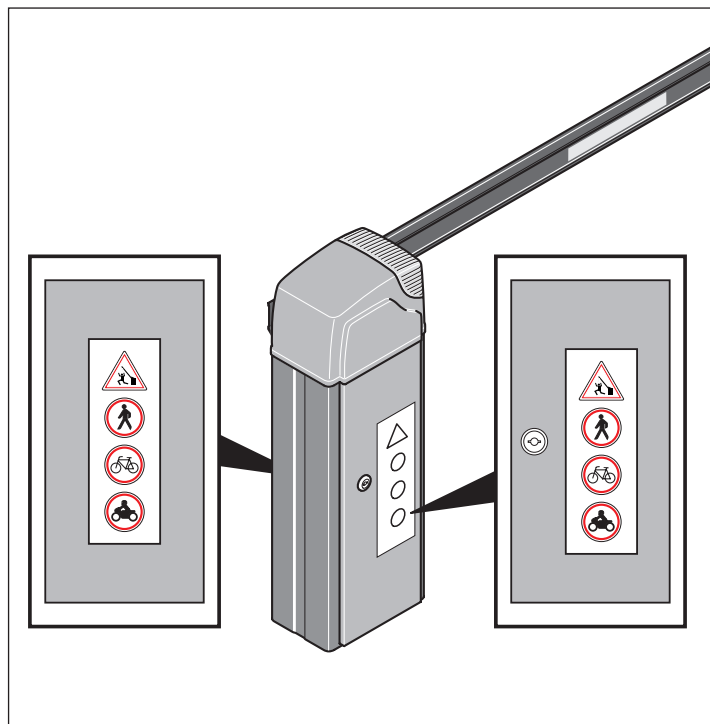

Följande varningsskyltar ska sättas dit av montören/ägaren:



Säkerhetsanvisningar

Personlig skyddsutrustning

Följande tabell visar vilken skyddsutrustning som måste bäras för speciella arbetskrav och vilka säkerhetsåtgärder som måste vidtas.

					
Transport	X	X	X		X
Montering		X	X	X	X
Första idrifttagningen					X
Felavhjälpning			X		X
Demontering		X	X	X	X
Bortskaffning	X	X	X		X

Reservdelar och tillbehör



WARNING

Risk för personskador på grund av felaktiga reservdelar
Fel eller felaktiga reservdelar kan leda till skador,
felfunktioner eller totalt bortfall samt äventyra säkerheten.

- Använd endast originalreservdelar!

Om delar som är relevanta för säkerheten byts ut måste deras funktion kontrolleras samtidigt.

Använd endast tillbehör som är godkända av SOMMER Antriebs- und Funktechnik GmbH. Att använda tillbehör kan ändra arbetet med bommen. Dessutom ska anvisningarna för arbete och säkerhet vid användning av tillbehör beaktas.

Produktbeskrivning

Leveransomfattning

Standardleveransomfattning med platt bomarm H14

Den faktiska leveransomfattningen kan avvika beroende på bommens utförande. I standardleveransomfattningen ingår följande delar:

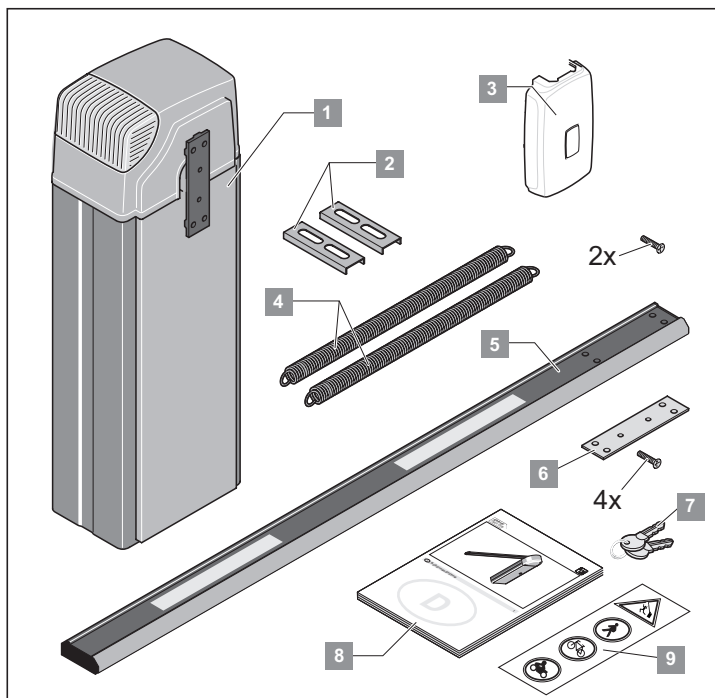

Pos.	Antal	Beteckning
1	1	Bomsåp - vänsterstängande eller högerstängande utförande
2	2	U-profiler
3	1	Bomarmsåpa med 2 skruvar
4	2	Fjädrar – 2 st., fabriksmonterade
5	1	Bomarm
6	1	Underläggsplatta med 4 skruvar
7	2	Nyckel till bomsåpet
8	1	Monterings- och bruksanvisning
9	2	Varningsskyltar



OBS!

Ta ut den detaljerade listan på leveransomfånget från beställningssedeln.

Levererbara tillbehör

Det finns ett stort sortiment av tillbehör till bommen. Tillbehören kan vid behov även beställas i efterhand från SOMMER Antriebs- und Funktechnik GmbH.

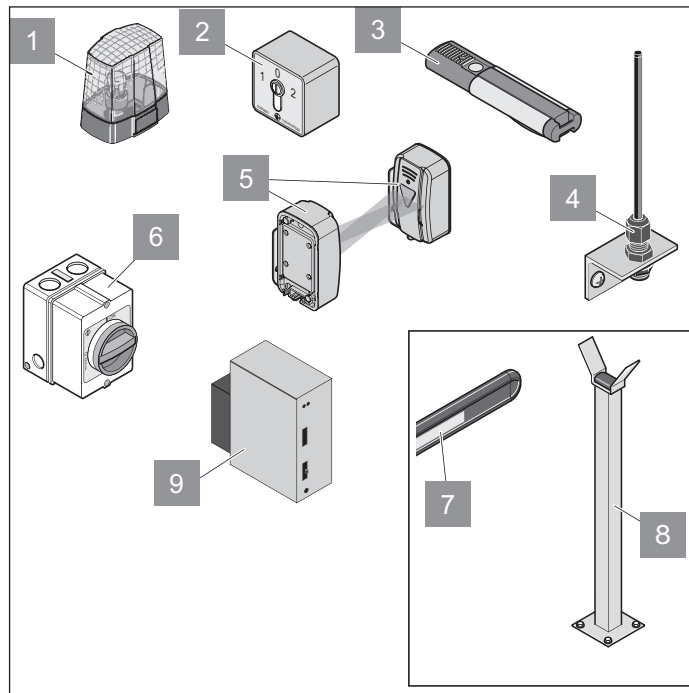

1 Varningssljus

Bommens användare varnas när den öppnas eller stängs med hjälp av varningssljuset.

2 Nyckelbrytare

Genom att vrida på nyckelbrytaren öppnas eller stängs bommen.

3 Fjärrkontroll

Med fjärrkontrollen öppnas och stängs bommen via radiosignal.

4 Extern antenn

Den externa antennen ökar radiosignalens mottagningsområde.

5 Fotocell

Fotocellen känner av objekt och skickar en signal till styrningen vid avkänning. Därigenom kan det förhindras att bommen stängs när fotocellen övervakar stängningsområdet.

6 Huvudströmbrytare

Den avstängningsbara huvudströmbrytaren (allpolig nätskiljare enligt EN 12453) kopplar bommen allpoligt strömlös.

7 Reflexer

Reflexer fastsatta på bomarmen ökar dess synlighet när det är mörkt.

Produktbeskrivning

8 Stödpelare

Vid en bomarmslängd på 3 till 5 meter måste en stödpelare monteras. Bomarmens totala vikt inkl. tillbehör får inte överstiga 6 kg.

9 Induktionsslinga och kontroll

Finns det induktionsslingor för att öppna och stänga bommen kan deras signal bearbetas via slingkontrollen.

Mått

Alla mått i mm

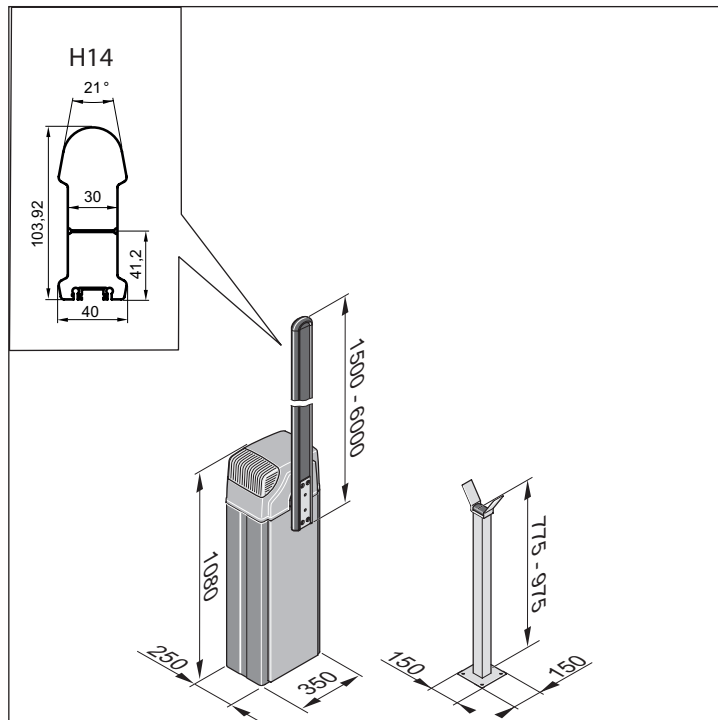

Teknisk information

ASB-5014A

Vikt utan bomarm	60 kg
Vikt bomarm 5 m	6 kg
Max. spärrbredd LED-bomarm	4,55 m
Öppningstid	7 sekunder*
Stängningstid	7 sekunder*
Spänningsförsörjning	230 V; 50 Hz
Motor	24 V, DC
Effektförbrukning normaldrift	80 W
Effektförbrukning standby	max. 2 W
Mått utan bomarm	H 1 080 mm x B 350 mm x D 250 mm
Mått bomarm	5 m, kan kortas till 1,5 m
Max. vikt bomarm	6 Kg
Kapslingsklass	IP 44
Emissionsvärde för arbetsplatsen	< 75 dBA
Temperaturområde	-20 °C till + 60 °C
Maximal vindstyrka enligt beaufortskalan	Bomarm H10 >3 m - 6 m: max. vindstyrka 5 Bomarm H10 1,5 m - 3 m: max vindstyrka 9
Tillåtna cykler	max. 350 cykler/dag

*Öppnings- och stängningstiderna kan avvika beroende på bomarmens utförande och längd

Typskylt

Typskylten sitter på skåpet.

På typskylten står följande angivet:

- företagsnamn och fullständig adress till tillverkaren,
- maskinens beteckning,
- CE-märkning,
- typbeteckning och serienummer,
- bommens tillverkningsdatum (vecka/år).
- Information om korrekt avfallshantering:



Transport/Avlastning/Förvaring

Transport

Transporten av bommen till ägaren görs av en återförsäljare resp. ett transportföretag som återförsäljaren anlitar.

Efter den kontraktsreglerade överlämningen av allt ansvar till ägaren måste denne i händelse av transport se till att bommen transporteras säkert och korrekt.

Följande anvisningar måste beaktas vid transporten:

- Stapla inte förpackningar på varandra.
- Transportera förpackningsenheterna i den position som står angiven på förpackningen.
- Följ tillverkarens omgivningsvillkor (temperatur, luftfuktighet osv.) under transporten.
- Se alltid till att bommen transporteras lugnt och utan stötar.
- Säkra laster som ska transporteras från att välta, falla och skadas.

Avlastning och transport inom företag



VARNING

Vid dessa arbeten består farorna t.ex. i ojämna ytor, vassa kanter samt användning av drivmedel och tillsatsmedel.

Kroppsdelar kan skadas.

- Använd avsedda, tätt åtsmitande arbetsskyddskläder (åtminstone skyddshjälm, skyddsskor, skyddshandskar). Långt hår ska vara uppsatt.



FARA

Nerfallande last!

Lasten kan falla ner vid avlastningen och orsaka svåra eller dödliga skador.

- Använd lyftverktyg vilka är anpassade till lastens vikt.
- Gå aldrig under hängande last.

Kontrollera förpackningsenheterna efter synliga transportskador och andra skador. Finns det skador ska dessa bekräftas av speditören och direkt efter leveransen skriftligt meddelas SOMMER Antriebs- und Funktechnik GmbH.

Förvara bommen från avlastningen tills den byggs upp. För att göra det måste bommens ägare eventuellt transportera bommen från avlastningsplatsen till förvaringsplatsen.

Beakta följande anvisningar om avlastning och mellantransport:

- För avlastning och transport inom företaget krävs **minst två personer**.
- Använd endast lämpliga, kontrollerade och normerade lyftanordningar (gaffeltruck, mobilkran, traverskran) och lyftredskap (rundsling, lyftband, lyftlinor, kätting).
- Vid val av lyftanordning och lyftredskap ska den maximala nyttolasten beaktas.
- Se alltid till att bommen transporteras och lastas av lugnt och utan stötar.
- Stapla inte förpackningar på varandra.
- Efter avlastningen ska **inga** förpackningsmaterial eller transportsäkringar tas bort.

Förvaring



VARNING

Automatiken och övriga komponenter i bommen kan skadas genom felaktig förvaring.

Det kan leda till irreparabla skador på bommen.

- Vid den första leveransen och mellanförvaringen ska följande förvaringsvillkor hållas!

För transporten är förpackningsenheterna packade med en plastfolie vilken skyddar mot miljöpåverkan.

- Den här plastfolien får inte tas bort eller skadas. Om nödvändigt ska komponenten täckas över ytterligare.
- Förvara förpackningsenheterna i stängda och torra rum där de är skyddade mot fuktighet och UV-strålning.
- Förvara förpackningsenheterna vid en temperatur på -20 °C till $+60\text{ °C}$.
- Förvara förpackningsenheterna i den position som står angiven på förpackningen.
- Stapla inte förpackningar på varandra.
- Se till att det finns tillräckligt med plats för obehindrad passage.

Monteringsförberedelser

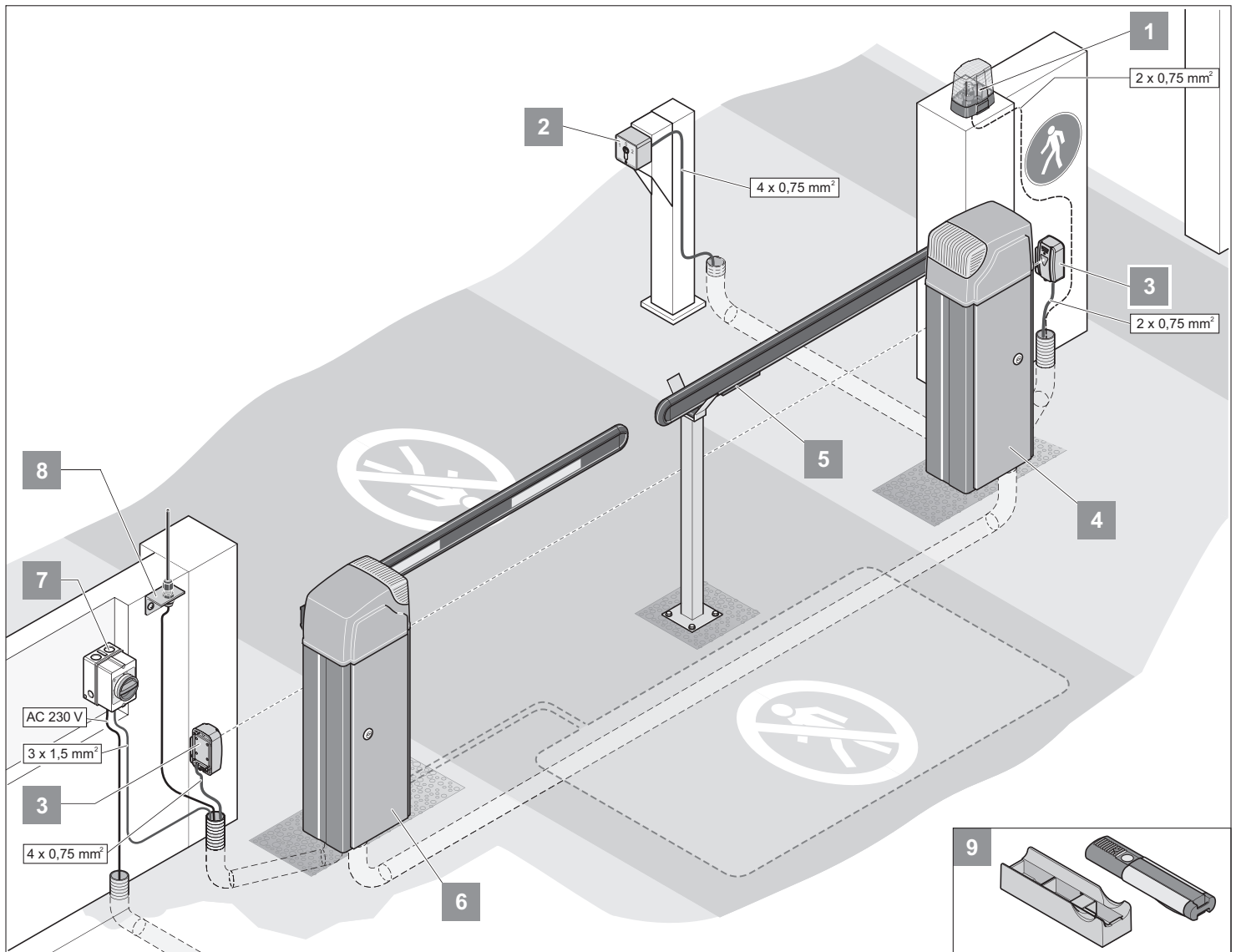

Som exempel visas här ett möjligt monteringsscenario.

Fastställ tillsammans med ägaren var tillbehören ska monteras före monteringen.



OBS!

Andra möjliga kommandogivare är Telecody och invändig radiotryckknapp. Vid Telecody eller invändig radiotryckknapp är det inte nödvändigt att installera en förbindelseledning till automatiken. Fråga din återförsäljare.

1	Varningsljus DC 24 V
2	Nyckelbrytare
3	Fotocell
4	Vänsterstängande bom
5	Högerstängande bom
6	Huvudströmbrytare (kan stängas av)
7	Extern antenn (inkl. 10 m kabel)
8	Induktionsslinga
9	Fjärrkontroll med bil-/väggållare

Före monteringen av bommen måste organisatoriska och byggnadsmässiga förberedelser göras.

Monteringsförberedelser

Beakta följande anvisningar för monteringsförberedelsen:



RISK FÖR KLÄMDA HÄNDER!

Klämrisk vid bomarmens mekanik när kåpan är öppen.

- **Samtliga arbeten på bommen får endast utföras av utbildad personal!**
- **Gör anläggningen spänningsfri och säkra den mot återinkoppling före arbeten på bommen!**
- **Montera bomskåpet utan bomarm!**
- **Följ anvisningar om personlig skyddsutrustning!**

- Bomarmens totala längd är inte den samma som den effektiva spärrbredden.
- Vid en bomarmslängd på **mer än 3 meter** krävs en stöpelare.
- Bomskåpet och bomarmens spets måste ha ett avstånd på **minst 500 mm** till nästa fasta hinder (byggnad, mur, stängsel etc.).
- Utför nätanslutningen i enlighet med EN 12453 (allpolig nätavskiljare). Montera en avstängningsbar huvudströmbrytare (allpolig avstängning).
- Använd bommen endast när den har en fast monterad ledning som är avsäkrad med en säkring (16 A trög). Den nätkabel som är ansluten vid leveransen är inte tillåten att använda för permanent- eller utomhusdrift.
- Mellan bommens rörelseområde och högspänningsledningar/tråd måste ett **minsta avstånd på 5 meter** hållas.
- I bommens fundament och på hela monteringsplatsen ska det finnas tomrör för kablarna till nättilledningen och tillbehör (fotocell, varningsljus, nyckelbrytare osv.).

Monteringsritning

Med hjälp av översiktsskissen kan fundamentets position, bomarmens längd och, om nödvändigt, stöpelarens placering räknas ut.

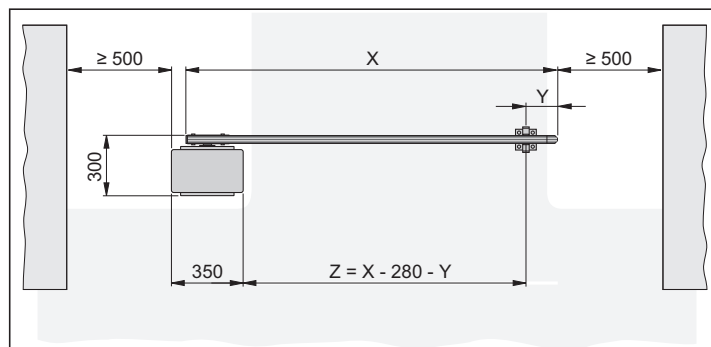

X = bomarmens längd (1 500 mm till 6 000 mm)

Y = avståndet bomarmens spets till mittpunkt på stöpelare eller mittpunkt på pendelstødet. Minst 150 mm, maximalt 300 mm

Z = bommens spärrbredd - genomfartsbredd

Exempeluträkning:

Beräkna bomarmens längd (X) vid:

bommens spärrbredd (Z) = 3 500 mm

Avstånd från bomarmens spets - mittpunkten på stöpelare (Y) = 200 mm

$X = Z + Y + 280 \text{ mm}$

$X = 3\,500 \text{ mm} + 200 \text{ mm} + 280 \text{ mm}$

X = 3 980 mm

Skapa bommens fundament med försörjningsanslutningar

För korrekt drift av bommen krävs det att bomskåpet står säkert.

I följande tabell anges storleken som SOMMER Antriebs- und Funktechnik GmbH rekommenderar för fundamentet. Beroende på frostrisk måste fundamentets djup (D) anpassas frostsäkert så att marken inte kan lyfta den.

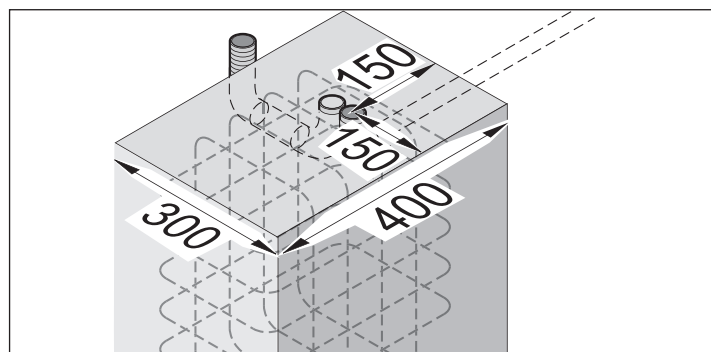

	D	B	L
Rekommenderat	Frostsäker! I Tyskland 800 mm	300 mm	400 mm

Monteringsförberedelser

Vid val av tomrör ska hänsyn tas till alla ledningar som ska dras. Dessa kan vara:

- strömtilledning,
- anslutningsledning till fotocell/induktionsslinga,
- anslutningsledning till stationär kommandogivare,
- anslutningsledning för tillbehör som varningsljus, extern antenn, etc.



VARNING

Lägg aldrig strömtilledningen i samma tomrör som anslutningsledningarna.

Det kan leda till störningar i styrningen.

- Använd olika tomrör för strömtilledningen och anslutningsledningarna.

Använd endast ledningar/kablar vilka är avsedda för användning utomhus (kyltåliga, UV-tåliga).

Fundamentets yta måste vara jämn och absolut horisontell mot körbanan (plan), så att bomskåpet kan ställas rakt.

Använd betong med följande hållfasthetsklass:

- EN 206 C25/30 XC4, XF1, XA1 (25 - 30 N/mm²)

Fundamentet måste vara massivt och stålärmerat.

Fastsättning av bomskåpet görs med hjälp av fästbultar för tung last (ingår inte i leveransomfånget).

Minsta storlek på fästbultar för tung last M10x120 eller M12x125.



OBS!

För vidare information om fästbultar för tung last ber vi dig kontakta din återförsäljare.

Skapa fundament för stödpelare

Till monteringen av stödpelaren krävs ett stabilt fundament.

I följande tabell står den minsta storleken på fundamentet angiven. Beroende på frostrisk måste fundamentets djup (D) anpassas frostsäkert så att marken inte kan lyfta den.

D	B	L
Frostsäker! I Tyskland 800 mm	200 mm	200 mm

Fundamentets yta måste vara jämn och horisontell till körbanan (plan), så att stödpelaren kan ställas rakt.

Använd betong med följande hållfasthetsklass:

- EN 206 C25/30 XC4, XF1, XA1 (25 - 30 N/mm²)

Fastsättning av bomskåpet görs med hjälp av fästbultar för tung last (ingår inte i leveransomfånget).

Minsta storlek på fästbultar för tung last M8x75 eller M10x85.



OBS!

För vidare information om fästbultar för tung last ber vi dig kontakta din återförsäljare.

Stationär kommandogivare

Stationära kommandogivare (nyckelbrytare, tryckknapp, etc.) måste vara så placerade att

- de enkelt kan nås från alla fordon,
- användaren inte står i vägen för bommens rörelseområde,
- användaren har visuell kontakt med bommen vid manövreringen.

Säkerhetsåtgärder

För säker drift av bommen **måste** ägaren montera nödvändig säkerhetsutrustning. Öppnings- och stängningsrörelserna måste övervakas med lämpliga åtgärder.

Lämpligt för det är till exempel:

- fotoceller,
- induktionsslingor,



OBS!

Upp till 2 säkerhetsutrustningar kan anslutas till styrningen! En säkerhetsutrustning måste alltid vara ansluten som normalt sluten kontakt så att säkerheten alltid garanteras vid en defekt.

I kapitlet "*Bilaga - In- och utkörningsscenarioer*" visas olika scenarier med säkerhetsutrustningar som exempel.

Persontrafik

Bommen ASB-5014 får användas endast för motorfordonstrafik. Personer får inte använda bommen.

Ägaren måste vidta lämpliga åtgärder för att tydligt skilja på fordonstrafik och persontrafik. Byggnadsmässiga avskiljningar som t.ex. vägar för fotgängare bredvid körbanan måste vara markerade med varningsanvisningar och motsvarande skyltning.

Nödvändiga verktyg

Följande verktyg krävs för en korrekt montering:

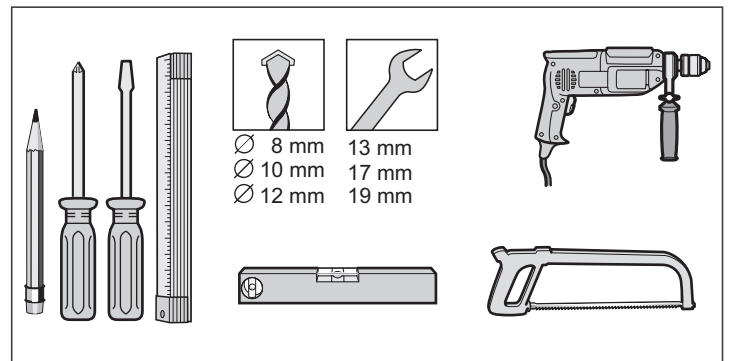

Monteringsförberedelser

Bomarmens tillåtna mått och vikter

Bomarm H14

Längd (m)	Vikt (kg)	Tillåten max. vikt (kg)
upp till 2	3,0	3,3
upp till 3	4,0	4,2
upp till 4	5,0	5,1
upp till 5	6,0	6,0

Montering

Säkerhetsanvisningar till monteringen



VARNING

Risk för personskador på grund av stängande bomarm!

- Vistas inte i bomarmens rörelseområde!



VARNING

Risk för personskador på grund av felaktig fastsättning av komponenter!

- Kontrollera före idrifttagningen att fästbultarna för tung last och alla skruvar sitter fast ordentligt!



RISK ATT KROPPEN BLIR KLÄMD!

Klämrisk

Håll minsta avstånd 0,5 m mellan bomarmen och närliggande objekt!



RISK FÖR KLÄMDA HÄNDER!

➤ Montera bomskåpet utan bomarm!

➤ Följ anvisningar om personlig skyddsutrustning!



VÄLTNINGSRISK!

Bommen kan välta under monteringen och transport inom företaget.

Människor och bommen kan skadas.

- Genomför endast transporten och monteringen med 2 personer och lämpliga transportmedel.

- Samtliga arbeten på bommen får endast utföras av utbildad personal!
- Gör anläggningen spänningsfri och säkra den mot återinkoppling före arbeten på bommen!
- Monteringen får endast göras vid en maximal vindstyrka på 3 enligt beaufortskalan (måttlig vind).
- För hela monteringen krävs **minst två personer**.
- Vid monteringsarbeten ovanför kroppshöjd ska lämpliga, kontrollerade och säkra uppstigningsanordningar användas. Använd aldrig bommen eller delar av den som uppstigningsanordning.

Kontrollera leveransomfattningen

På uppställningsplatsen ska bommen och samtliga tillbehör tas upp ur förpackningen. Använd inga vassa föremål för att öppna förpackningen eftersom komponenter kan skadas.

Kontrollera att leveransen är komplett (se kapitel "**Produktbeskrivning - Leveransomfattning**") och beställningssedeln).

Skulle leveransen vara ofullständig ska du ta kontakt med din återförsäljare eller med SOMMER Antriebs- und Funktechnik GmbH.

Avfallshandtera förpackningarna i enlighet med reglerna i ditt land.

Montering av bomskåpet

1. Dra in kablarna i tomrören och markera dem för senare tillordning.

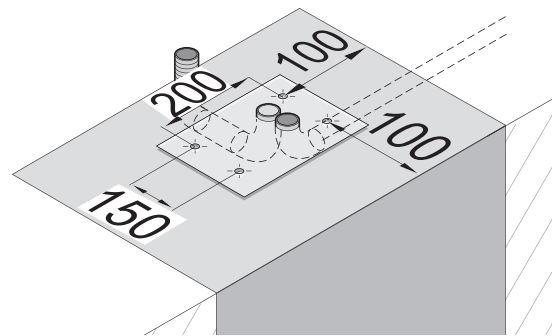

2. Mät upp och markera borrhålen för fundamentet.

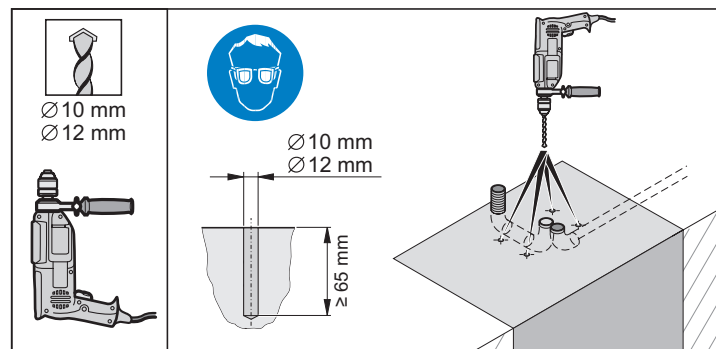

3. Borra 4 hål Ø 10 eller Ø 12 mm som är minst 65 mm djupa.

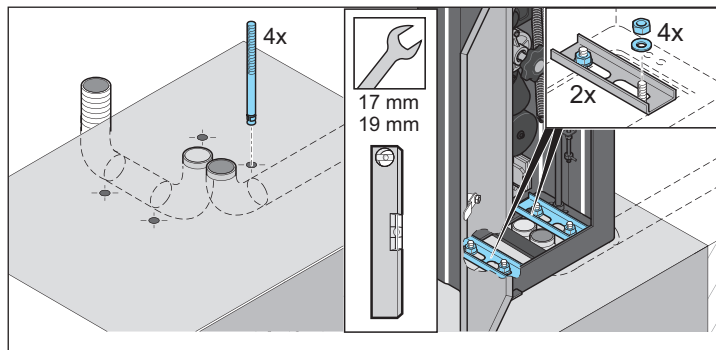

4. Blås ur hålen med tryckluft.



OBS!

Använd endast tillåtet infästningsmaterial.

För rekommenderade fästbultar för tung last, se kapitel "**Monteringsförberedelse - Skapa bommens fundament med försörjningsanslutningar**".

5. Sätt i 4 fästbultar för tung last i hålen.
6. Sätt på bomskåpet och öppna luckan.



OBS!

Demontera styrningen och lägg den åt sidan. Montera styrningen först efter anslutningen till strömnätet gjorts.

7. Lägg in båda U-profilerna.
8. Rikta in bomskåpet och U-profilerna. Sätt på 4 mellanlägsbrickor och dra åt 4 muttrar. Kontrollera att bommen står rakt med ett vattenpass och korrigerar om nödvändigt.
9. Stäng bomskåpet.

Montering

Anpassa bomarmslängden



VARNING

Fara för elstöt!
LED-bomarmen måste göras spänningsfri innan den förkortas!



OBS!

Bomarmens totala längd är inte den samma som den effektiva spärrbredden!



OBS!

Vid användning av LED-bomarm, se till att inte skada kablar och LED-listor vid sågning

Räkna ut hur lång bomarmen ska vara, se kapitel "Monteringsförberedelse - Monteringsritning/Exempeluträkning".

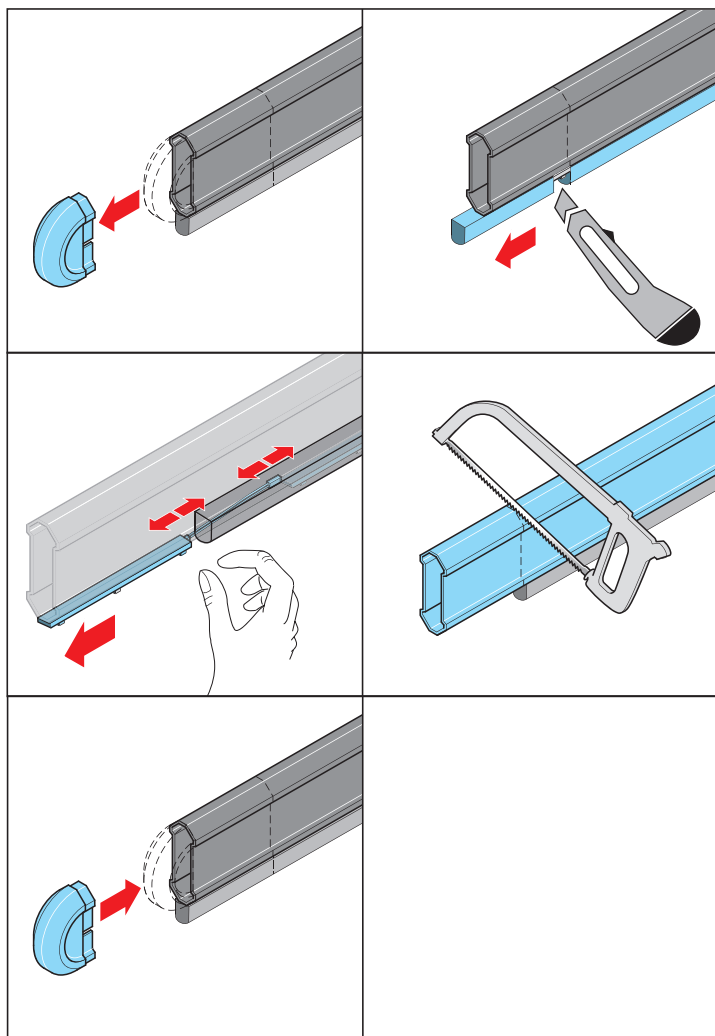

1. Ta bort kåpan på bomarmens ände.
2. Såga till bomarmen till önskad längd och grada av den.
3. Sätt på kåpan på bomarmens ände.

Montering av LED-bomarm



OBS!

Det går inte att använda ett pendelstöd för en LED-bomarm!
För en bomarmslängd på mellan 3 och 5 m ska en stödpelare användas.

1. Bomarmen monteras i lodrät öppningsställning.

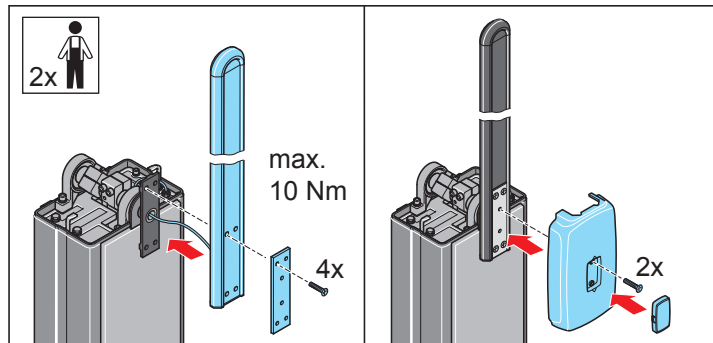

2. Montera bomarmen.

- ⇒ En person sätter dit bomarmen och håller fast den
- ⇒ Den andra personen drar kabeln genom öppningen och skruvar fast bomarmen och underläggsplattan enligt bilden

3. Montera plastkåpan.

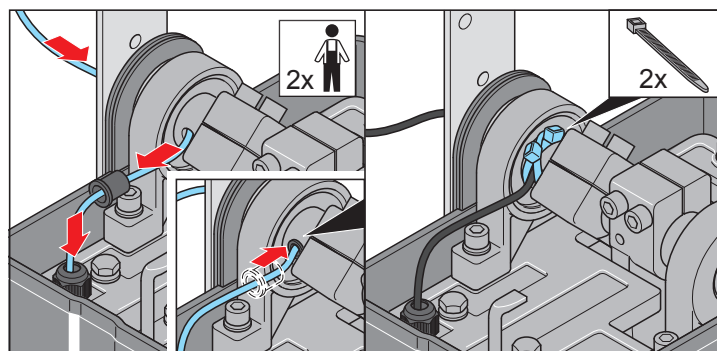

4. Lägg kabeln enligt bilden och fixera med 2 korsande buntband vid axeln.
⇒ Därmed förhindras att kabeln på sikt skadas av bommens rörelser

Montering

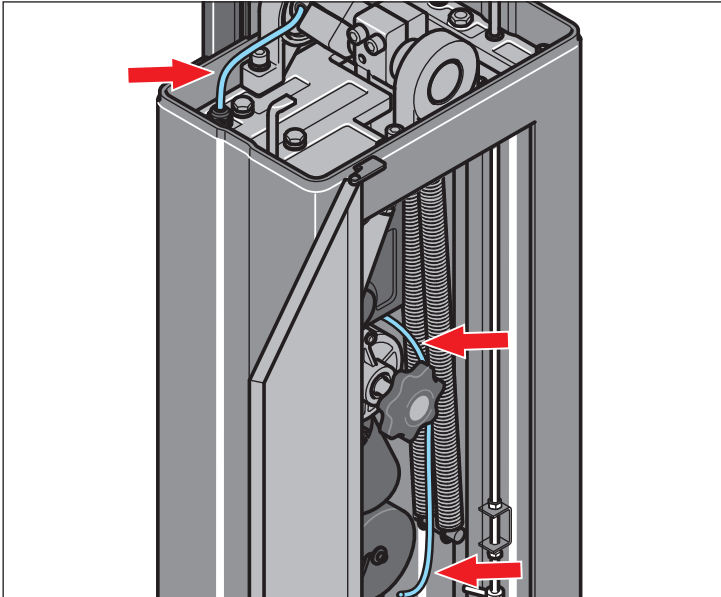

5. För in kabeln genom basplattans förskruvning in i bomskåpet

Anslutning av LED-bomarm



FARA

Elektriska arbeten får endast utföras av behörig personal med godkänd utbildning.

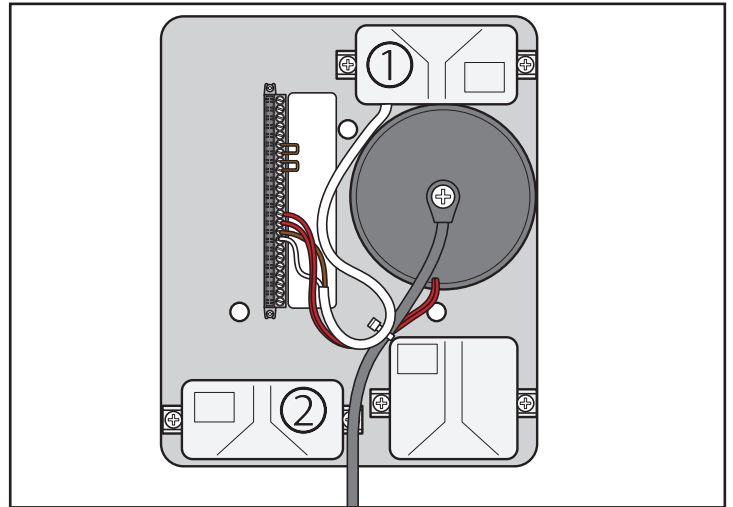

Koppla anslutningsdosan (2)

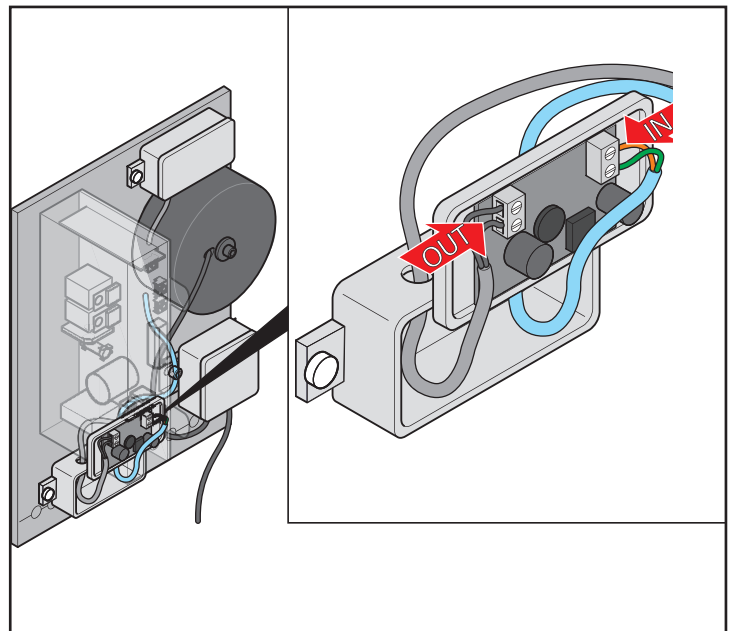

Anslutningsklämmorna är markerade med texten "IN" och "OUT".

"IN"-klämna



OBS!

Denna kabel ligger löst med i leveransen.

Kabelfärg	Klämma
brun	+ (undre klämna)
vit	- (övre klämna)

Montering

"OUT"-klämma



OBS!
Denna kabel finns redan monterad på LED-bomarmen.
Ledarna är svarta och numrerade med siffrorna 1 och 2.

Kabelnummer	Klämma
1	+ (undre klämma)
2	- (övre klämma)

Anslutning till klämlisten

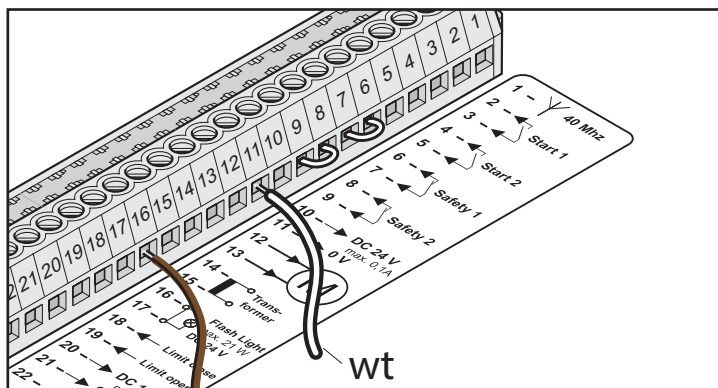

Kabelfärg	Klämma
brun	nr 16
vit	nr 11

Montering av stödpelaren



RISK FÖR KLÄMDA HÄNDER!

Risk för personskador mellan stödpelarens klyka och bomarmen!

- Vistas inte i bomarmens rörelseområde!
- Lägg aldrig handen på stödpelarens klyka!

1. Räkna ut stödpelarens position, se kapitlet "*Monteringsförberedelse - Monteringsritning/Exempeluträkning*".

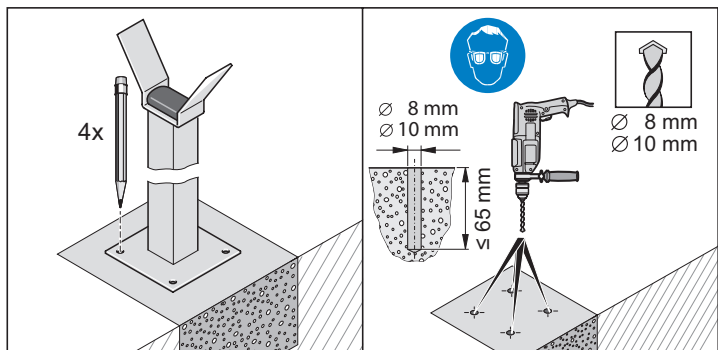

2. Sätt på stödpelaren och markera 4 hål.
3. Borra 4 hål \varnothing 8 eller \varnothing 10 mm och minst 65 mm djupa.
4. Blås ur hålen med tryckluft.



OBS!
Använd endast tillåtet infästningsmaterial.
För rekommenderade fästbultar för tung last, se kapitel "*Monteringsförberedelse - Skapa stödpelarens fundament*".

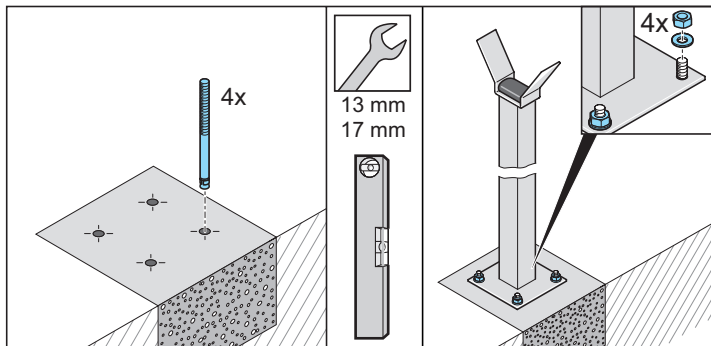

5. Sätt i fästbultar för tung last i hålen.
6. Sätt på stödpelaren. Sätt på 4 mellanläggsbrickor och dra åt 4 muttrar. Kontrollera att stödpelaren står rakt med ett vattenpass och korrigerar om nödvändigt.

Justera bommens position

1. Nödfrikoppla bommen (se kapitlet "*Drift och användning - Nödfrikoppling*") och stäng bommen.

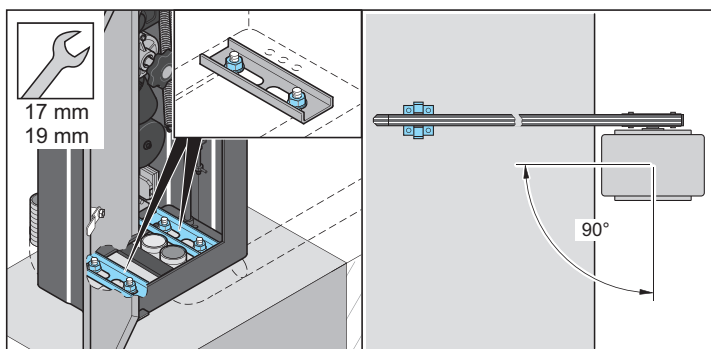

2. Öppna bomskåpet och lossa de 4 muttrarna så att bommen kan justeras.
3. Justera bommen så att den står parallellt med körbanan och bomarmen ligger mot stödpelaren.

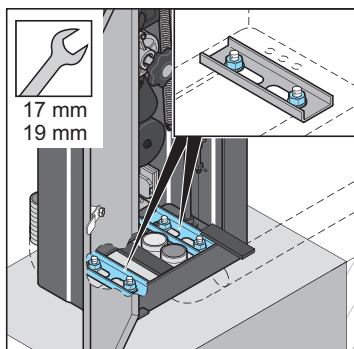

4. Dra åt de 4 muttrarna enligt specifikationerna från fästbultarnas tillverkare.

Montering av tillbehör

- Alla externa apparater som ska anslutas måste ha en säker avskiljning av kontakten mot dess nätspänningsförsörjning i enlighet med EC 364-4-41.
- För montering av tillbehör ska bommen och alla ledningar kopplas spänningsfritt och säkras från att slås på.

För anslutning till direktanslutningsplint och inställning av DIP-brytare, se kapitlet "*Styrning*".

Montering

Montera nyckelbrytare

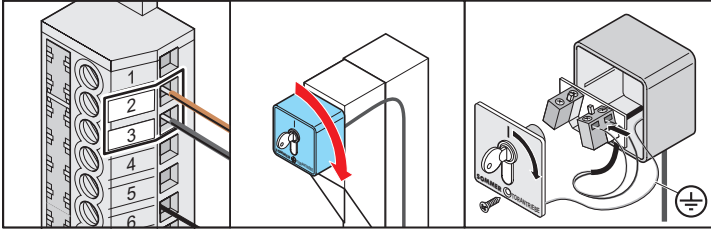

- Montera nyckelbrytare och anslut till direktanslutningsplinten.
- Lägg aldrig kabeln till nyckelbrytaren längs en strömledning eftersom det kan orsaka störningar i styrningen.

Montera varningsljus

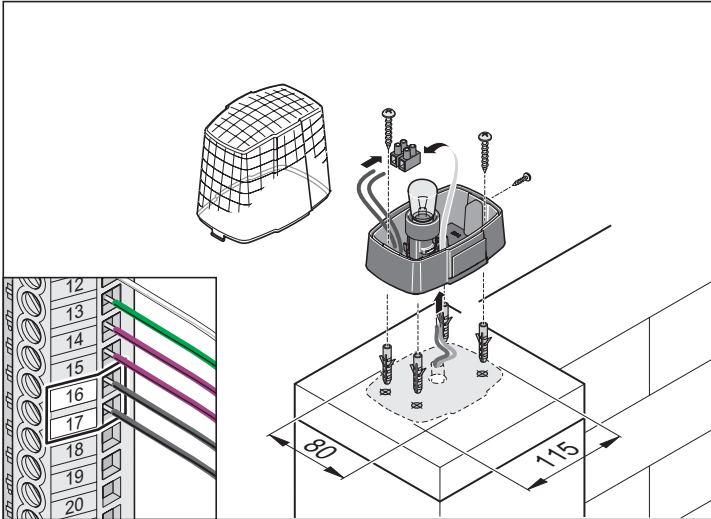

- Montera varningsljus och anslut till direktanslutningsplinten.

Montera fotocell

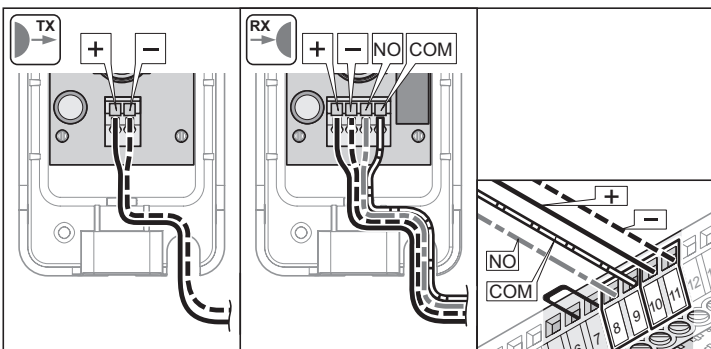
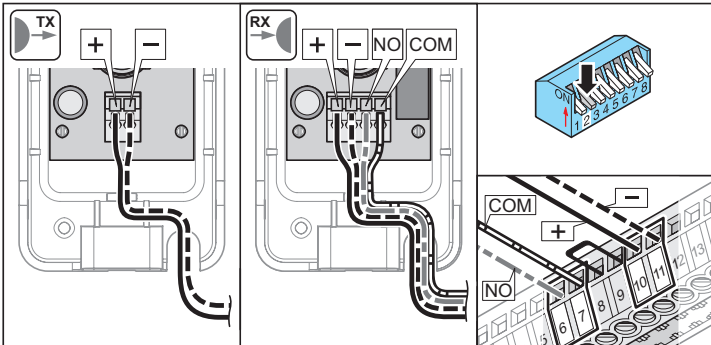

- Montera fotocellen anslut till direktanslutningsplinten.

Montera huvudströmbrytare



OBS!

Den avstängningsbara huvudströmbrytaren (allpolig nätskiltare enligt EN 12453) kopplar bommen allpoligt strömlös.



FARA!

Direkt eller indirekt kontakt med spänningsförande delar leder till farlig kroppsgenomströmning.

Elektrisk stöt, brännskador eller dödsfall kan bli följden.

➤ Före kabeldragningsarbeten ska du säkerställa att ledningarna är spänningsfria. Under kabeldragningen ska du säkerställa att ledningarna fortsätter att vara spänningsfria (t.ex. genom att förhindra påslagning).

➤ Anslutning till strömnätet får endast göras av personal med kvalifikationer som beskrivs i kapitlet "Säkerhetsanvisningar - Personalens kvalifikationer".

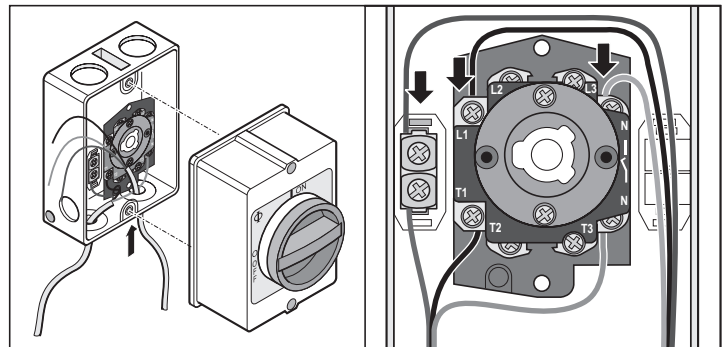
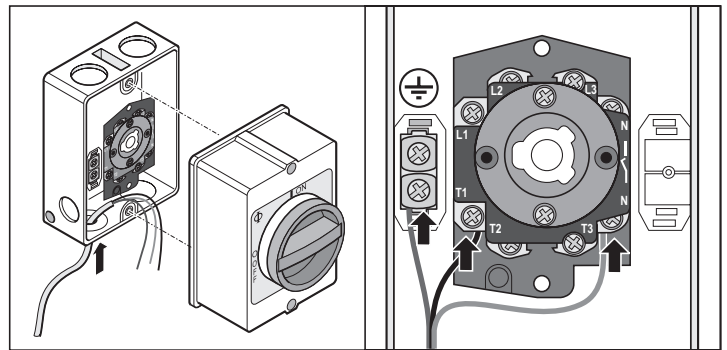

- Anslut bommens nättillledning till huvudströmbrytaren.
- Anslut den externa nättillledningen till huvudströmbrytaren.

Montering

Montera extern antenn

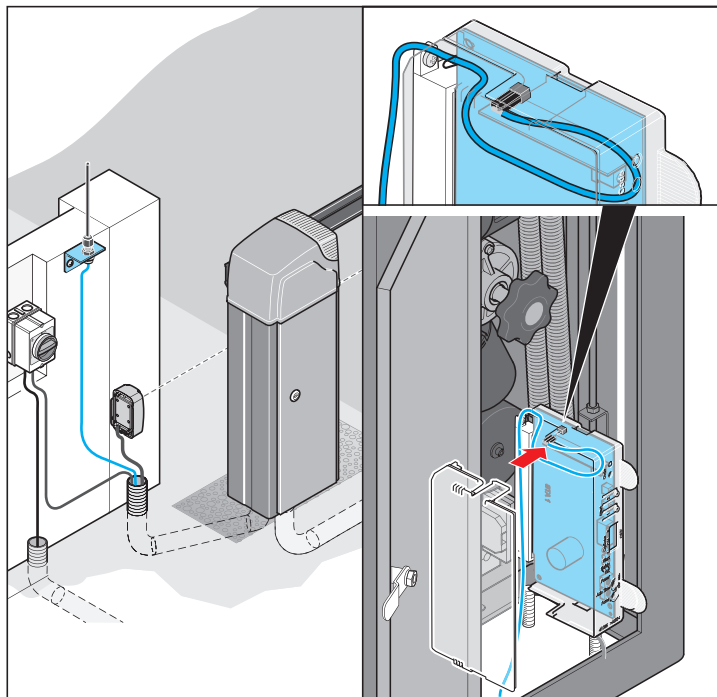

- Montera extern antenn och anslut till styrningen.

Anslutning till elnätet

- Strömkällans spänning måste stämma överens med spänningen som står angiven på typskylten.
- Kontrollera nätanslutningen i enlighet med gällande föreskrifter. Innan bommen ansluts ska en elektrisk kontroll göras i enlighet med gällande föreskrifter.
- Kvarstår risken att nätspänningen uppvisar svängningar även bara under kort tid måste bommen få spänning från en spänningskonstanthållare.
- Använd bommen endast när den har en fast monterad ledning som är avsakrad med en säkring (16 A trög).
- Utför nätanslutningen i enlighet med EN 12453 (allpolig nätavskiljare). Montera en avstängningsbar huvudströmbrytare (allpolig avstängning).



FARA!

Direkt eller indirekt kontakt med spänningsförande delar leder till farlig kroppsgenomströmning.

Elektrisk stöt, brännskador eller dödsfall kan bli följden.

- Före kabeldragningsarbeten ska du säkerställa att ledningarna är spänningsfria. Under kabeldragningen ska du säkerställa att ledningarna fortsätter att vara spänningsfria (t.ex. genom att förhindra påslagning).
- Anslutning till strömnätet får endast göras av personal med kvalifikationer som beskrivs i kapitlet "Säkerhetsanvisningar - Personalens kvalifikationer".

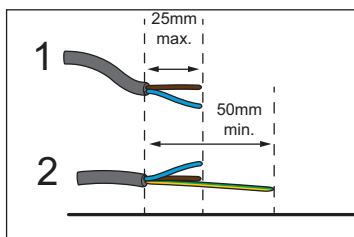
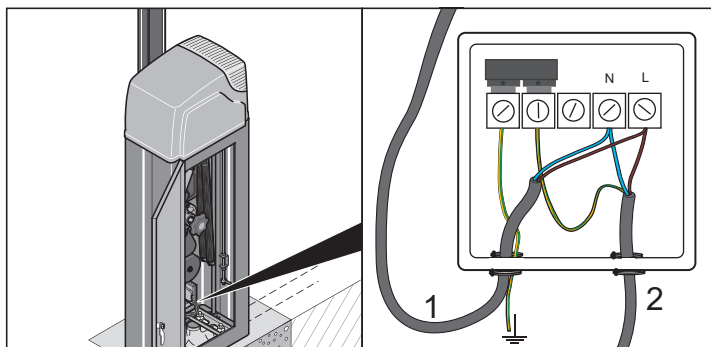

1. Öppna bomskåpets lucka.
2. Kläm fast nättiledningen.
3. Montera dragavlastningen.
4. Sätt in styrningen. Beakta korrekt polaritet (skydd mot felinkoppling: gul kontakt mellan klämma 11 + 12)!

Idrifttagning

Säkerhetsanvisningar inför idrifttagningen



FARA!

Direkt eller indirekt kontakt med spänningsförande delar leder till farlig kroppsgenomströmning.

Elektrisk stöt, brännskador eller dödsfall kan bli följden.

- Före kabeldragningsarbeten ska du säkerställa att ledningarna är spänningsfria. Under kabeldragningen ska du säkerställa att ledningarna fortsätter att vara spänningsfria (t.ex. genom att förhindra påslagning).
- Anslutning till strömnätet får endast göras av personal med kvalifikationer som beskrivs i kapitlet "Säkerhetsanvisningar - Personalens kvalifikationer".



VARNING

Risk för personskador på grund av stängande bomarm!

- Vistas inte i bomarmens rörelseområde!



VARNING

Risk för personskador på grund av felaktig fastsättning av komponenter!

- Kontrollera före idrifttagningen att fästbultarna för tung last och alla skruvar sitter fast ordentligt!



RISK FÖR KLÄMDA HÄNDER!

- Montera bomskåpet utan bomarm!

- Följ anvisningar om personlig skyddsutrustning!

- Samtliga arbeten på bommen får endast utföras av utbildad personal!
- Gör anläggningen spänningsfri och säkra den mot återinkoppling före arbeten på bommen!
- Monteringen får endast göras vid en maximal vindstyrka på 3 enligt beaufortskalan (måttlig vind).

Idrifttagningen av bommen får göras först när:

- Alla nödvändiga övervakningsanordningar (exempelvis fotocell) är korrekt anslutna.
- Alla olycksfallsförebyggande åtgärder har vidtagits.
- Alla säkerhetsbestämmelser har följts.

Kontrollera direktanslutningsplintens kablar

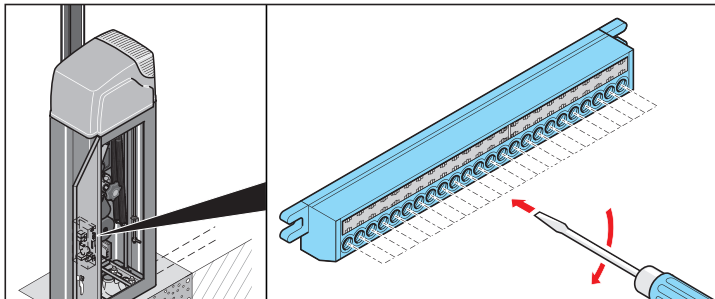

1. Koppla bommen spänningsfritt och säkra mot återinkoppling.
2. Öppna bomskåpets lucka. Öppna bomskåpets lucka.
3. Kontrollera att alla kablar i direktanslutningsplinten (1) sitter fast ordentligt och efterdra klämmorna vid behov.

Ställ in fjäderenheten



VARNING

Att ställa in fjäderenheten är relevant för säkerheten och måste utföras av utbildad personal och med yttersta noggrannhet.

Vid otillåtet hög inställning av fjäderenheten kan människor och föremål skadas.

- Ställ in fjäderenheten så som beskrivs för att hinder ska kunna kännas av snabbt och säkert.



VARNING!

Genomförs nödfrikopplingen med endast en person kan nödfrikopplingsknappen överföra ansevärliga krafter till manöverpersonens hand.

Det kan leda till svåra skador!

- Genomför nödfrikopplingen i enlighet med anvisningarna här och med två personer.

- För inställningen av fjäderenheten krävs **minst två personer**.

Bommen levereras utan att fjäderenheten är inställd. Den nödvändiga fjäderkraften beror på den monterade bomarmen och tillbehör som är monterade på den.

Bommen fungerar endast korrekt när bomarmens vikt balanseras av fjäderns dragkraft, gör så här:

1. Koppla bommen spänningsfritt och säkra mot återinkoppling.

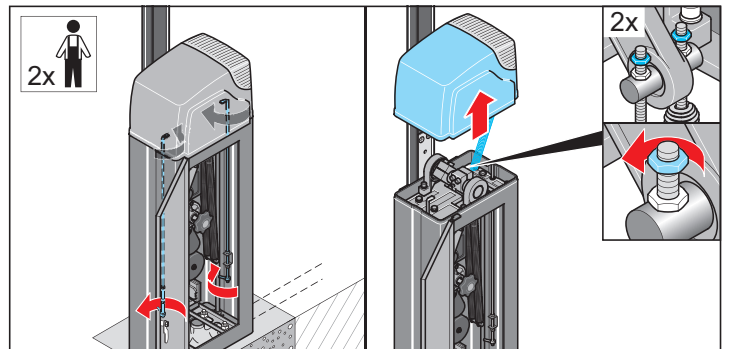

2. Öppna bomskåpets lucka.
3. Lås upp låset på kåpan.
4. Ta bort bommens övre kåpa.
5. Lossa båda fjädernas låsmutter.
6. Nödfrikoppla bommen, se kapitel "*Drift och användning - Nödfrikoppling*".

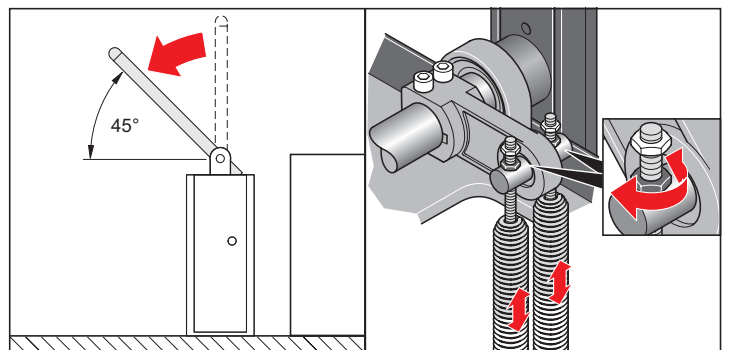

7. För bomarmen, med nödfrikopplingsknappen resp. manuellt, till en vinkel på 45° och håll den kvar där.

Idrifttagning

8. Ställ in fjädrarnas båda muttrar så att bomarmen stannar i en 45° vinkel när den släpps.

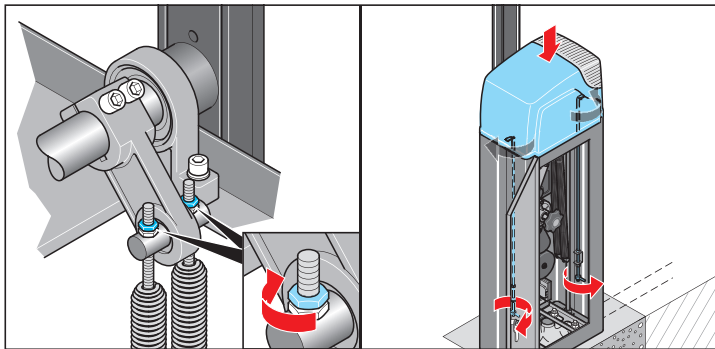

9. Dra åt båda fjädrarnas låsmuttrar.

10. Sätt på och lås fast bommens övre kåpa.



OBS!

Görs ändringar på bomarmen i efterhand måste fjäderkraften ställas om. Detta är nödvändigt om bomarmen kortas, tillbehör monteras på bomarmen eller om bomarmen byts ut mot en längre eller kortare bomarm.

Kontrollera rörelseriktningen

1. Upprätta strömförsörjning till bommen.

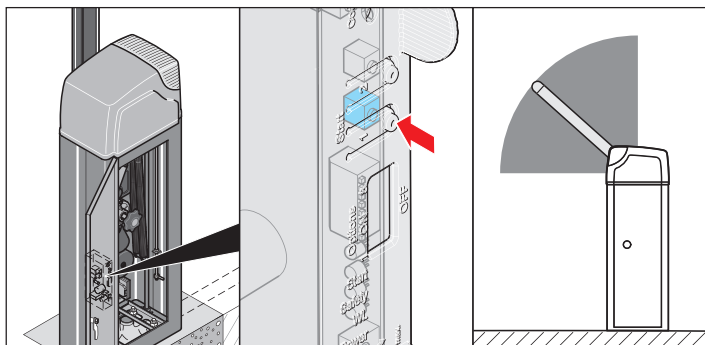

2. Tryck på knappen (1).
⇒ Bommen öppnas till ändläget BOM UPP eller är öppnad.
3. Tryck på knappen (1).
⇒ Bommen stängs till ändläget BOM NER.

Kontrollera bommens rörelselängd

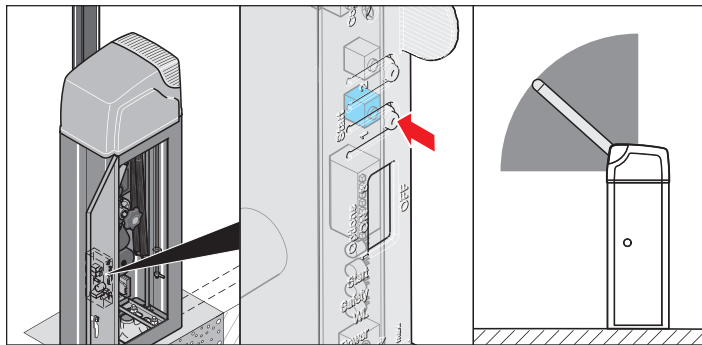

1. Tryck på knappen (1).
⇒ Bommen öppnas till ändläget BOM UPP eller är öppnad.
2. Tryck på knappen (1).
⇒ Bommen stängs till ändläget BOM NER.
3. Kontrollera att bommen når ändlägena.
⇒ Ställ in bommens rörelselängd vid behov.

Ställ in bommens rörelselängd via ändlägena



OBS!

Om ändlägena inte ställts in korrekt kan motorn skadas!

1. Koppla bommen spänningsfritt och säkra mot återkoppling.

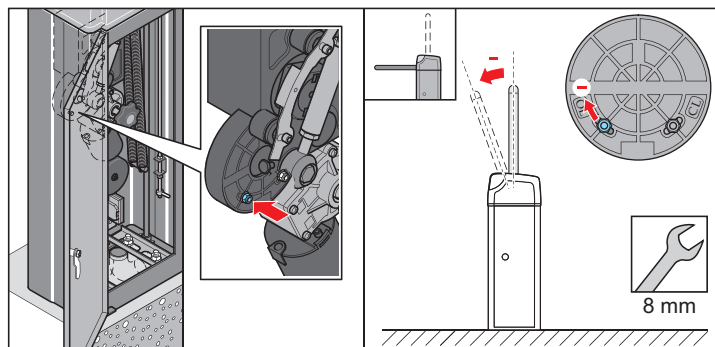

2. Öppna bomskåpets lucka.
3. För att ställa in det **övre ändläget (OL)** ska muttern (nyckelvidd 8) lossas och skjutas in i långhålen.
 - Riktningen – förkortar rörelselängden med maximalt XX°.
 - Riktningen + förlänger rörelselängden med maximalt XX°.



VARNING

Under muttrarna finns reedsensorer för bomstyrningen.

Dras muttrarna åt för hårt förstörs reedsensorerna vilket kan leda till irreparabla skador på bommen.

- Dra endast åt muttrarna (nyckelvidd 8) lätt.

Idrifttagning

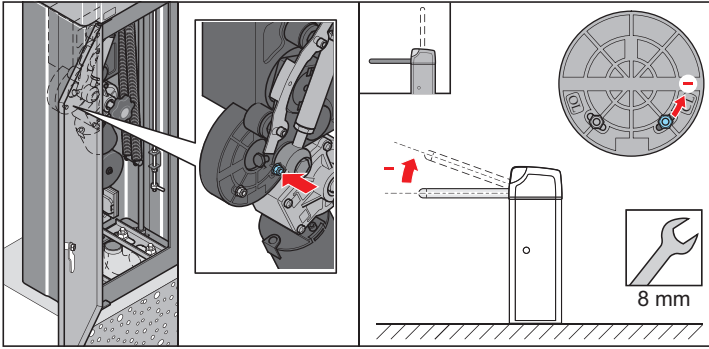

4. För att ställa in det **nedre ändläget (CL)** ska muttern (nyckelvidd 8) lossas och skjutas in i långhålen.

- Riktningen **-** förkortar rörelselängden med maximalt XX°.
- Riktningen **+** förlänger rörelselängden med maximalt XX°.



VARNING

Under muttrarna finns reedsensorer för bomstyrningen.

Dras muttrarna åt för hårt förstörs reedsensorerna vilket kan leda till irreparabla skador på bommen.

➤ Dra endast åt muttrarna (nyckelvidd 8) lätt.

5. Kontrollera bommens rörelselängd, se kapitlet "**Idrifttagning - Kontrollera bommens rörelselängd**".

Ställ in bommens rörelselängd via svängningsområdet



OBS!

När svängningsområdet ställs in ändrar sig vinkeln mellan de båda ändlägena endast minimalt. Båda ändlägena förskjuts lika mycket i en riktning.

1. Koppla bommen spänningsfritt och säkra mot återinkoppling.

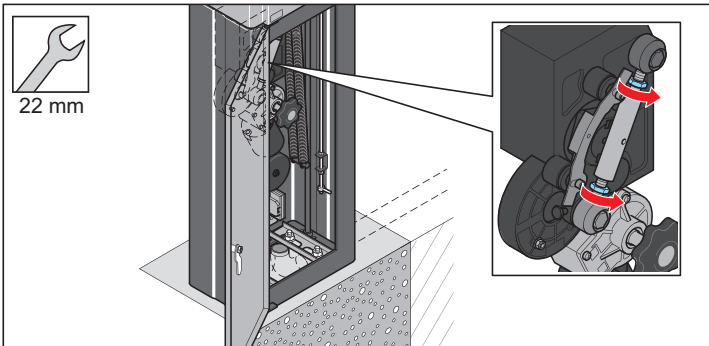

2. Öppna bomskåpets lucka.

3. Lossa båda muttrarna (nyckelvidd 22).

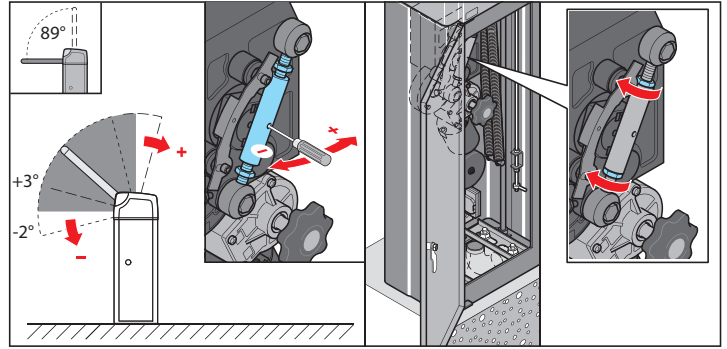

4. För in en skruvmejsel i hålet på spännelementet. Vrid spännelementet.

- Riktningen **-** ändrar svängningsområdet med maximalt XX° i riktningen för det **nedre** ändläget.
- Riktningen **+** ändrar svängningsområdet med maximalt XX° i riktningen för det **övre** ändläget.

5. Dra åt båda muttrarna (nyckelvidd 22).

6. Kontrollera bommens rörelselängd, se kapitlet "**Idrifttagning - Kontrollera bommens rörelselängd**".

Genomför en styrningsåterställning och programmera in kraftvärdena

Styrningen har en automatisk kraftinställning. Vid de båda bomrörelserna "UPP" och "NER" läser styrningen automatiskt av den nödvändiga kraften och sparar den när ändlägena har nåtts.

Läs in de korrekta kraftvärdena. Genomför då en styrningsåterställning:

Genomför styrningsåterställning:

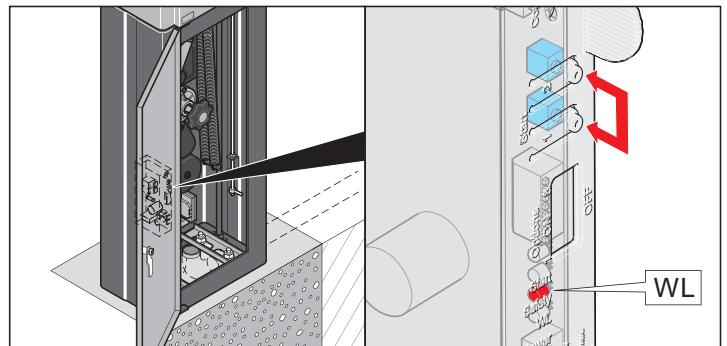

1. Tryck på knapparna (1 + 2) tills lysdioden "WL" slocknar.

⇒ Lysdioden "WL" släckt - kraftvärden raderade.

2. Släpp knapparna (1 + 2).

3. Tryck på knappen (1).

⇒ Bommen öppnas.

Idrifttagning

Programmera kraftvärden:

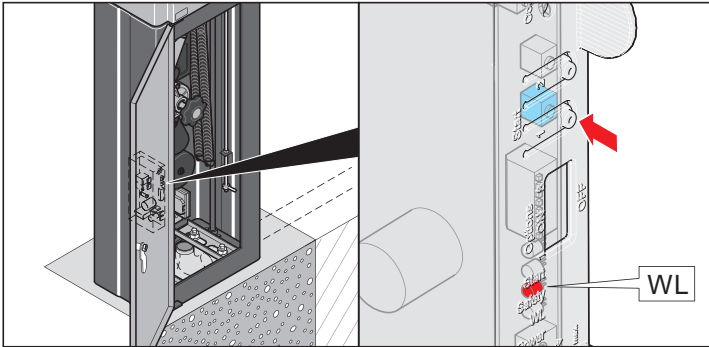

1. Tryck på knappen (1).
⇒ Bommen öppnas till ändläget BOM UPP.
⇒ Lysdioden "WL" blinkar.
2. Tryck på knappen (1).
⇒ Bommen stängs till ändläget BOM NER.
⇒ Lysdioden "WL" blinkar.
3. Upprepa steg 1 och 2 tre gånger.
⇒ Lysdioden "WL" lyser och slocknar - kraftvärdena är programmerade.
4. Kontrollera bommens rörelselängd, se kapitlet "**Idrifttagning - Kontrollera bommens rörelselängd**".

Ställ in krafttoleransen



WARNING!

Ställs krafttoleransen in för högt stängs bommen även när det föreligger ett väsentligt motstånd.

Det kan leda till svåra personskador eller materialskador!

- Att ställa in krafttoleransen är relevant för säkerheten och måste utföras av utbildad personal och med yttersta noggrannhet.
- Välj en så låg krafttolerans som möjligt så att hinder kan registreras snabbt och säkert.

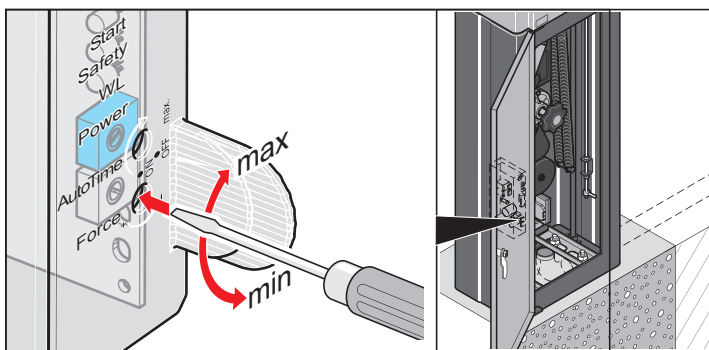

- Ställ in krafttoleransen med potentiometern "Force" på styrningen.



OBS!

Den inställda krafttoleransen läses in på nytt varje gång bommen öppnas.

Fjärrkontroller (tillval)

Säkerhetsanvisningar för radiofjärrstyrningen



FARA!

Direkt eller indirekt kontakt med spänningsförande delar leder till farlig kroppsgenomströmning.

Elektrisk stöt, brännskador eller dödsfall kan bli följden.

- **Före kabeldragningsarbeten ska du säkerställa att ledningarna är spänningsfria. Under kabeldragningen ska du säkerställa att ledningarna fortsätter att vara spänningsfria (t.ex. genom att förhindra påslagning).**
 - **Anslutning till strömnätet får endast göras av personal med kvalifikationer som beskrivs i kapitlet "Säkerhetsanvisningar - Personalens kvalifikationer".**
- Radiofjärrstyrning är endast tillåtet för apparater och anläggningar där en funktionsstörning i sändare eller mottagare inte innebär någon fara för människor, djur eller föremål eller där risken täcks av andra säkerhetsutrustningar.
 - Radiofjärrstyrningen får endast användas när det finns en direkt visuell kontakt till bommen och det inte befinner sig någon person eller något föremål i rörelseområdet.
 - Förvara fjärrkontrollen till radiofjärrstyrningen så att oönskad användning, t.ex. av barn eller djur, inte kan ske.
 - Ägaren av radioanläggningen har inget skydd mot störningar från andra fjärrradioanläggningar och enheter (t.ex.: radioanläggningar som används på korrekt sätt inom samma frekvensområde). Uppträder väsentliga störningar ska du vända dig till ansvarig telekommunikationsstyrelse (radiolokalisering)!
 - Använd inte fjärrkontrollen på radiotekniskt känsliga platser eller anläggningar (t.ex.: flygplatser, sjukhus).

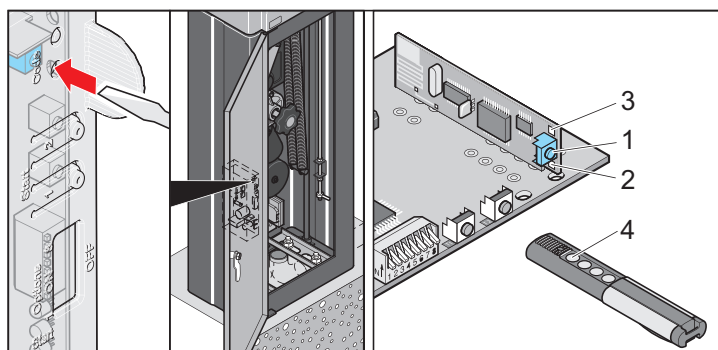

Radera radiomottagarens minne

1. Tryck på programmeringsknappen (1) och håll den intryckt.
 - ⇒ Efter 5 sekunder blinkar lysdioden (2 eller 3).
 - ⇒ Efter ytterligare 10 sekunder lyser lysdioden (2 eller 3).
 - ⇒ Efter totalt 25 sekunder lyser alla lysdioder (2 + 3).
2. Släpp programmeringsknappen (1) - raderingen har slutförts.

Programmera fjärrkontroller



OBS!

Före den första programmeringen av fjärrkontrollerna ska radiomottagarens minne raderas.

1. Tryck på programmeringsknappen (1).
 - 1x för kanal 1, lysdioden (2) lyser.
 - 2x för kanal 2, lysdioden (3) lyser.⇒ Skickas ingen kod inom 10 sekunder kopplar radiomottagaren om till normaldrift.
2. Tryck på önskad fjärrkontrollsknapp (4) tills lysdioden (2/3) slocknar - beroende på vilken kanal som valts.
 - ⇒ Lysdioden slocknar - programmeringen har slutförts.
 - ⇒ Fjärrkontrollen har överfört radiokoden till radiomottagaren.
3. För att programmera fler fjärrkontroller, upprepa stegen ovan. Det finns max. 112 minnesplatser per radiomottagare.

Avbryt programmeringsläget:

Tryck på programmeringsknappen (1) flera gånger tills ingen lysdiod lyser.

Radera fjärrkontroller från radiomottagaren

Om en fjärrkontroll ska raderas från radiomottagaren måste, av säkerhetsskäl, **varje** knapp och **varje** knappkombination hos fjärrkontrollen raderas!

1. Tryck på programmeringsknappen (1) och håll nertryckt i 5 sekunder.
 - ⇒ En lysdiod blinkar (2 eller 3).
2. Släpp programmeringsknappen (1).
 - ⇒ Radiomottagaren är i raderingsläge.
3. Tryck på knappen på fjärrkontrollen vars kod ska raderas i radiomottagaren.
 - ⇒ Lysdioden släcks. Raderingen slutförd.
4. Upprepa processen för **alla** knappar och knappkombinationer.

Radera en kanal från radiomottagaren

1. Tryck på programmeringsknappen (1) och håll den intryckt.
 - 1x för kanal 1, lysdioden (2) lyser.
 - 2x för kanal 2, lysdioden (3) lyser.⇒ Efter 5 sekunder blinkar lysdioden (2 eller 3).
 - ⇒ Efter ytterligare 10 sekunder lyser lysdioden (2 eller 3).
2. Släpp programmeringsknappen (1).
 - ⇒ Raderingen slutförd.

Förlust av en fjärrkontroll

Om en fjärrkontroll tappas bort måste, av säkerhetsskäl, radiomottagarens hela minne raderas, se kapitel "**Fjärrkontroller (tillval) - Radera radiomottagarens minne**".

Programmera sen om alla fjärrkontroller på nytt.

Drift och användning

Säkerhetsanvisningar gällande driften



FARA!

Direkt eller indirekt kontakt med spänningsförande delar leder till farlig kroppsgenomströmning.

Elektrisk stöt, brännskador eller dödsfall kan bli följden.

- Före kabeldragningsarbeten ska du säkerställa att ledningarna är spänningsfria. Under kabeldragningen ska du säkerställa att ledningarna fortsätter att vara spänningsfria (t.ex. genom att förhindra påslagning).
- Anslutning till strömnätet får endast göras av personal med kvalifikationer som beskrivs i kapitlet "Säkerhetsanvisningar - Personalens kvalifikationer".



VARNING

Risk för personskador på grund av stängande bomarm!

- Vistas inte i bomarmens rörelseområde!



VARNING

Risk för personskador på grund av felaktig fastsättning av komponenter!

- Kontrollera före idrifttagningen att fästbultarna för tung last och alla skruvar sitter fast ordentligt!



VARNING

Risk för personskador på grund av avsliten bomarm!

- Vid högre vindstyrka än den som anges i den tekniska informationen:

- Stäng bommen och gör den spänningsfri.
- Demontera bommen.



VARNING

Risk för personskador efter åsknedslag:

- Låt en elektriker kontrollera bommen efter åsknedslag och reparera den vid behov.



RISK ATT KROPPEN BLIR KLÄMD!

Klämrisk

Håll minsta avstånd 0,5 m mellan bomarmen och närliggande objekt!



RISK FÖR BRÄNNSKADOR!

Motorns yta hettas upp under drift!

- Vänta tills motorn svalnat innan du rör dess yta!



RISK FÖR KLÄMDA HÄNDER!

- Montera bomskåpet utan bomarm!
- Följ anvisningar om personlig skyddsutrustning!

- Under normaldrift måste:
 - bommens övre kåpa sitta på plats och vara låst och
 - bomskåpets lucka vara stängd och låst.
- När bomskåpet är öppet, finns risker genom:
 - att dragfjädrarna är spända,
 - klämställena/skärställena kring drivkolven och länket.
- Är bomskåpet öppet ska styrningen och nättilledningen skyddas från fukt.
- Använd endast bommen när alla skyddsanordningar är på plats och fullt funktionsdugliga. Direkt när en skyddsanordning inte är funktionsduglig måste bommen tas ur drift tills felet har åtgärdats korrekt.
- Använd inte bommen från flera fordon samtidigt.

- Kör först igenom bommen när den är helt öppen.
- Under driften är det förbjudet att hålla fast bomarmen eller ta på rörliga delar.
- Under stängning och öppning får inga personer eller föremål befinna sig i bomarmens område.
- Stängning och öppning av bommen måste iakttas av användaren.
- Lägg inga föremål på bomskåpet eller bomarmen.
- Klättra inte på bommen.
- Motorns yttre temperatur kan under drift nå upp till 80 °C och därigenom föreligger det risk för brännskador.

Drift och användning

Drift med automatisk stängning

- Vid drift med automatisk stängning ska gällande normer beaktas. Säkra bommens stängningsnivå med säkerhetsutrustningar.



FARA

Den automatiska stängningen utan säkerhetsutrustningar stänger bommen även om människor eller föremål är under den.

Det kan leda till svåra personskador eller materialskador.

- **Montera de nödvändiga säkerhetsutrustningarna (foceller, induktionsslingor) enligt EN 12453.**

Vid automatisk stängning stängs bommen automatiskt efter en inställd öppethållningstid. Öppethållningstiden räknas från det att bommen nått ändläget BOM UPP. Ges ett nytt öppningskommando inom öppethållningstiden startar öppethållningstiden om.

Bommen kan öppnas med en kommandogivare, men inte stängas. När den öppnas kan bommen inte stoppas med en kommandogivare.

Ges ett nytt öppningskommando när bommen stängs automatiskt öppnas bommen komplett och öppethållningstiden startar om.

Ställ in automatisk stängning:

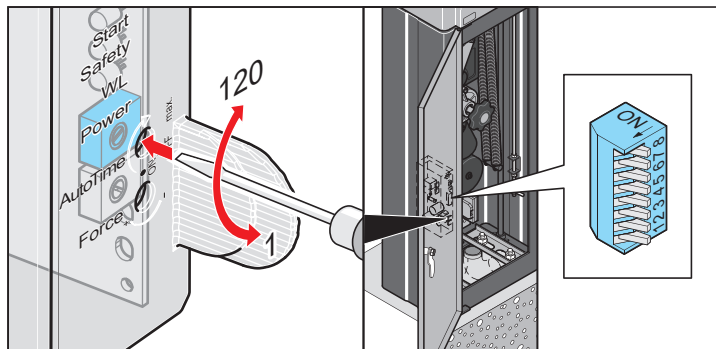

- Ställ in öppethållningstiden via potentiometern "AUTO TIME" i styrningen. Öppethållningstiden kan ställas in mellan 1 och 120 sekunder.
- Ställ DIP-brytare 7 på "OFF".

Ställ in andra DIP-brytare som önskas, se kapitlet "**Styrning - DIP-brytare**".

1-kanalsdrift

I 1-kanalsdriften används en kommandogivare för att öppna och stänga bommen.

Ställ in 1-kanalsdrift

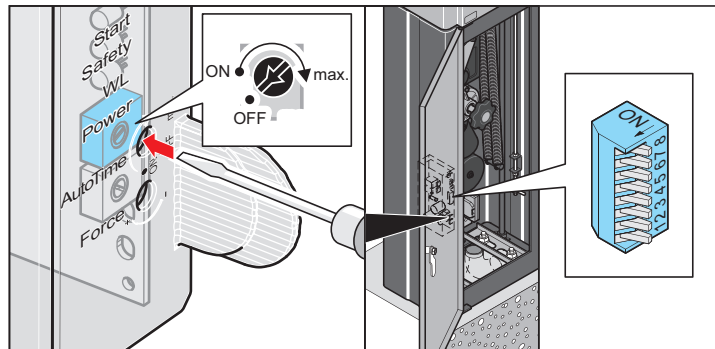

- Stäng av den automatiska stängningen via potentiometern "AUTO TIME" i styrningen. Avstängning via potentiometerns vänsteranslag.
- Ställ DIP-brytare 7 på "OFF".

Ställ in andra DIP-brytare som önskas, se kapitlet "**Styrning - DIP-brytare**".

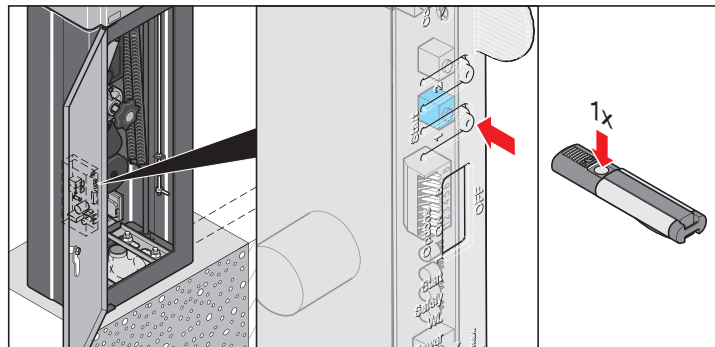

Öppna bommen i 1-kanalsdrift

1. Tryck på knappen (1) eller öppna bommen via kommandogivare.
2. Ges ett nytt kommando under öppningen stoppar bommen i det aktuella läget.
3. Ett ytterligare kommando stänger bommen.

Stäng bommen i 1-kanalsdrift

1. Tryck på knappen (1) eller stäng bommen via kommandogivare.
2. Ges ett nytt kommando under stängningen stoppar bommen i det aktuella läget.
3. Ett ytterligare kommando öppnar bommen.

Impulsföljd för bomrörelsen

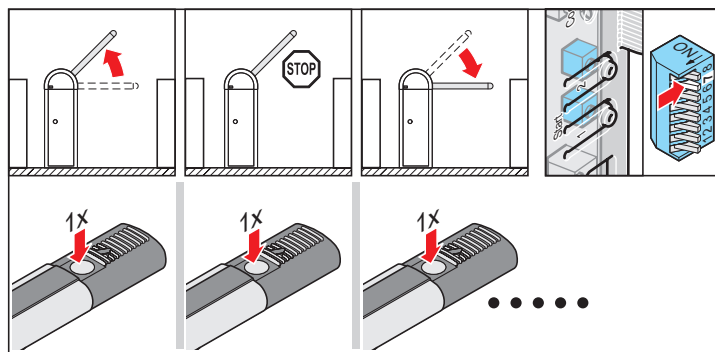

Kommandogivare 1: UPP - STOPP - NER - STOPP - UPP - STOPP - ...

Nödfrikoppling



VARNING!

Bomarmen far upp snabbt och okontrollerat!

Om bomarmen är skadad (t.ex. på grund av påkörning) får bommen inte nödfrikopplas.

- Den defekta bomarmen måste ovillkorligen bytas innan bommen nödfrikopplas!



VARNING!

Genomförs nödfrikopplingen med endast en person kan nödfrikopplingsknappen överföra ansevärliga krafter till manöverpersonens hand.

Det kan leda till svåra skador!

- Genomför nödfrikopplingen i enlighet med anvisningarna här och med två personer.

1. Koppla bommen spänningsfritt och säkra mot återinkoppling.

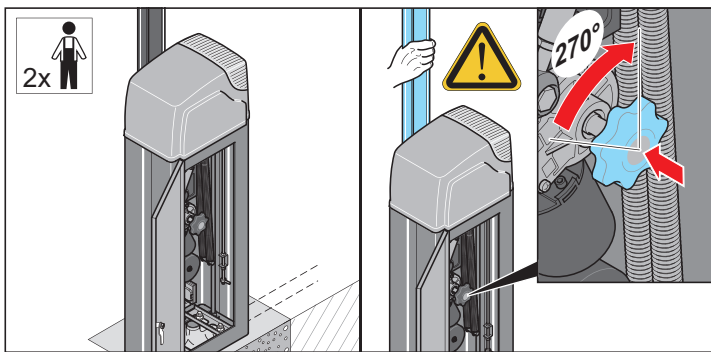

2. Öppna bomskåpets lucka.

3. Den andra personen håller fast bomarmen. Tryck samtidigt på nödfrikopplingsknappen och vrid ca 60° åt höger eller åt vänster.

⇒ Bommen är nödfrikopplad.

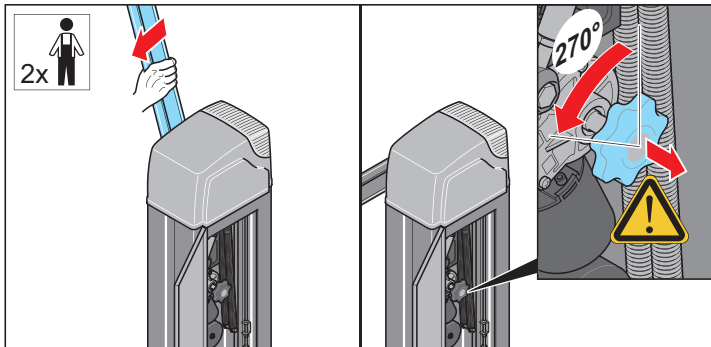

4. Öppna eller stäng bommen via nödfrikopplingsknappen. Den andra personen måste hjälpa till genom att röra på bomarmen.

5. När önskad bomarmsposition har uppnåtts, vrid nödfrikopplingsknappen ca 60° åt höger eller åt vänster till ett mellanläge.

⇒ Nödfrikopplingsknappen snäpper tillbaka.

⇒ Bommen är låst.

Säkerhetsanvisningar till styrningen



FARA!

Direkt eller indirekt kontakt med spänningsförande delar leder till farlig kroppsgenomströmning.

Elektrisk stöt, brännskador eller dödsfall kan bli följden.

- Före kabeldragningsarbeten ska du säkerställa att ledningarna är spänningsfria. Under kabeldragningen ska du säkerställa att ledningarna fortsätter att vara spänningsfria (t.ex. genom att förhindra påslagning).
- Anslutning till strömnätet får endast göras av personal med kvalifikationer som beskrivs i kapitlet "Säkerhetsanvisningar - Personalens kvalifikationer".

- Skydda styrningen från fukt.
- Lägg inte någon extern spänning mot styrningens anslutningar eftersom styrningen förstörs direkt då.
- Styrningens polaritetsskydd (gul kontakt) måste alltid vara monterad mellan klämmorna 11 + 12.
- Använd endast den medlevererade styrningen från SOMMER Antriebs- und Funktechnik GmbH, alla andra styrningar skadas eller skadar automatiken.

Översikt styrning

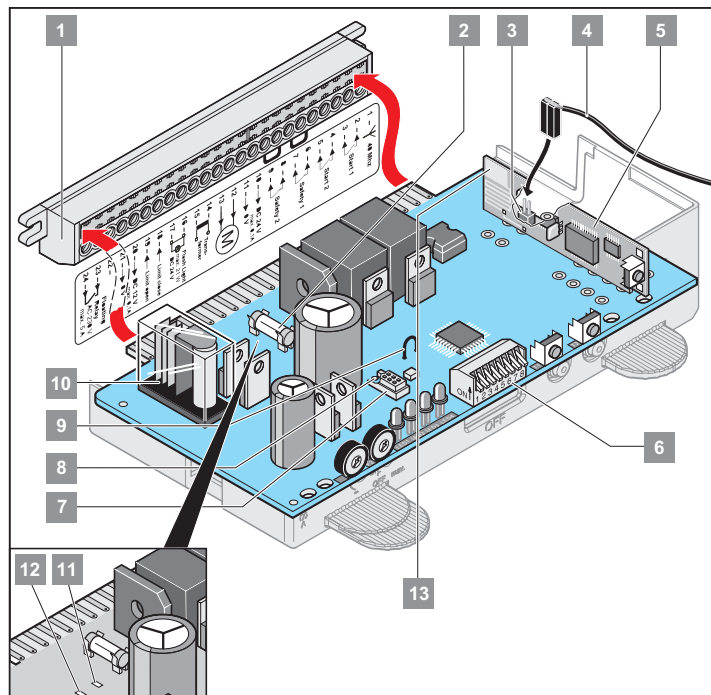

1	Direktanslutningsplint 24-polig
2	Säkring för anslutning av varningsljuset (1 A snabb)
3	Anslutning extern antenn
4	Extern antenn
5	Radiomottagare
6	DIP-brytare
7	Anslutning TorMinal
8	Kontaktskydd anslutning TorMinal
9	Bygling, frånskiljning stänger av mjukgången
10	Reläkontakt, klämma 23 + 24
11	Lysdiod: Bom vänsterutförande: ändläge bom NER Bom högerutförande: ändläge bom UPP
12	Lysdiod: Bom vänsterutförande: ändläge bom UPP Bom högerutförande: ändläge bom NER
13	Intern antenn

Styrning

Styrningens funktioner

Inbrottsskydd genom automatisk låsning

Försöker någon öppna bommen för hand försöker automatiken att hålla bommen stängd resp. stänga den.

Överbelastningsskydd

Överlastas bommens automatik när den öppnar eller stänger känner styrningen av det och stoppar automatiken.

Efter ca 20 sekunder eller en styrningsåterställning frigör styrningen överlastningssäkring. Bommen kan tas i drift igen.

Automatisk kraftavstängning

Genom den automatiska kraftavstängningen reverserar bommen om den stöter på ett hinder vid öppning eller stängning.

För att den automatiska kraftavstängningen ska fungera korrekt

- ska kraftvärdena läsas in och
- krafttoleransen ställas in.

Se kapitlet "*Idrifttagning - Genomför en styrningsåterställning och programmera in kraftvärdena*" och "*Idrifttagning - Ställ in krafttoleransen*".

Drift efter strömavbrott

Vid strömavbrott sparas de inställda kraftvärdena. Automatikens första rörelse efter ett strömavbrott är alltid BOM UPP.

Homelink-kompatibel

Är ett fordon utrustat med ett homelinksystem (version 7) är bommens radiomottagare med 868,6 MHz kompatibel med den. Hos äldre homelinksystem måste en annan radiofrekvens (40,685 eller 434,42 MHz) användas.

Mer information på: "<http://www.eurohomelink.com>"

Impuls till ljusstyrningen

Varje gång automatiken startar föreligger en impuls på reläutgången och med den kan t.ex. en belysning slås på. För anslutning och data, se kapitlet "*Styrning - Direktanslutningsplint 24-polig*".

DIP-brytare

Bommens inställningar ändras via DIP-brytarna.



OBS!

Före omställning av DIP-brytarna ska strömförsörjningen till bommen/styrningen avbrytas.



OBS!

För att inte skada DIP-brytarna får inga metallföremål användas för inställning. Vi rekommenderar ett platt plastföremål.

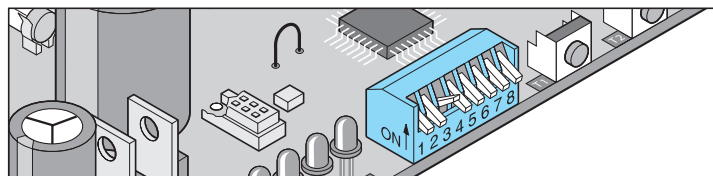

Använd en liten skruvmejsel för att koppla om de enskilda DIP-brytarna.

DIP-brytare	Läge	Funktion/reaktion
Hinderavkänning när bommen öppnas på säkerhetsingång 1		
1	OFF	Ingen reaktion från automatiken
	ON	Bommen stoppar och reverserar
Val av säkerhetsutrustning på säkerhetsingång 1		
2	OFF	Val av normalt sluten kontakt (t.ex. fotocell eller slingkontroll)
	ON	--
3	OFF	-- Funktion saknas
	ON	-- Funktion saknas
Stängningskommando genom säkerhetsingångarna 1, 2 efter 5 sekunder		
4	OFF	Avaktiverad
	ON	Aktiverad
Förvarningstid från det anslutna varningsljuset		
5	OFF	Förvarningstid 0 sekunder
	ON	Förvarningstid 3 sekunder - varningsljuset blinkar
6	OFF	-- Funktion saknas
	ON	-- Funktion saknas
7	OFF	-- Funktion saknas
	ON	-- Funktion saknas
8	OFF	-- Funktion saknas
	ON	-- Funktion saknas

DIP 1 - Hinderavkänning när bommen öppnas

Om det finns en signal på säkerhetsingång 1 (t.ex. fordon passerar fotocellen) när bommen öppnas reagerar bommen beroende på inställning hos DIP-brytare 1.

Vid en signal på säkerhetsingång 2 reagerar bommen **inte**.

DIP 2 - Val av säkerhetsutrustning till säkerhetsingång 1

Via DIP-brytare 2 väljer du säkerhetsutrustningen som är ansluten till säkerhetsingång 1.

DIP 4 - Stängningskommando genom säkerhetsingångar

Bommen kan stängas automatiskt via en friblivande säkerhetsingång i alla driftsätt.

Direkt när säkerhetsingång 1 och säkerhetsingång 2 blir fria när bommen är öppen stängs bommen efter en fastställd öppethållningstid på 5 sekunder. Då måste potentiometern "Auto Time" vara i läget "ON".

DIP 5 - Förvarningstid från det anslutna varningsljuset

För att varna användaren blinkar det anslutna varningsljuset 3 sekunder innan bommen öppnas och stängs.

Regelbundna kontroller och underhåll



OBS!

Kontrollera bommen efter de angivna intervallen samt i enlighet med den här kontrollplanen. Dokumentera och arkivera kontrollresultaten!

- Kontrollintervall enligt den här kontrollplanen: årligen.
- Hela bommen är underhållsfri.

Kontroll	Aktivitet	ja/ nej	Möjlig orsak	Åtgärd	Datum och kontrollant
Kraftavstängning					
Stoppa bomarmen vid stängning med ett 2 meter högt föremål vid ca 45° stängningsvinkel.	Automatiken reverserar när föremålet kommer.	ja	Kraftavstängningen fungerar utan begränsningar.	Låt alla inställningar vara.	
		nej	Krafttoleransen är för hög. Ställ in med potentiometern "Force" eller TorMinal.	Minska krafttoleransen tills kontrollen lyckas. Bommen ska under uppsikt öppnas och stängas helt 2 gånger före det. Se kapitel " Idrifttagning - Ställ in krafttoleransen " eller " Anvisning TorMinal ".	
Nödfrikoppling					
Tillvägagångssätt enligt beskrivningen i kapitlet " Drift och användning - Nödfrikoppling ".	Bommen måste kunna öppnas och stängas lätt för hand.	ja	Allt är ok!		
		nej	Nödfrikopplingen defekt.	Låt reparera nödfrikopplingen, kontakta kundtjänsten hos SOMMER Antriebs- und Funktechnik GmbH.	
Visuell kontroll					
Kontrollera bomarmen och bomskåpet beträffande uppenbara brister, skador från fordon, miljöpåverkan eller vandalism.	Bommen uppvisar skador.	nej	Allt är ok!		
		ja	Bomarmen skadad eller bomskåpet skadat.	Ta bommen ur drift och säkra mot återinkoppling. Låt reparera bommen resp. skadade delar eller byt ut dem. Kontakta i så fall kundtjänsten hos SOMMER Antriebs- und Funktechnik GmbH.	
			Varningsskyltar eller reflexer på bommen är skadade.	Byt ut varningsskyltar eller reflexer.	
Fotocell, om sådan finns					
Öppna/stäng bommen och bryt då fotocellen.	Bommen reagerar enligt inställningarna för DIP-brytare 1 eller 2. Lysdioden Safety lyser.	ja	Allt är ok!		
		nej	Kabelbrott, klämman lös.	Kontrollera kabeldragningen, dra åt klämman.	
			DIP-brytare ändrad.	Ställ in DIP-brytare.	
			Fotocellen smutsig.	Rengör fotocellen.	
			Fotocellen felställd (hållaren böjd).	Ställ in fotocellen.	
Fotocellen defekt.	Ta bommen ur drift och säkra mot återinkoppling, kontakta kundtjänsten hos SOMMER Antriebs- und Funktechnik GmbH.				
Induktionsslinga, om sådan finns					
Öppna/stäng bommen och manövrera då induktionsslingan.	Bommen reagerar enligt inställningarna för DIP-brytare 1 eller 2. Lysdioden Safety lyser.	ja	Allt är ok!		
		nej	Kabelbrott, klämman lös.	Kontrollera kabeldragningen, dra åt klämman.	
			DIP-brytare ändrad.	Ställ in DIP-brytare.	
			Induktionsslinga defekt.	Ta bommen ur drift och säkra mot återinkoppling. Reparera eller byt ut induktionsslinga resp. skadade delar.	
Fjäderspänning					
För bomarmen, med nödfrikopplingsknappen resp. manuellt, till en vinkel på 45° och håll den kvar där.	Bomarmen stannar i 45° vinkel när du släpper den.	ja	Allt är ok!		
		nej	Felaktig fjäderinställning	Kontrollera och korriger fjäderinställningen, se kapitel " Idrifttagning - Ställ in fjäderenheten ".	

Felavhjälpning

Säkerhetsanvisningar om felavhjälpning



FARA!

Direkt eller indirekt kontakt med spänningsförande delar leder till farlig kroppsgenomströmning.

Elektrisk stöt, brännskador eller dödsfall kan bli följden.

- Före kabeldragningsarbeten ska du säkerställa att ledningarna är spänningsfria. Under kabeldragningen ska du säkerställa att ledningarna fortsätter att vara spänningsfria (t.ex. genom att förhindra påslagning).
- Anslutning till strömnätet får endast göras av personal med kvalifikationer som beskrivs i kapitlet "Säkerhetsanvisningar - Personalens kvalifikationer".

Byt säkring

1. Koppla bommen spänningsfritt och säkra mot återinkoppling.

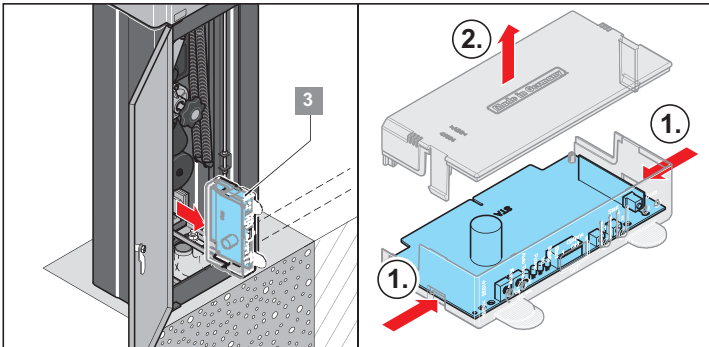

2. Öppna bomskåpet.

3. Demontera styrningen (3) och öppna styrenhetens kåpa.

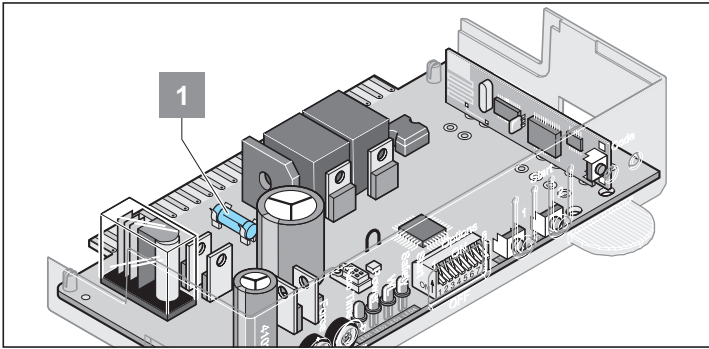

4. Byt ut defekt säkring (1) (säkring 1 A snabb).

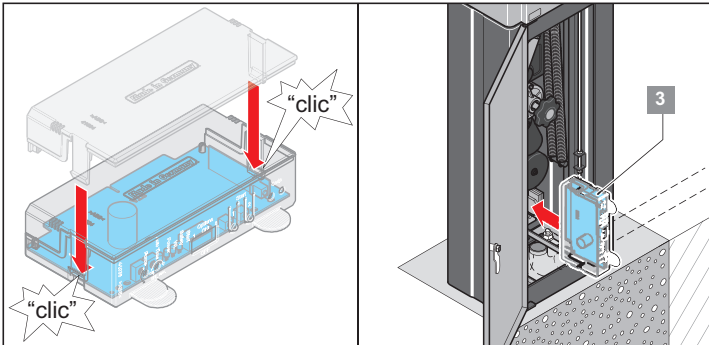

5. Stäng styrenhetens kåpa och montera styrningen (3).

6. Stäng bomskåpet.

Byt fjäder



RISK FÖR KLÄMDA HÄNDER!

Klämrisk vid bomarmens mekanik när kåpan är öppen.

- Samtliga arbeten på bommen får endast utföras av utbildad personal!
- Gör anläggningen spänningsfri och säkra den mot återinkoppling före arbeten på bommen!
- Montera bomskåpet utan bomarm!
- Följ anvisningar om personlig skyddsutrustning!



OBS!

För att säkerställa en störningsfri drift rekommenderas att byta båda fjädrarna!

1. Koppla bommen spänningsfritt och säkra mot återinkoppling.

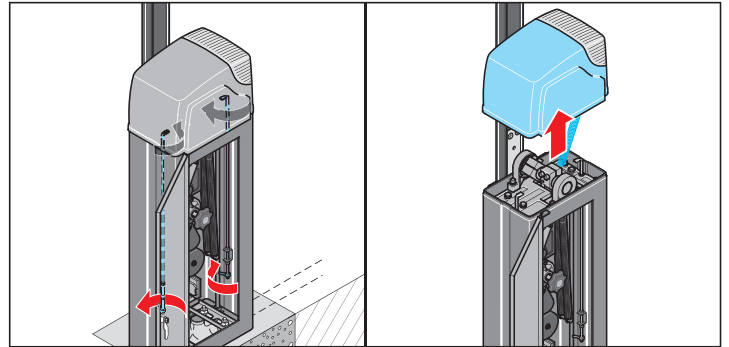

2. Öppna bomskåpets lucka och lossa spärren på kåpan.

3. Ta bort bommens övre kåpa.

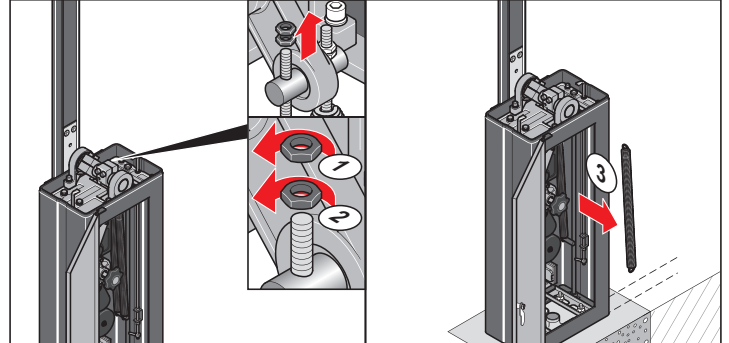

4. Lossa båda muttrarna på de trasiga fjädrarna.

5. Ta bort den trasiga fjädern.

Felavhjälpning

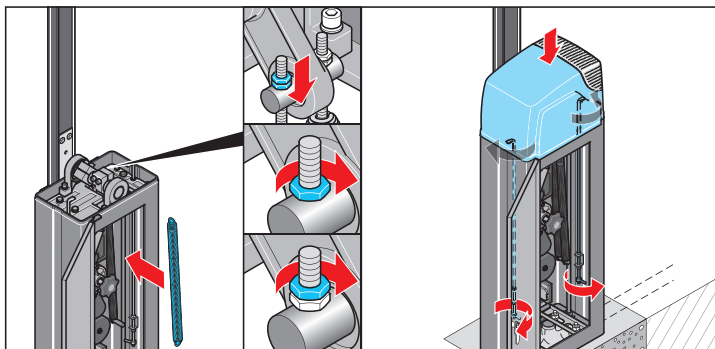

6. Sätt i en ny fjäder och fäst med muttrarna.
7. Ställ in fjäderenheten, se kapitlet "**Idrifttagning - Ställ in fjäderenheten**".
8. Stäng bomskåpet.

Felavhjälpning

Fel - Orsak - Åtgärd

- Alla arbeten inom ramen för felavhjälpning får endast utföras av utbildad personal, se kapitlet "**Säkerhetsanvisningar - Personalens kvalifikationer**". Personalen måste känna till de extra risker som uppstår när skyddsanordningen tas ur drift och veta vilka säkerhetsåtgärder som måste vidtas vid felavhjälpningen.
- Sätt alla kommandogivare ur funktion så att bommen inte kan röra sig okontrollerat.
- Skyddsanordningarna får endast överbryggas, stängas av eller tas bort när tillräckliga åtgärder har vidtagits så att bommen trots det inte utgör någon fara.
- Spärra av arbetsområdet under felavhjälpningen. Använd avspärrningsband och varningsskyltar. Lämna aldrig arbetsområdet oövervakat.
- Säkerställ att det inte ligger kvar några verktyg eller andra hjälpmedel i eller på bommen när felavhjälpningen är klar.
- Vid arbete ovanför kroppshöjd ska lämpliga, kontrollerade och säkra uppstigningsanordningar användas.
- Innan bommen tas i drift igen ska alla säkerhetsutrustningar monteras och kontrolleras.

Störning	Möjlig orsak	Åtgärd
Bommen öppnar eller stänger inte.	Det finns ingen nätspänning, lysdioden "Power" lyser inte.	<ul style="list-style-type: none"> • Slå på huvudströmbrytaren. • Kontrollera tilliedningens säkring. • Kontrollera tilliedningen.
	Ingen styrning monterad.	<ul style="list-style-type: none"> • Montera styrning.
	Styrningen inte korrekt isatt.	<ul style="list-style-type: none"> • Sätt in styrningen korrekt i kontaktlisten.
	Automatisk stängning aktiverad.	<ul style="list-style-type: none"> • Bommen stängs automatiskt när den inställda tiden löpt ut. För inställningar, se kapitel "Drift och användning - Drift med automatisk stängning".
	Fjädern har gått sönder.	<ul style="list-style-type: none"> • Byt ut fjädern, se kapitel "Felavhjälpning - Byt fjäder".
	Säkerhetsutrustning förhindrar stängning, lysdioden "Safety" lyser.	<ul style="list-style-type: none"> • Återställ säkerhetsutrustningen. • Kontrollera säkerhetsutrustningen. • Rengör fotocellen.
Bommen öppnas eller stängs inte när en fjärrkontroll används.	Överbelastningsskyddet har stoppat bommen.	<ul style="list-style-type: none"> • Vänta 20 sekunder till styrningen friger bommen igen.
	Fjärrkontrollens batteri är tomt, lysdioden på fjärrkontrollen lyser inte.	<ul style="list-style-type: none"> • Byt ut fjärrkontrollens batteri.
	Fjärrkontrollen är inte programmerad till radiomottagaren.	<ul style="list-style-type: none"> • Programmera fjärrkontrollen, se kapitlet "Fjärrkontroller (tillval) - Programmera fjärrkontroller".
Bommen öppnas eller stängs inte när en kommandogivare används (t.ex. nyckelbrytare).	Kommandot föreligger permanent eftersom fjärrkontrollens knapp har fastnat. Lysdioden "Start" och lysdioden på radiomottagaren lyser.	<ul style="list-style-type: none"> • Lossa knappen eller byt fjärrkontrollen.
	Kommandogivaren är inte ansluten eller defekt. Lysdioden "Start" lyser inte när kommandogivaren manövreras.	<ul style="list-style-type: none"> • Kontrollera kommandogivarens tilliedning. • Byt ut kommandogivaren.
Bommen öppnas eller stängs inte när en kommandogivare används (t.ex. nyckelbrytare).	Permanentsignal - vatten i kommandogivarens hölje, lysdioden "Start" lyser.	<ul style="list-style-type: none"> • Byt ut kommandogivare och skydda mot väta.
	Kraftavstängningen aktiveras på grund av ett hinder.	<ul style="list-style-type: none"> • Avlägsna hindret.
	Felaktiga kraftvärden programmerade.	<ul style="list-style-type: none"> • Genomför en styrningsåterställning och programmera in kraftvärdena på nytt. Först när den här åtgärden inte hjälper ska du höja krafttoleransen. Se kapitlen "Idrifttagning - Ställ in krafttoleransen" och "Anvisning TorMina!".
Bommen stoppar vid stängning och kör ca 10 cm i motsatt riktning och stannar.	Bommen är felaktigt inställd eller defekt.	<ul style="list-style-type: none"> • Låt en fackman ställa in eller reparera bommen och kontakta kundtjänsten hos SOMMER Antriebs- und Funktechnik GmbH.

Felavhjälpning

Störning	Möjlig orsak	Åtgärd
Bommen stoppar vid öppning och kör ca 10 cm i motsatt riktning och stannar.	Kraftavstängningen aktiveras på grund av ett hinder.	<ul style="list-style-type: none"> • Avlägsna hindret.
	Felaktiga kraftvärden programmerade.	<ul style="list-style-type: none"> • Genomför en styrningsåterställning och programmera in kraftvärdena på nytt. Först när den här åtgärden inte hjälper ska du höja krafttoleransen. Se kapitlen "Idrifttagning - Ställ in krafttoleransen" och "Anvisning TorMinal".
	Bommen är felaktigt inställd eller defekt.	<ul style="list-style-type: none"> • Låt en fackman ställa in eller reparera bommen och kontakta kundtjänsten hos SOMMER Antriebs- und Funktechnik GmbH.
Bommen stoppar under öppningen.	Säkerhetsutrustning aktiverad och DIP-brytare 1 är på ON.	<ul style="list-style-type: none"> • Återställ säkerhetsutrustningen och sätt DIP-brytare 1 på OFF.
Bomarmen är inte balanserad (45°) i strömlöst och nödfrikopplat läge och sänker sig av sig själv.	Felaktig fjäderinställning eller fjäderbrott.	<ul style="list-style-type: none"> • Kontrollera och korrigerar fjäderinställningen, se kapitel "Idrifttagning - Ställ in fjäderenheten". • Byt trasig fjäder, se kapitel "Felavhjälpning - Byt fjäder".
Anslutet varningsljus lyser inte.	Säkring eller glödlampa defekt.	<ul style="list-style-type: none"> • Byt säkringen, se kapitlet "Felavhjälpning - Byt säkring". • Byt glödlampan.
Hastigheten vid öppning eller stängning förändras.		<ul style="list-style-type: none"> • Helt normalt. Innan ändläget nås minskar bommen hastigheten (mjukgång).
Bommen kan endast manövreras så länge knappen på en kommandogivare hålls intryckt.	Hålldonsdrift är inkopplad.	<ul style="list-style-type: none"> • Avaktivera hålldonsdrift, se "Anvisning TorMinal".
Lysdioden "Start" lyser konstant.	Permanent signal på knappanslutning 1 eller 2.	<ul style="list-style-type: none"> • Kontrollera anslutna kommandogivare.
	Främmande signal stör bommens styrning, lysdiod 3.1 eller 3.2 på radiomottagaren lyser.	<ul style="list-style-type: none"> • Vänta tills den främmande signalen försvinner. • Ta bort störningskällor med en främmande signal.
Bomarmen hänger nedåt.	Bomarmen har böjts med våld eller trycktes uppåt eller nedåt i stängt läge.	<ul style="list-style-type: none"> • Låt en fackman ställa in eller reparera bommen och kontakta kundtjänsten hos SOMMER Antriebs- und Funktechnik GmbH.
Endast radiomottagare Alla lysdioder blinkar.	Alla minnesplatser är belagda, max. 112.	<ul style="list-style-type: none"> • Radera fjärrkontroller som inte längre behövs. • Installera extra radiomottagare.
Lysdiod 2 eller 3 lyser konstant.	Radiosignalen tas emot, eventuellt är knappen på en fjärrkontroll defekt eller främmande signal.	<ul style="list-style-type: none"> • Ta ut batteriet ur fjärrkontrollen. • Vänta tills den främmande signalen försvinner.
Lysdiod 2 eller 3 lyser.	Radiomottagare i programmeringsläge, väntar på en radiokod från en fjärrkontroll.	<ul style="list-style-type: none"> • Tryck på önskad fjärrkontrollsknapp.
Endast bommar med pendelstöd Bommens pendelstöd slår i marken hårt i nedre ändläget.	Bommens nedre ändläge är fel och därigenom är pendelstödet avstånd till marken för kort. I stängt läge måste avståndet mellan pendelstöd och mark vara ca 2 cm.	<ul style="list-style-type: none"> • Korrigera bommens nedre ändläge, se kapitlet "Idrifttagning - Ställ in bommens rörelselängd via ändlägena".

Skulle det inte vara möjligt att hitta felet med hjälp av tabellen ska följande åtgärder vidtas.

- Genomför en styrningsåterställning på styrningen och programmera sen in kraftvärdena igen,
- Kläm av anslutna tillbehör (t.ex fotocell) och kläm fast bryggan igen vid en säkerhetsanslutning,
- Ställ DIP-brytare 1, 2, 4, 5, 6, 7, 8, 9 på OFF och DIP-brytare 3 på ON,
- Har inställningar ändrats med TorMinal ska en styrningsåterställning med TorMinal genomföras,
- Kontrollera alla anslutningar till direktanslutningsplinten och klämlisten och dra åt vid behov.

Vid andra problem ska du kontakta kundtjänsten hos SOMMER Antriebs- und Funktechnik GmbH. Kontaktinformationen till huvudkontoret i Tyskland finns på titelbladets baksida.

Demontering och bortskaffning

Säkerhetsanvisningar till demonteringen

Vid demonteringen måste man räkna med att ytterligare risker uppstår, vilka inte föreligger under driften eftersom skyddsanordningarna delvis är tagna ur drift då.

- Demonteringen får endast göras vid en maximal vindstyrka på 3 enligt beaufortskalan (måttlig vind).
- För hela demonteringen krävs **minst två personer**.
- Koppla loss energiförsörjningsledningarna fysiskt och ladda ur sparad energi.
- Vid demonteringsarbeten ovanför kroppshöjd ska lämpliga, kontrollerade och säkra uppstigningsanordningar användas. Använd aldrig bommen eller delar av den som uppstigningsanordning.
- Demonteringen av bommen och samtliga arbeten på elektroniken får endast genomföras av personal som beskrivs i kapitlet "**Säkerhetsanvisningar - Personalens kvalifikationer**".



VÄLTNINGSRISK!

Bommen kan välta under demonteringen.

Människor och bommen kan skadas.

- Genomför endast transporten och demonteringen med 2 personer och lämpliga transportmedel.

Förvaring efter demontering

Ska bommen mellanförvaras efter demonteringen ska bestämmelserna och föreskrifterna för förvaring som anges i kapitlet "**Transport/Avlastning/ Förvaring - Förvaring**" följas.

Om möjligt ska bommens styrning förvaras separat.

Beskrivning av demonteringsarbetena



FARA!

Direkt eller indirekt kontakt med spänningsförande delar leder till farlig kroppsgenomströmning.

Elektrisk stöt, brännskador eller dödsfall kan bli följden.

- Innan demonteringen börjar ska "huvudströmbrytaren" sättas på "0", säkras med hänglås och en varningsskylt sättas upp.



RISK FÖR BRÄNSKADOR!

Vänta minst 5 minuter efter avstängningen så att motorn hinner svalna och kondensatorerna blir av med sin spänning.

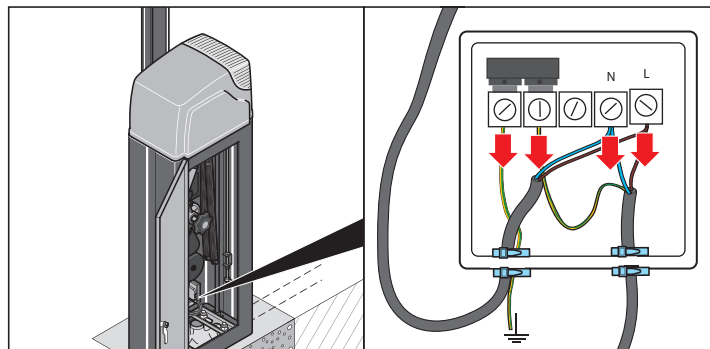

1. Demontera styrningen.
2. Kläm av nättilliedningen och ta bort.
3. Demontera anslutna tillbehör och kläm av kablarna från direktanslutningsplinten.

Platt bomarm H10

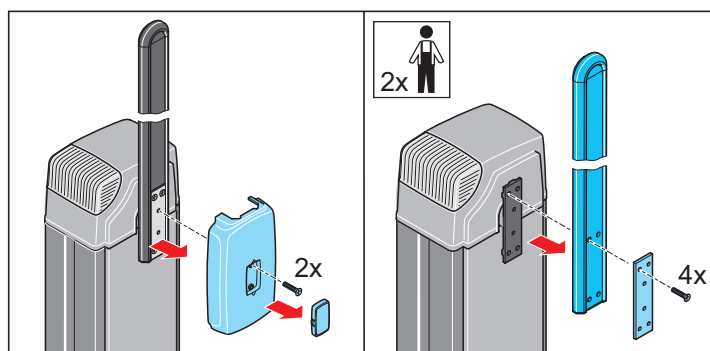

4. Demontera bomarmen i lodrätt öppningsläge.
5. Ta bort täcklocket och demontera kåpan med 2 skruvar.
6. Lossa 4 skruvar från bomarmen, ta bort bomarm och underläggsplatta.

Demontering och bortskaffning

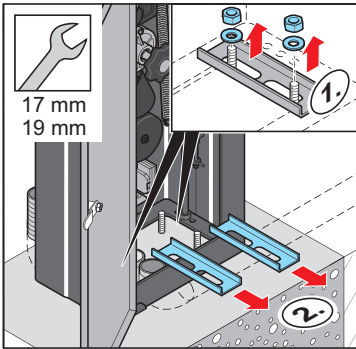

7. Öppna bomskåpet och lossa 4 muttrar.
8. Ta bort muttrar, mellanläggsbrickor och U-profiler.
9. Ta bort bomskåpet.

Bortskaffning

Bortskaffningen av bom, komponenter, drivmedel och tillsatsmedel faller delvis under lagliga bestämmelser. Du får exakt information från ansvarig myndighet (t.ex. vattenmyndigheter och miljömyndigheter på läns- och landsnivå).

Produkterna som ska bortskaffas får endast lämnas på auktoriserade mottagningsställen.



VARNING

Miljöskador vid felaktig bortskaffning!

- **Elskrot, elektronikkomponenter, smörj- och andra hjälpämnen är farligt avfall och får endast bortskaffas av tillåtna specialister.**

Prestandadeklaration

Prestandadeklaration

Företaget
SOMMER Antriebs- und Funktechnik GmbH

Hans-Böckler-Straße 21 - 27
73230 Kirchheim/Teck
Tyskland

intygar härmed enligt byggproduktförordningen nr 305/2011

att produkterna

ASB-6010
ASB-5014A
ASB-6010A
ASB-5507A

har följande prestanda

- | | |
|-----------------------------------------------------|---------------------------------------------------------------|
| 1. Produktutförande | Bomsystem |
| 2. ID-nr | se omslaget |
| 3. Ändamål för användning | Bomsystem för infartskontroll till kommersiellt/privat område |
| 4. Tillverkare | SOMMER Antriebs-und Funktechnik GmbH |
| 5. Befullmäktigad | Jochen Lude |
| 6. System för utvärdering av prestanda | 3 |
| 7. Harmoniserad norm | EN 13241:2003+A2:2016 |
| 8. Anmält organ | SP Technical Research Institute of Sweden |
| 9. Väsentliga egenskaper: | |
| • Motstånd mot inträngande vatten | npd |
| • Frisättning av farliga ämnen | npd |
| • Motstånd mot vindbelastning | se teknisk information |
| • Värmemotstånd | npd |
| • Luftgenomsläpplighet | npd |
| • Hållbarhet för mekaniska egenskaper och kapacitet | 350 cykler/dag |
| • Manöverkrafter (vid kraftaktiverade portar) | uppfyllt |



i.V.

Jochen Lude
Dokumentansvarig

Kirchheim, 06.07.2016

In- och utkörningsscenarier

Exempel 1 – parkeringsplats med kontrollerad infart och fri utfart

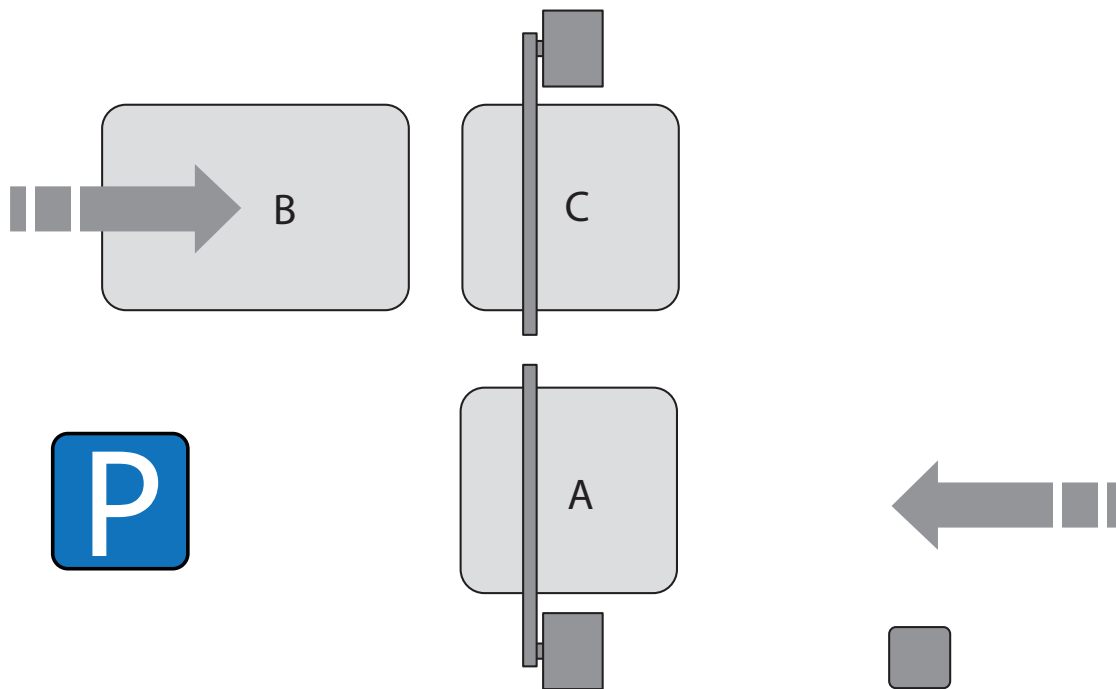

Bom till infart:

Bommen öppnas manuellt med en kommandogivare eller fjärrkontroll och stängs med automatisk stängning efter 60 sekunder. Induktionsslinga A övervakar stängningsnivån enligt EN 12453. Först när fordonet lämnar induktionsslingan, startar öppethållningstiden för den automatiska stängningen. Ett anslutet varningsljus blinkar 3 sekunder innan bommen öppnas och stängs.

Bommen är inställd på följande vis:

DIP	Läge	Funktion/anslutning	Inställning/klämma
1	OFF	Potentiometer Auto Time	
2	OFF		
3	OFF		
4	OFF		
5	ON		
6	OFF	Kommandogivare som knapp 1	Klämma 2 + 3
7	OFF	Programmerade fjärrkontroller	-
8	OFF	Induktionsslinga A som säkerhetsingång 1	Klämma 6 + 7
		Varningsljus	Klämma 16 + 17

Bom till utfart:

Bommen öppnas automatiskt via induktionsslinga B och stängs med automatisk stängning efter 30 sekunder. Induktionsslinga C övervakar stängningsnivån enligt EN 12453. Först när fordonet lämnar induktionsslinga C, startar öppethållningstiden för den automatiska stängningen.

Bommen är inställd på följande vis:

DIP	Läge	Funktion/anslutning	Inställning/klämma
1	OFF	Potentiometer Auto Time	
2	OFF		
3	OFF		
4	OFF		
5	OFF		
6	OFF	Induktionsslinga B som knapp 1	Klämma 2 + 3
7	OFF	Induktionsslinga C som säkerhetsingång 1	Klämma 6 + 7
8	OFF		

In- och utkörningsscenarier

Exempel 2 – företagsinfart med vakthytt

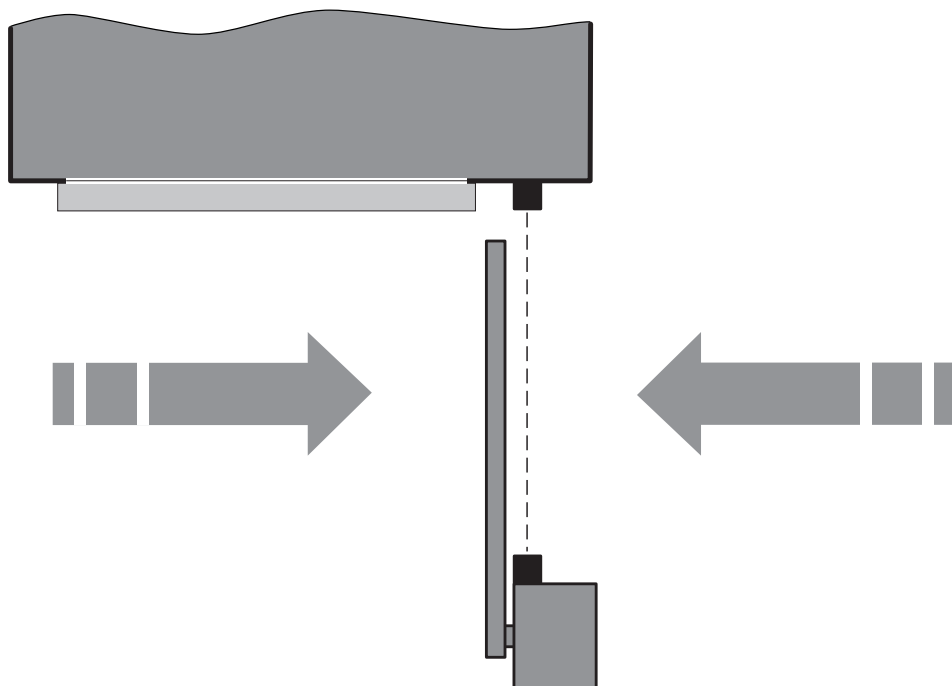

Bom för in- och utfart:

Bommen öppnas manuellt i 1-kanalsdrift med en kommandogivare och stängs med inställningen "Stängningskommando genom säkerhetsingång". Fotocellen övervakar stängningsnivån. När fordonet har passerat fotocellen stängs bommen efter 5 sekunder.

Bommen är inställd på följande vis:

DIP	Läge
1	OFF
2	OFF
3	OFF
4	ON
5	OFF
6	OFF
7	OFF
8	OFF

Funktion/anslutning	Inställning/klämma
Potentiometer Auto Time	
Kommandogivare som knapp 1	Klämma 2 + 3
Fotocell som säkerhetsingång 2	Klämma 8 + 9

In- och utkörningsscenarier

Exempel 3 – parkeringsplats med fri infart och kontrollerad utfart

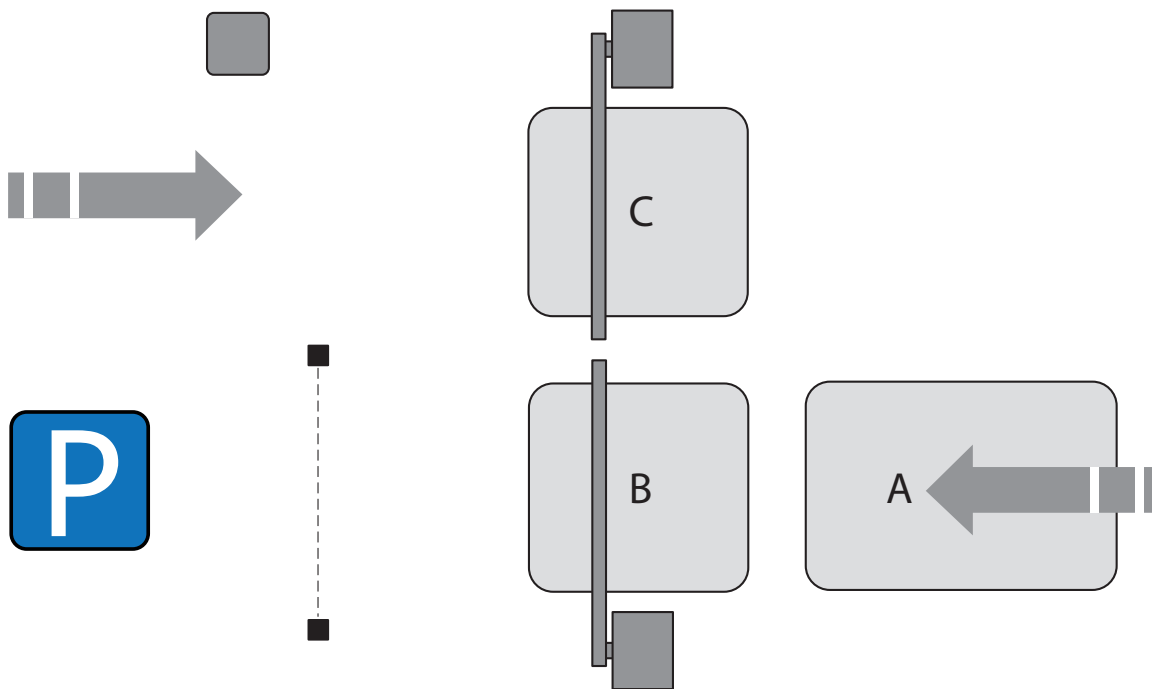

Bom till infart:

Bommen öppnas automatiskt via induktionsslinga A och stängs med inställningen "Stängningskommando genom säkerhetsingång". Induktionsslinga B övervakar stängningsnivån enligt EN 12453. Fotocellen övervakar dessutom infarten. Först när fordonet har passerat fotocellen stängs bommen efter 5 sekunder.

Bommen är inställd på följande vis:

DIP	Läge
1	OFF
2	OFF
3	OFF
4	ON
5	OFF
6	OFF
7	OFF
8	OFF

Funktion/anslutning	Inställning/klämma
Potentiometer Auto Time	
Induktionsslinga som knapp 1	Klämma 2 + 3
Induktionsslinga B som säkerhetsingång 1	Klämma 6 + 7
Fotocell som säkerhetsingång 2	Klämma 8 + 9

Bom till utfart:

Bommen öppnas manuellt med en kommandogivare eller fjärrkontroll och stängs med automatisk stängning efter 120 sekunder. Induktionsslinga C övervakar stängningsnivån enligt EN 12453. Först när fordonet lämnar induktionsslinga C, startar öppethållningstiden för den automatiska stängningen.

Bommen är inställd på följande vis:

DIP	Läge
1	OFF
2	OFF
3	OFF
4	OFF
5	OFF
6	OFF
7	OFF
8	OFF

Funktion/anslutning	Inställning/klämma
Potentiometer Auto Time	
Kommandogivare som knapp 1	Klämma 2 + 3
Programmerade fjärrkontroller	-
Induktionsslinga C som säkerhetsingång 1	Klämma 6 + 7



Överlämningsprotokoll



OBS!

De tyska reglerna för arbetsplatser ASR A1.7 föreskriver att alla kraftaktiverade port- och bomanläggningar måste genomgå en årlig säkerhetskontroll, oberoende av när anläggningen togs i drift.

Specifikationerna för kontrollen som anges i ASR A1.7 ska tillämpas så att de passar en bomanläggning.

Kraven måste uppfyllas från den första idrifttagningen och ska kontrolleras minst en gång om året genom en visuell kontroll av hela anläggningen, inklusive alla säkerhetsrelevanta extrakomponenter, genom en expert.

Väsentliga ändringar som t.ex. ändring av driftsätt, användning av komponenter av annan konstruktion osv. kräver alltid en separat säkerhetskontroll.



OBS!

Expert är den som på grund av sin yrkesutbildning och erfarenhet har tillräckliga kunskaper om kraftaktiverade portar och bommar och som är förtrogen med arbetskyddsbestämmelser, bestämmelser om förebyggande av olyckor, riktlinjer, direktiv och erkända regler om tekniken (t.ex. normer) i sådan utsträckning att denne kan bedöma huruvida portar och bommar är i ett arbetssäkert skick.



OBS!

Säkerhetskontrollen ska inte likställas med ett underhåll!



OBS!

Säkerhetskontrollen genomförs med kontrollistan nedan. Kontrollresultaten ska dokumenteras i kontrollistan och ska finnas tillhands där bomanläggningen används.

Tekniska ändringar förbehålls.

Överlämningsprotokoll

1. Monteringsfirma för anläggningen:

Företag

.....

Adress

.....

Telefon

.....

E-post

.....

Kontaktperson

.....

2. Anläggningens ägare:

Företag

.....

Adress

.....

Telefon

.....

E-post

.....

Kontaktperson

.....

3. Anläggningens plats:

Företag

.....

Adress

.....

Överlämningsprotokoll

4. Montering/idrifftagning:

Monteringsdatum

.....

Montör/expert (namn)

.....

Idrifftagningsdatum

.....

Idrifftagning genom (namn)

.....

Ägarens övertagande av anläggningen:

Datum Namn

5. Användningsområde:

Kommersiellt

Privat

Utfart

Infart

Utfart/infart

Antal cykler/dag

.....

6. Teknisk information:

Modell

ASB-6010

ASB-6010A

ASB-5014A

ASB-5507A

Stängningsriktning

höger-
stängande

vänster-
stängande

Serienummer

.....

Byggår

.....

Artikelnummer

.....

Bomlängd

....., m

Överlämningsprotokoll

7. Installerade tillbehör:

Pendelstöd
(från bomlängd 3 m)

ja nej

Stödpelare
(från bomlängd 3 m)

ja nej

Externt varningsljus

ja nej

Huvudströmbrytare (allpolig fränskiljbar)

ja nej

Extern antenn

ja nej

Övrigt

.....

8. Säkerhetsutrustningar:

Fotocell

ja Monteringshöjd: nej

Induktionsslinga

ja Antal: nej

Övrigt

.....

9. Styrning:

Knapp utan självhållning (hålldonsstyrning)

Impulsstyrning med sikt över anläggningen

Impulsstyrning utan sikt över anläggningen (fjärrstyrning)

Automatisk drift

Övrigt

.....

Överlämningsprotokoll

10. Inställning av bommen:

	DIP 1	DIP 2	DIP 3	DIP 4	DIP 5	DIP 6
ON	<input type="checkbox"/>	<input type="checkbox"/>	<input type="checkbox"/>	<input type="checkbox"/>	<input type="checkbox"/>	<input type="checkbox"/>
OFF	<input type="checkbox"/>	<input type="checkbox"/>	<input type="checkbox"/>	<input type="checkbox"/>	<input type="checkbox"/>	<input type="checkbox"/>

Auto Time ON _____ sekunder

11. Induktionsslingor:

1. Induktionsslinga

Slingans längd 5 m 9 m 13 m

Funktion Objektsskydd stäng öppna

Motstånd _____ Ω

Isolationsmotstånd _____ $M\Omega$

Slingans läge
(skiss vid behov)

2. Induktionsslinga

Slingans längd 5 m 9 m 13 m

Funktion Objektsskydd stäng öppna

Motstånd _____ Ω

Isolationsmotstånd _____ $M\Omega$

Slingans läge
(skiss vid behov)

Överlämningsprotokoll

12. Underskrifter:



Bomanläggningen och dess tillbehör har installerats korrekt och de inställningar som kunden önskade har gjorts. Den undertecknande ägaren har instruerats om korrekt manövrering och underhåll av bomanläggningen och dess tillbehör och särskilt uppmärksammats på säkerhetsanvisningarna. Bomanläggningen får endast användas när användaren har sikt över bommen. Detta måste alla som använder bommen informeras om.

Följande dokument har skapats och överlämnats:

- Monterings- och bruksanvisning för bomanläggningen
- Monterings- och bruksanvisningar för de installerade tillbehören
- Provprotokoll från den första idrifttagningen

Underskrifter

Montör/expert

Ägare

--	--	--	--	--	--

Ort

Datum

Underskrift

Ort

Datum

Underskrift

Provprotokoll

Provprotokoll för kraftaktiverade bommar

(kontroll enligt ASR A1.7)

Kontrollerande
företag

Datum

Uppgifter om anläggningen:

Anläggningens ägare:

Företag

Adress

Telefon

E-post

Kontaktperson

Anläggningens plats:

Företag

Adress

Modell:

Byggår:

Serienummer:

Provprotokoll

u.a. = utan anmärkning

a = anmärkning

f.e. = finns ej

Mekanik

Bomskåp (skada/fastsättning)

u.a.	a	f.e.
<input type="checkbox"/>	<input type="checkbox"/>	<input type="checkbox"/>

Bomarm (skada/fastsättning)

<input type="checkbox"/>	<input type="checkbox"/>	<input type="checkbox"/>
--------------------------	--------------------------	--------------------------

Balansfjädrar (skada/fastsättning/viktbalansering)

<input type="checkbox"/>	<input type="checkbox"/>	<input type="checkbox"/>
--------------------------	--------------------------	--------------------------

Nödfrikoppling (funktion/skada)

<input type="checkbox"/>	<input type="checkbox"/>	<input type="checkbox"/>
--------------------------	--------------------------	--------------------------

Tätningar (skick/slitage)

<input type="checkbox"/>	<input type="checkbox"/>	<input type="checkbox"/>
--------------------------	--------------------------	--------------------------

Automatik

Motor (fastsättning/elektrisk anslutning/funktion/missljud)

u.a.	a	f.e.
<input type="checkbox"/>	<input type="checkbox"/>	<input type="checkbox"/>

Bomarm (skada/fastsättning)

<input type="checkbox"/>	<input type="checkbox"/>	<input type="checkbox"/>
--------------------------	--------------------------	--------------------------

Styrning/elsystem

Nätanslutning

u.a.	a	f.e.
<input type="checkbox"/>	<input type="checkbox"/>	<input type="checkbox"/>

Manöverknapp

<input type="checkbox"/>	<input type="checkbox"/>	<input type="checkbox"/>
--------------------------	--------------------------	--------------------------

Ändlägesbrytare UPP (funktion/skada)

<input type="checkbox"/>	<input type="checkbox"/>	<input type="checkbox"/>
--------------------------	--------------------------	--------------------------

Ändlägesbrytare NER (funktion/skada)

<input type="checkbox"/>	<input type="checkbox"/>	<input type="checkbox"/>
--------------------------	--------------------------	--------------------------

Allpolig nätfrånskiljare (enligt EN 12453)

<input type="checkbox"/>	<input type="checkbox"/>	<input type="checkbox"/>
--------------------------	--------------------------	--------------------------

Kontroll induktionsslingor (funktion: stäng, öppna, närvaro)

1. Induktionsslinga (funktion/skada)

<input type="checkbox"/>	<input type="checkbox"/>	<input type="checkbox"/>
--------------------------	--------------------------	--------------------------

2. Induktionsslinga (funktion/skada)

<input type="checkbox"/>	<input type="checkbox"/>	<input type="checkbox"/>
--------------------------	--------------------------	--------------------------

Fotocell (funktion/skada)

<input type="checkbox"/>	<input type="checkbox"/>	<input type="checkbox"/>
--------------------------	--------------------------	--------------------------

Säkerhetsutrustningar

u.a. a f.e.

Säkerhetsavstånd mellan rörliga och fasta delar i omgivningen

<input type="checkbox"/>	<input type="checkbox"/>	<input type="checkbox"/>
--------------------------	--------------------------	--------------------------

Provprotokoll

Uppfyllande av manöverkrafterna

Huvudstängningskant		
200 mm före bomarmens ände, dock max. 2 m över marken	Bomarmen i 45°	
	F (N)	T (ms)
	Fd (N)	Td (ms)

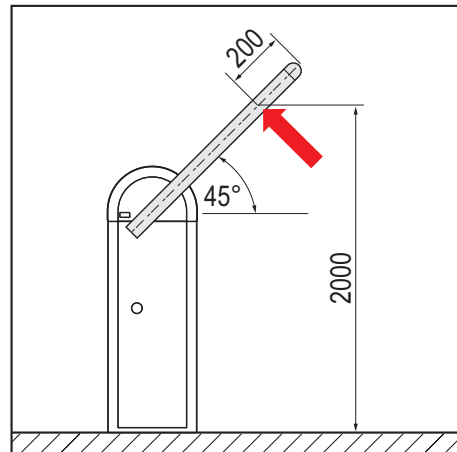

Maximal manöverkraft uppfylld (max. 400 N)

ja nej

Dynamisk tid uppfylld (max. 750 ms)

Statisk tid uppfylld (max. 5 s)

Märkning av anläggningen säkerställd

ja nej

Fullständighet/läsbarhet

Dokumentation till anläggningen finns till hands

ja nej

Monterings- och bruksanvisning

Överlämningsprotokoll

Kontrollbok

Provprotokoll

Resultat av kontrollen

Fastställda brister:

Åtgärdade brister:

--	--



Anläggningen innehåller säkerhetsrelevanta brister som utgör fara för människor och ting och som omedelbart måste åtgärdas. Fram till dess att alla säkerhetsrelevanta brister har åtgärdats rekommenderas att anläggningen tas ur drift.

Övrigt:

--

Underskrifter

Montör/expert

Ägare

--	--

Datum

Underskrift

Ort

Datum

Underskrift

Provprotokoll

Snabbguide



OBS!

Snabbguiden ersätter inte monterings- och bruksanvisningen! Säkerhets- och varningsanvisningarna i monterings- och bruksanvisningen måste alltid beaktas!

Nödfrikoppling

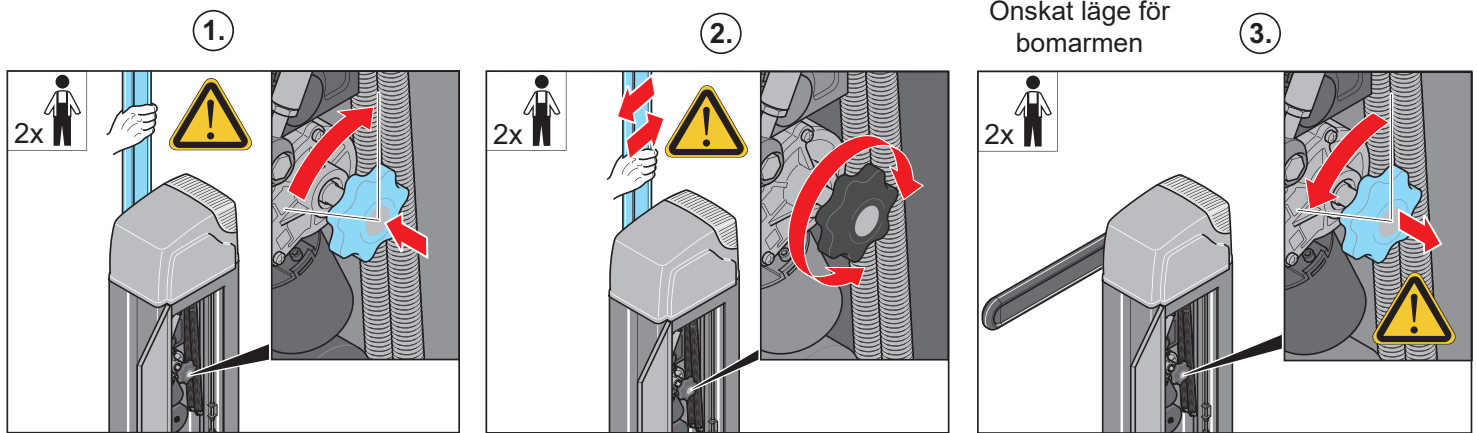

Genomför styrningsåterställning

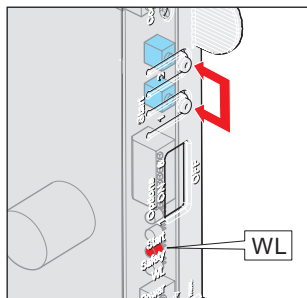

1. Tryck på knapparna (1 + 2) tills lysdioden "WL" slocknar.
⇒ Lysdioden "WL" släckt - kraftvärden raderade.
2. Släpp knapparna (1 + 2).
3. Tryck på knappen (1).
⇒ Bommen öppnas.

Programmera kraftvärden

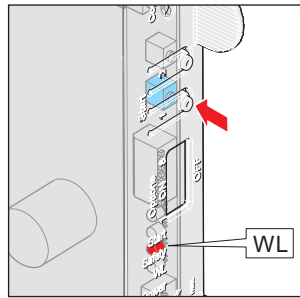

1. Tryck på knappen (1).
⇒ Bommen öppnas till ändläget BOM UPP.
⇒ Lysdioden "WL" blinkar.
2. Tryck på knappen (1).
⇒ Bommen stängs till ändläget BOM NER.
⇒ Lysdioden "WL" blinkar.
3. Upprepa steg 1 och 2 tre gånger.
⇒ Lysdioden "WL" lyser och slocknar - kraftvärdena är programmerade.

Översikt över DIP-brytarna

DIP-brytare	Läge	Funktion/reaktion
Hinderavkänning när bommen öppnas på säkerhetsingång 1		
1	OFF	Ingen reaktion från automatiken
	ON	Bommen stoppar och reverserar
Val av säkerhetsutrustning på säkerhetsingång 1		
2	OFF	Val av normalt sluten kontakt (t.ex.fotocell eller slingkontroll)
	ON	--
3	OFF	-- Funktion saknas
	ON	-- Funktion saknas
Stängningskommando genom säkerhetsingångarna 1, 2 efter 5 sekunder		
4	OFF	Avaktiverad
	ON	Aktiverad
Förvarningstid från det anslutna varningsljuset		
5	OFF	Förvarningstid 0 sekunder
	ON	Förvarningstid 3 sekunder - varningsljuset blinkar

6	OFF	-- Funktion saknas
	ON	-- Funktion saknas
7	OFF	-- Funktion saknas
	ON	-- Funktion saknas
8	OFF	-- Funktion saknas
	ON	-- Funktion saknas

